

ศิลปะการทำเทียนพรรษาของช่างจังหวัดอุบลราชธานี

ปริญญาณิพนธ์  
ของ  
สมชัย เจียรกุล

เสนอต่อมหาวิทยาลัยศรีนครินทรวิโรฒ มหาสารคาม เพื่อเป็นส่วนหนึ่งของการศึกษา  
ตามหลักสูตรปริญญาศิลปศาสตรมหาบัณฑิต วิชาเอกไทยคดีศึกษา (เน้นมนุษยศาสตร์)

พฤษภาคม 2534

ลิขสิทธิ์เป็นของมหาวิทยาลัยศรีนครินทรวิโรฒ



ปรัชญาบัณฑิตบัณฑิตวิทยาลัย มหาวิทยาลัยศรีนครินทรวิโรฒ  
มหาสารคาม โดย นายสมชัย เจริญกุล เพื่อเป็นส่วนหนึ่งของการศึกษาตามหลักสูตร  
ปรัชญาศาสตรบัณฑิต วิชาเอกไทยคดีศึกษา เน้นมนุษยศาสตร์

คณะกรรมการควบคุมปรัชญานิพนธ์ ได้พิจารณาปรัชญานิพนธ์ฉบับนี้แล้ว เห็น  
สมควรรับ เป็นส่วนหนึ่งของการศึกษาตามหลักสูตร ปรัชญาศาสตรบัณฑิต วิชาเอก  
มหาวิทยาลัยศรีนครินทรวิโรฒ มหาสารคาม ได้

คณะกรรมการควบคุมปรัชญานิพนธ์

คณะกรรมการสอบ

.....ประธาน

.....ประธาน

(นายภูมิ พันทวี)

(นายภูมิ พันทวี)

.....กรรมการ

.....กรรมการ

(นายประดีย์ ก้อนแก้ว)

(นายอภิศักดิ์ โสมอินทร์)

.....กรรมการ

.....กรรมการ

(นางจารุวรรณ ชรรณวัตร)

(นายประดีย์ ก้อนแก้ว)

.....

(นายจรูญ คุณมี)

รองคณบดีบัณฑิตวิทยาลัย

วันที่.....เดือน.....พ.ศ.....



## ประกาศขอบคุณการ

ปริญญาโทฉบับนี้สำเร็จลงด้วยความเรียบร้อย โดยได้รับความช่วยเหลือแนะนำอย่างดียิ่งจาก ผู้ช่วยศาสตราจารย์ มุณี พันทวี ประธานกรรมการควบคุมปริญญาโทอาจารย์ บรรดาศักดิ์ ก้อนแก้ว กรรมการควบคุมปริญญาโท ที่ได้กรุณาให้ความคิดเห็นช่วยเหลือ แนะนำ และตรวจแก้ไขข้อบกพร่องด้วยความเอาใจใส่เป็นอย่างดีตั้งแต่ต้นจนจบ ผู้วิจัยขอกราบขอบพระคุณเป็นอย่างสูงไว้ ณ ที่นี้ด้วย

ขอขอบพระคุณ รองศาสตราจารย์ ดร. จรูญ คุณมี และอาจารย์กนิษฐา - คุณมี ที่ให้ความอนุเคราะห์ และช่วยเหลือผู้วิจัยตั้งแต่เริ่มต้นจนสำเร็จการศึกษา

ขอขอบพระคุณ ผู้ช่วยศาสตราจารย์ ดร. เจริญชัย ชนไพโรจน์ ที่กรุณาให้คำปรึกษาและแนะนำในการเขียนเค้าโครงปริญญาโท

ขอขอบพระคุณอาจารย์ในภาควิชาศิลปะ และวัฒนธรรมทุกท่านที่ไม่ได้กล่าว - นามในที่นี้ ที่ได้กรุณาให้คำปรึกษา ชี้แนะในการทำวิจัยในครั้งนี้มาเป็นอย่างดี

ท้ายที่สุดผู้วิจัยขอกราบขอบพระคุณ เตี้ยฉิน และแม่บุญชู เจียรกุลและพี่น้อง - ทุกคน ตลอดจนขอขอบคุณ ศุภศรีสุนันท์ เจียรกุล ที่ให้กำลังใจและสนับสนุนผู้วิจัยด้วยดี และขอใจเด็กหญิงบุษยมาส เจียรกุล เด็กหญิงกุลธิดา เจียรกุลและเด็กหญิงกุลวดี , เจียรกุล ที่เป็นกำลังใจที่ดีเสมอมา

สมชัย เจียรกุล



ศิลปะการทำเทียนพรรษาของช่างจังหวัดอุบลราชธานี

บทคัดย่อ  
ของ  
สมชัย เจียรกุล

เสนอต่อมหาวิทยาลัยศรีนครินทรวิโรฒ มหาสารคาม เพื่อเป็นส่วนหนึ่งของการศึกษา  
ตามหลักสูตรปริญญาศิลปศาสตรมหาบัณฑิต วิชาเอกไทยคดีศึกษา (เน้นมนุษยศาสตร์)

พฤษภาคม 2534

ลิขสิทธิ์เป็นของมหาวิทยาลัยศรีนครินทรวิโรฒ



## ศิลปะการทำเทียนพรรษาของช่างจังหวัดอุบลราชธานี

จุดมุ่งหมายในการศึกษาค้นคว้าครั้งนี้ คือ ทำการศึกษาคติความเชื่อ ประเพณีหรือการทำเทียนพรรษา ตลอดจนการศึกษาถึงวิวัฒนาการของการทำเทียนพรรษา ในด้านของรูปแบบเนื้อหา และวิธีการในการทำเทียนพรรษาของช่างจังหวัดอุบลราชธานี โดยใช้วิธีการศึกษาแบบวิจัยเอกสาร และวิจัยสนามแล้ว เสนอผลงานวิจัยในเชิงพรรณนาวิเคราะห์

ผลการวิจัยพบว่า มีคติความเชื่อในเรื่องของกฎแห่งกรรมในแง่ที่ว่า "ทำดีได้ดี ทำชั่วได้ชั่ว" ซึ่งยังเป็นค่านิยมที่ดีสิ่งหนึ่งที่ยังปรากฏอยู่ในจิตใจสำนึกของคนอีสาน ซึ่งแสดงออกในเรื่องของการเอื้อเฟื้อเผื่อแผ่ ความอดทน การเคารพเชื่อฟังผู้ที่อาวุโส และยกย่องผู้ที่มีความกตัญญูกตเวที

การศึกษานในเรื่องประเพณี ปรากฏออกมาในลักษณะของการสร้างความสามัคคีในสังคม ปรากฏออกมาในลักษณะของการทำบุญกุศล ซึ่งเป็นสิ่งเดียวที่จะส่งผลให้ผู้กระทำได้รับความสุขตอบสนองทั้งในภพนี้จนถึงภพหน้า และผลต่อเนื่องที่ได้รับ คือ ความภาคภูมิใจ ความหวงแหนในท้องถิ่นตน และความสนุกสนานเพลิดเพลินไปพร้อมกัน

การศึกษาวิวัฒนาการการทำเทียนพรรษาทำให้ทราบรูปแบบ และวิธีการได้มีการเปลี่ยนแปลงรูปแบบอย่างต่อเนื่อง เริ่มจากการรวมเทียนแท่งเล็ก ๆ คนละแท่ง มามีดรวมเป็นแท่งใหญ่แล้วทำใบถวายวัด ต่อมาจึงมีการหลอมรวมกันเป็นแท่งใหญ่แล้วติดสายทับด้วยตอกผึ้งหรือแกะเป็นลวดลาย



THE ART OF BUDDHIST LENT CANDLE-MAKING :  
A CASE STUDY OF UBON RATCHATHANI PROVINCE

AN ABSTRACT

BY

SOMCHAI JEARKUL

A thesis submitted in partial fulfillment of the requirements  
for the Master of Art degree in Thai Studies (Humanities)  
at Srinakharinwirot University

May 1991



## THE ART OF BUDDHIST LENT CANDLE-MAKING : A CASE STUDY OF UBOH RATCHATHANI PROVINCE

The purpose of this thesis is to investigate the ethical belief and tradition relating to Buddhist Lent candle-making, as well as its development in terms of form, content, and making techniques employed by artists in Ubon Ratchathani Province. The data were obtained through documentary survey and field study. The findings are presented in a descriptive analysis form.

The investigation indicates that in relation to ethical beliefs, the Buddhist Lent candle-making tradition, in addition to creating harmony within the society, signifies a Buddhist strategy in encouraging people to believe in the "law of deeds," namely that good deeds result in good outcomes and bad ones bring about unpreferable results. This is still a widespread value among the people of Isan, as it is manifested in various forms of local activities.

The study of tradition reveals harmony building within the society, as reflected in the form of merit making, which is believed to bring about one's happiness both at present and in the next life. Not only does merit making create pride and love in their home land, but the people gain entertainment from the practice as well.



It is also revealed that in relation to its development candle-making has continuously been changed in terms of form and making techniques. The tradition began when local people first learned to collect small candles and tie them together to make one big candle to be offered to the temple. Later on, artists found wax casting techniques enabling them to make large-size candles, which could be decorated by using ornamental patterns made of wax, and later by carving designs on the surface.



# สารบัญ

บทที่

หน้า

1	บทนำ	1
	ภูมิหลัง	1
	ความมุ่งหมายของการศึกษาค้นคว้า	4
	ความสำคัญของการศึกษาค้นคว้า	4
	ขอบเขตของการศึกษาค้นคว้า	4
	วิธีดำเนินการศึกษาค้นคว้า	6
	ค่านิยมศัพท์เฉพาะ	6
	เอกสารและงานวิจัยที่เกี่ยวข้อง	7
2	สภาพทั่วไปของจังหวัดอุบลราชธานี	17
	ภูมิศาสตร์จังหวัดอุบลราชธานี	17
	ประวัติศาสตร์จังหวัดอุบลราชธานี	21
3	ประวัติความเป็นมาและมูลเหตุการตั้งเทียนพรรษา	32
	คติความเชื่อเกี่ยวกับการทำเทียน	49
	ประเพณีบุญเข้าพรรษาของจังหวัดอุบลราชธานี	58
4	วิวัฒนาการของเทียนพรรษาจังหวัดอุบลราชธานี	64
	ประเภทของเทียนพรรษา	70
	ขั้นตอนในการทำเทียนพรรษา	71
	การจัดเตรียมวัสดุอุปกรณ์	73
	การออกแบบ	74



การหล่อ . . . . .	77
การแกะสลักและการตีพิมพ์ . . . . .	85
หลักการจัดทำกระดาษพิมพ์ . . . . .	90
รางวัล . . . . .	91
5 คติและภารกิจเขียนพระราชโองการจังหวัดอุบลราชธานี . . . . .	92
รูปแบบ . . . . .	95
เนื้อหา . . . . .	97
ลวดลาย . . . . .	102
6 บทสรุป . . . . .	108
บรรณานุกรม . . . . .	112
ภาคผนวก . . . . .	118



## บัญชีตาราง

ตาราง

หน้า

1. แสดงการใช้ภาษาและการนับถือศาสนาในเขตจังหวัด อุบลราชธานี.....	23
2. แสดงผลผลิตทางการเกษตรในเขตจังหวัดอุบลราชธานี.....	24
3. แสดงอาชีพต่าง ๆ ในเขตจังหวัดอุบลราชธานี.....	25
4. แสดงความหนาแน่นของประชากรต่อ 1 ตารางกิโลเมตร.....	30
5. แสดงความถี่ร้อยละของกลุ่มตัวอย่าง .....	53
6. แสดงค่าความถี่ของกลุ่มตัวอย่างและค่าเฉลี่ยของความคิดเห็นต่อความ เชื่อในนกการทำเทียนพรรษา .....	54
7. แสดงค่าความถี่ของกลุ่มตัวอย่างและค่าเฉลี่ยของความคิดเห็นต่อ ความเชื่อในพระเพ็ญแท้เทียนพรรษา .....	56



## บัญชีภาพประกอบ

### ภาพประกอบ

### หน้า

1. ภาพสายดอกกล้าตวน . . . . .	130
2. ภาพสายดอกพิทูล . . . . .	131
3. ภาพเตาและพื้นที่ใช้ในการต้มเทียน . . . . .	132
4. ภาพการต้มเทียน . . . . .	133
5. ภาพการใช้หินพลาสติกติดเทียนใส่ถาด . . . . .	134
6. ภาพการทำเข้าหล่อลำต้นเทียน . . . . .	135
7. ภาพการเตรียมสถานที่และอุปกรณ์ในการหล่อต้นเทียน . . . . .	136
8. ภาพส่วนฐานของต้นเทียน . . . . .	137
9. ภาพส่วนลำต้นและจยตของต้นเทียน . . . . .	138
10. ภาพส่วนยอดของต้นเทียน . . . . .	139
11. ภาพส่วนฐานและหุ่นประกอบ . . . . .	140
12. ภาพเนื้อหาประจําส่วนฐาน . . . . .	141
13. ภาพเรื่องราวความเชื่อของท้องถิ่น . . . . .	142
14. ภาพส่วนยอดและลำต้นของต้นเทียนประเภทติดพิมพ์ . . . . .	143
15. ภาพหล่อลำต้นเทียนในราว . . . . .	144
16. ภาพหล่อโดยวิธีกาบหรือใบของพีช . . . . .	145
17. ภาพการตั้งเข้าหลอมเทียน . . . . .	146
18. ภาพการหล่อด้วยแม่พิมพ์ไม้-หิน . . . . .	147
19. ภาพต้มเทียนจนหลอมละลาย . . . . .	148
20. ภาพการย่างเทียน . . . . .	149



21. ภาพดอกสายเทียน .....	150
22. ภาพการตัดแต่งดอกสายเทียน .....	151
23. ภาพเครื่องมือที่ใช้แกะร่องตัววี .....	152
24. ภาพเครื่องมือที่ใช้แกะร่องตัวยู .....	153
25. ภาพเครื่องมือที่ใช้แกะร่องฐานกว้าง .....	154
26. ภาพเครื่องมือที่ใช้แกะร่องฐานกว้าง .....	155
27. ภาพเครื่องมือที่ใช้แกะร่องที่ซ้อนกัน .....	156
28. ภาพการตัดแต่งดอกสายเทียน .....	157
29. ภาพการแบ่งแยกดอกสายเทียน .....	158
30. ภาพการวางระยะสาย .....	159
31. ภาพการกะระยะการติดดอกสาย .....	160
32. ภาพการใช้ความร้อนช่วยในการติดดอกสาย .....	161
33. ภาพสี่ส่วนของต้นเทียน .....	162
34. ภาพการหล่อพิมพ์ที่ว่าง .....	163
35. ภาพการเล่นสายที่ซ้ำ ๆ กัน .....	164
36. ภาพการเน้นเรื่องเส้น .....	165
37. ภาพการเน้นเรื่องรูปร่างรูปทรง .....	166
38. ภาพการเน้นลักษณะธรรมชาติในเทียนพรรษา .....	167
39. ภาพสายถนน .....	168
40. ภาพสายนารี .....	169
41. ภาพสายศกระบี่ .....	170
42. ภาพสายคชะ .....	171
43. ภาพการประกอบสายตามแนวนอน .....	172
44. ภาพการประกอบสายตามแนวตั้ง .....	173
45. ภาพลวดสายต่าง ๆ ในเทียนพรรษา .....	174



บทที่ 1

บทนำ

ภูมิหลัง

ประเพณีที่เทียนพรรษา เป็นประเพณีหนึ่งในวันเข้าพรรษา ซึ่งเริ่มในวันแรม 1 ค่ำเดือน 8 ของทุกปี เหตุเนื่องมาจากครั้งพุทธกาลแรกเมื่อดังพระศาสนาขึ้นมาใหม่ ๗ พระภิกษุสงฆ์ทำหน้าที่จาริกโปรดสัตว์ไปในที่ต่าง ๆ ไม่มีถิ่นที่อยู่อย่างถาวรเหมือนวัดวาอารามในสมัยปัจจุบัน การท่องเที่ยวแสวงธรรมตามสถานที่ต่าง ๆ ของพระสาวกพระพุทธรเจ้าจากระที่ากันตลอดปีไม่มีวันหยุด พอถึงช่วงฤดูฝนได้เหยียบย่ำข้าวกล้าพืชผักของชาวไร่ชาวนา ได้รับความเสียหาย แม้สัตว์เล็กสัตว์น้อยก็ถูกเหยียบย่ำตายไป พระพุทธองค์ทรงบัญญัติให้พระสงฆ์หยุดการเดินทางในช่วงฤดูฝนมีกำหนด 3 เดือน นอกจากเหตุดังกล่าวแล้วยังมีความเชื่ออีกประการหนึ่งว่า ครั้งหนึ่งมีสาวกองค์หนึ่งของพระพุทธเจ้ามีชื่อว่าพระอนุรุทธะ เมื่อเลื่อมใสและได้บวชในพระพุทธศาสนาแล้ว เป็นผู้ที่มีปัญญามาก ฉลาดหลักแหลม รุ้สรรพ รุ้ธรรม รุ้วินัย รุ้ข้อปฏิบัติมากเป็นที่เคารพในหมู่พระสงฆ์ อุบาสกอุบาสิกา เหตุที่สาวกรูปนี้มีความฉลาดรอบรู้นี้ พระพุทธเจ้าตรัสว่าในชาติปางก่อนพระอนุรุทธะได้เคยให้แสงพระทีปเป็นทาน จากความเชื่อดังกล่าวทำให้พุทธศาสนิกชนผู้ใหญ่น้อยมาเทียนไปถวายพระเพราะเชื่อว่าจะได้บุญกุศล บรรารณาความฉลาดหลักแหลม เช่น พระอนุรุทธะ (พระคิบบ ก้อนแก้ว. 2531 : 29) ประกอบกับความเชื่อที่ว่าหากถวายแสงสว่างแก่พระภิกษุสงฆ์แล้วจะได้นิเอนาบุญอันใหญ่หลวง และมีปัญญาแจ่มใสเฉลียวฉลาด

ตลอดเวลาที่พระภิกษุสงฆ์ต้องจำพรรษาอยู่นี้ พุทธศาสนิกชนจะพากันจัดหาดอกไม้ธูปเทียน ผ้าอาบน้ำฝนตลอดจนเครื่องปัจจัยไทยทานต่าง ๆ และที่ขาดไม่ได้

คือ เทียนพรรษาไปถวายพระภิกษุตามอารามใกล้บ้าน (คีตา. 2530 : 89) เทียนพรรษา เป็นพุทธบูชาอย่างหนึ่งที่ชาวพุทธนิยมนำไปถวาย แม้มิได้เป็นสิ่งที่ปรากฏในพุทธบัญญัติ แต่เป็นความคิดของฝ่ายคฤหัสถ์ที่พิจารณาเห็นว่า เมื่อพระสงฆ์จำพรรษาต้องทบทวนพระธรรมวินัยและศึกษาปัญหาธรรมในยามค่ำคืน จึงมีการทำเทียนมาถวายครั้นจะทำขนาดเล็กก็จะไม่พอใช้ได้ถึงสามเดือน จึงมีการหล่อเทียนที่มีขนาดใหญ่ขึ้น (สุรินทร์ คล้ายจินดา. 2527 : 78) ซึ่งประเพณีนี้ที่เทียนเข้าพรรษาในประเพณีไทยมีมาตั้งแต่สมัยของสุโขทัยแล้ว โดยจัดเป็นงานนักขัตฤกษ์ที่ยิ่งใหญ่ เวลาที่มีเครื่องประโคม ทั้งปี่พาทย์ มโหรี กลอง รำมะนา ตีกันอย่างสนุกสนาน (เกษม นาควัฒน์. 2529 : 333) ดังปรากฏตามหลักฐานในหนังสือนางนพมาศ แต่งไว้ตอนหนึ่งว่า

"ครั้นถึงเดือนแปดนักขัตฤกษ์บูชาใหญ่ การพระราชพิธีอาชาตมาสพระวรบุตรพุทธอินทร์ในศาสนาจะจำพรรษาเป็นมหาสันนิบาตทุกพระอารามฝ่ายพราหมณาจารย์ก็จะเข้าพรตสมาทานศีล บริโภคกระยาบวชบูชาคุณ พิธีถึงเดือนสมเด็จพระเจ้าหัวอยู่จึงดำรัสสั่งนายนักการให้จัดแจงการแต่งเสนาสนะทุกพระอารามหลวงแล้วก็ทรงถวายบริหารสมณะเป็นต้นว่า เติงตั้งที่นั่งนอน เลือกลูกตาลปูเป็นสังข์ของทานและผ้าวัสสาสิกพัสดุ สลากภัตคิลานภัตทั้งประทีปเทียนจำนำพรรษาบูชาพระบรมธาตุ พระพุทธปฏิมากรพระปริยัติธรรม ลี้นไตรมาส...."

(ลิต วงษ์สมภู. 2531 : 4)

การทำเทียนพรรษาและการแห่เทียนพรรษา เป็นประเพณีที่ทำกันหลายจังหวัดแต่จะจัดเป็นงานใหญ่โตก็เป็นเพียงบางจังหวัดเท่านั้น โดยเฉพาะอย่างยิ่งทางภาคตะวันออกเฉียงเหนือ งานแห่เทียนพรรษาที่มีความใหญ่โตมโหฬารสวยงามที่สุดเป็นที่กล่าวขานทั้งในประเทศและทั่วโลก คือ งานแห่เทียนพรรษาของจังหวัดอุบลราชธานี (สุรินทร์ คล้ายจินดา. 2527 : 78) เดิมเทียนพรรษาจะเป็นเทียน



ธรรมคาที่ใช้ในชีวิตประจำวันขนาดสั้นบ้างขนาดยาวบ้างนำมาจัดรวมกันเป็นกลุ่มโดย  
 ใช้แกนเป็นบ๊องไม้ไผ่หรือต้นหมากทำขาตั้งยึดไว้แล้วก็นำไปถวายวัด (เคีตา. 2530  
 : 90) ต่อมาราวปี พ.ศ. 2480 เทียนพรรษาของจังหวัดอุบลราชธานีได้พัฒนารูป  
 แบบ โดยนายโพธิ์ ส่งศรี ได้คิดแปลงทำพิมพ์และเทเทียน เมื่อเทียนเย็นแล้วก็แกะ  
 ออกมาเป็นลวดลายดอกกระเจิงต่าง ๆ เทียนประเภทนี้เรียกกันว่า "เทียนพรรษา  
 ประเภทติดพิมพ์" หรือ เทียนพรรษาประเภทติดลายทำให้เทียนพรรษาของจังหวัด  
 อุบลราชธานีในขณะนั้นมี 2 ประเภท คือ ประเภทมัดรวมติดลายและประเภทติดพิมพ์  
 (ระดับ ก้อนแก้ว. 2531 : 43) ต่อมาในปี พ.ศ. 2502 ได้มีการคิดค้นรูปแบบ  
 ของเทียนพรรษานี้ขึ้นมาใหม่ โดยใช้วิธีการแกะสลักเป็นลวดลายลงบนต้นเทียนเรียก  
 กันต่อมาว่า เทียนพรรษาประเภทแกะสลักโดยนายช่างคำหมา แสงงาม (เดินทาง  
 ท่องเที่ยว. 2523 : 28) ในยุคนี้เองที่เทียนพรรษาจังหวัดอุบลราชธานีเริ่มเปลี่ยนแปลง  
 รูปแบบและ มีอยู่ 2 ประเภท คือ ประเภทติดพิมพ์และประเภทแกะสลัก ต่อมาเมื่อปี  
 พ.ศ. 2518 ทางจังหวัดได้ให้การส่งเสริมงานประเพณีที่เทียนพรรษาให้เป็นงาน  
 ระดับจังหวัด และในปี พ.ศ. 2520 การท่องเที่ยวแห่งประเทศไทยหรือ อ.ส.ท.  
 ได้ให้การสนับสนุนประชาสัมพันธ์ให้เป็นงานระดับประเทศ นอกจากประเพณีที่เทียน  
 พรรษาจะได้รับความสนใจอย่างกว้างขวางแล้ว สิ่งหนึ่งที่มีความสำคัญและน่าศึกษา  
 คือ วิวัฒนาการทางด้านรูปแบบ เนื้อหา ที่มาตลอดจนขั้นตอนต่าง ๆ ในการทำเทียน  
 พรรษา ซึ่งแสดงถึงฝีมือในเชิงช่างและความศรัทธาในพระพุทธศาสนาอย่างแรงกล้า  
 ดังจะเห็นได้จากเรื่องราวที่ปรากฏบนเทียนพรรษาประเภทติดพิมพ์และแกะสลักตลอด  
 จนทุกประเภทของเทียนพรรษา ซึ่งช่างได้ประดิษฐ์เป็นเรื่องราวทางพุทธศาสนา เช่น  
 เรื่องมหาเวสสันดรและทศชาติและเรื่องที่สอนคุณธรรม ความดีเลว การแก่งแย่ง  
 ชิงดีชิงเด่นกันซึ่งสังคมมนุษย์ทุกวันนี้ต่างมองข้ามไป คติทางศาสนาเหล่านี้ถูกนำมาตี  
 แฉออกมาอย่างหลากหลายในรูปแบบของลวดลายอันวิจิตรบรรจง เพื่อโน้มน้าวให้มนุษย์ละ  
 เลิกสิ่งที่เป็นอกุศล เทียนพรรษาจึงมีคุณค่าทั้งในด้านประติมากรรม และจริยธรรมซึ่ง



เป็นสิ่งที่ควรค่าแก่การสนใจและศึกษา

### ความมุ่งหมายของการศึกษาค้นคว้า

1. เพื่อศึกษาคติความเชื่อและประเพณีการทำเทียบพรรษาของจังหวัดอุบลราชธานี
2. เพื่อศึกษาวิวัฒนาการด้านรูปแบบ เนื้อหาและวิธีการในการทำเทียบพรรษาของอำเภอจังหวัดอุบลราชธานี

### ความสำคัญของการศึกษาค้นคว้า

1. ทำให้เกิดความรู้ความเข้าใจถึงความสัมพันธ์ระหว่างคติความเชื่อ และประเพณีที่เทียบพรรษา
2. ทำให้ทราบถึงลักษณะเด่นของเทียบพรรษาจังหวัดอุบลราชธานี
3. สามารถนำความรู้ที่ได้รับจากการศึกษาถึงศิลปะการทำเทียบพรรษาไปประยุกต์ใช้กับงานศิลปะประเภทอื่นได้ตามความเหมาะสม
4. การศึกษาค้นคว้านี้เป็นแนวทางในการอนุรักษ์ ส่งเสริมและเผยแพร่ประเพณีการทำเทียบพรรษา ให้เป็นมรดกที่คงอยู่กับชาวอีสานต่อไป

### ขอบเขตในการศึกษาค้นคว้า

1. ศึกษาศิลปะการทำเทียบพรรษาเฉพาะในเขตจังหวัดอุบลราชธานี
2. ศึกษาศิลปะการทำเทียบพรรษาดั้งแต่ปี พ.ศ. 2470 ถึงปี 2531



## วิธีดำเนินการศึกษาค้นคว้า

การศึกษาค้นคว้าการทำเทียนพรรษาของชาวจังหวัดอุบลราชธานี ใช้วิธีการศึกษาโดยการเก็บรวบรวมข้อมูลภาคสนามเป็นหลัก และใช้ข้อมูลจากเอกสารเป็นข้อมูลประกอบ โดยมีขั้นตอนดังต่อไปนี้

### ก. รวบรวมข้อมูล

1. รวบรวมข้อมูลเกี่ยวกับศิลปะการทำเทียนพรรษาของชาวจังหวัดอุบลราชธานี จากวิทยากรผู้ให้ข้อมูลจำนวน 16 คน มีอายุตั้งแต่ 25 ปีขึ้นไป โดยมีเกณฑ์ในการคัดเลือกดังนี้

1.1 เป็นเจ้าอาวาสและเป็นช่างอาวูโส เคยทำเทียนพรรษามาเป็นเวลายาวไม่น้อยกว่า 5 ปี ดังรายชื่อดังต่อไปนี้ ดังรายชื่อดังต่อไปนี้

1. พระครูกิตติวิมล โนนบล
2. พระอาจารย์มหาบุญจันทร์ กิตติโสโณ
3. นายคำหมา แสงงาม
4. นายอุตสาห์ จันทรวิจิตร
5. นายสงวน สุพรรณ
6. นายมนัส สุขสาย
7. นายสมัย จันทรวิจิตร
8. นายสุวัตร สุทธิประภา
9. นายวิธิต บุญจริง

1.2 ผู้รู้ทางวัฒนธรรมท้องถิ่น ดังรายชื่อดังต่อไปนี้

1. พระเทพมงคลเมธี
2. นายปรีชา พิณทอง
3. นายพอม อาจแสง



4. นายจุม ทองรอง
5. นายเชย จันสุตะ
6. นางเยี่ยม โกศลวัตร
7. นายสาย บิทยา

วิธีการศึกษา ใช้วิธีการสัมภาษณ์โดยกำหนดแนวคำถาม สังเกตแบบมีส่วนร่วม และไม่มีส่วนร่วมโดยใช้เครื่องมือดังต่อไปนี้

1. เครื่องบันทึกเสียง
2. กล้องถ่ายภาพ
3. เครื่องมือวัดความยาว
4. กระดาษลอกสาย
5. เครื่องเขียน

ฯลฯ

๖. จัดระบบข้อมูล วิเคราะห์ข้อมูลแล้วนำเสนอในเชิงพรรณนาวิเคราะห์

### คำนิยามศัพท์เฉพาะ

**ศิลปะ** หมายถึง ผลงานการแสดงออกของมนุษย์ เพื่อสนองความรู้สึกของตนเองและสังคมเป็นรูปแบบต่าง ๆ ในทางที่ดี

**รูปทรง** หมายถึง ส่วนที่มนุษย์สร้างขึ้นเป็นโครงสร้างทางวัตถุที่มองเห็นได้ หรือรับรู้ได้ด้วยประสาทสัมผัส โดยการประสานกันอย่างมีเอกภาพระหว่งเส้น น้ำหนัก ที่ว่างและพื้นผิว

**เนื้อหา** หมายถึง องค์ประกอบที่เป็นนามธรรมหรือ โครงสร้างทางจิต ซึ่งจะประกอบด้วยเรื่อง (SUBJECT) และแนวเรื่อง (THEME)

**เรื่อง** หมายถึง สิ่งที่ศิลปินสรรหาเพื่อเป็นจุดเริ่มต้นของการสร้างงาน



## ศิลปะแบบรูปธรรม

รูปธรรม หมายถึง รูปทรงที่เหมือนจริงตามธรรมชาติ

นามธรรม หมายถึง รูปทรงที่ถอยห่างจากความเป็นจริงตามธรรมชาติ  
จนจำไม่ได้ว่าเดิมเป็นสิ่งใด

## เอกสารและงานวิจัยที่เกี่ยวข้อง

เอกสารและงานวิจัยที่เกี่ยวข้อง ผู้ศึกษาได้ใช้เป็นแนวทางในการศึกษาค้นคว้าโดยแบ่งออกเป็น 3 กลุ่ม คือ

1. เอกสารและงานวิจัยที่เกี่ยวข้องกับประเพณีและความเชื่อ
2. เอกสารและงานวิจัยที่เกี่ยวข้องกับประเพณีการแต่งและการทำเทียนพรรษา
3. เอกสารและงานวิจัยที่เกี่ยวข้องกับทฤษฎีทางศิลปะ

1. เอกสารและงานวิจัยที่เกี่ยวข้องกับประเพณีและความเชื่อ  
ประสาธ อิศรปริตตา และคณะ ได้ศึกษาความเชื่อและสิ่งยึดเหนี่ยวทางจิตใจของชาวอีสานพบว่า ความเชื่อและสิ่งยึดเหนี่ยวทางจิตใจของชาวม่านเป็นสิ่งที่มีความสำคัญ ความเชื่อเกี่ยวกับภูติผีวิญญาณ มีอิทธิพลเหนือธรรมชาติ เป็นเครื่องควบคุมสังคมให้ประพฤติปฏิบัติตามจารีตประเพณี (ประสาธ อิศรปริตตา และคณะ, 2518 : 64)

กิ่งแก้ว อັตถการ และคณะ ได้ศึกษาความเชื่อและแบ่งความเชื่อของคนออกเป็นสองระดับ คือ ความเชื่อที่เป็นส่วนหนึ่งของระบบศาสนาใหญ่ หรือศาสนาประจำชาติ เป็นความเชื่อที่มีเหตุผลอธิบายสิ่งที่คนสงสัยได้อย่างแจ่มชัด มีระบบและการกำหนดพิธีกรรมรวมทั้งวิถีชีวิตของคนในชาติและความเชื่อพื้นบ้าน เป็นความเชื่อที่สืบทอดกันมาจนกลายเป็นประเพณี ความเชื่ออีกแบบหนึ่งเป็นความเชื่อที่



ไม่สามารถหาเหตุผลมาอธิบายได้ ความเชื่อทั้ง 2 แบบนี้แบ่งออกเป็น 7 ประเภท คือ

- 1) ความเชื่อเกี่ยวกับธรรมชาติ
- 2) ความเชื่อเกี่ยวกับการเกิดและการตาย
- 3) ความเชื่อเกี่ยวกับการเกิดโรค
- 4) ความเชื่อเกี่ยวกับการพยากรณ์
- 5) ความเชื่อเกี่ยวกับอาชีพ
- 6) ความเชื่อเกี่ยวกับการสูญเสียและการได้กลับคืน
- 7) ความเชื่อเกี่ยวกับครีว เรือน

(กิ่งแก้ว อิตถาภร และคณะ . 2528 : 262-267)

มี พยอมยงค์ กล่าวถึงคติความเชื่อของคนไทยว่า ความเชื่อเป็นธรรมชาติที่เกิดขึ้นได้กับคนไทยทุกคน ความเชื่อเป็นพื้นฐานที่ทำให้เกิดการกระทำในด้านต่าง ๆ ทั้งด้านดีและร้าย ทำให้เกิดเป็นคำสอนเพื่อเป็นข้อห้ามและข้อปฏิบัติ เพื่อเป็นพื้นฐานแห่งการนับถือสิ่งศักดิ์สิทธิ์และศาสนา ทำให้เกิดความเชื่อมั่นและพลังใจ การสร้างสรรค์ เป็นต้น ผู้เขียนได้แบ่งความเชื่อออกเป็น 12 ประเภทคือ

1. ความเชื่อเกี่ยวกับประเพณีทางธรรมชาติ
2. ความเชื่อเกี่ยวกับยาพื้นบ้าน
3. ความเชื่อเกี่ยวกับโชคลาง
4. ความเชื่อเกี่ยวกับนิมิตการฝัน
5. ความเชื่อเกี่ยวกับไสยศาสตร์
6. ความเชื่อเกี่ยวกับลักษณะคนและสัตว์
7. ความเชื่ออันเนื่องมาจากศาสนา
8. ความเชื่อเกี่ยวกับการทำมาหากินและอาชีพ
9. ความเชื่อเกี่ยวกับประเพณี



10. ความเชื่อเกี่ยวกับเคล็ดและการแก้เคล็ด

11. ความเชื่อเกี่ยวกับนรกสวรรค์

12. ความเชื่อเกี่ยวกับฤกษ์

เมธี พยอมยงค์. 2528 : 66-74)

จิราภรณ์ ภัทรภาณุภัทร ศึกษาวิจัยเรื่องสถานภาพการศึกษา

เรื่องคติความเชื่อของคนไทย กล่าวถึงขอบเขตและคติความเชื่อที่ว่า ความเชื่อของคนในสังคมมีส่วนที่สัมพันธ์กับพฤติกรรมของคนในสังคมอยู่มาก จนกล่าวได้ว่าความเชื่อของคนในสังคมเป็นตัวกำหนดของสังคมที่มีอยู่มากมาย และต้องศึกษาเกี่ยวกับคติความเชื่อให้ลึกซึ้งต้องจำกัดขอบเขตให้แน่นอน ผู้วิจัยสันแนวความคิดนี้เป็นแนวทางการศึกษาค้นคว้าในครั้งนี้ คือ แบ่งความเชื่อที่ประกอบออกเป็น ส่วน ๆ เพื่อความสะดวกในการศึกษาค้นคว้า (จิราภรณ์ ภัทรภาณุภัทร. 2528 : 6)

จารุบุตร เรื่องสุวรรณ เขียนไว้ในหนังสืออีสาน โดยรวบรวมเรื่องวัฒนธรรม ประเพณี และวรรณคดี บทกวีของชาวอีสานจะสะท้อนเรื่องดังกล่าวให้เห็นได้อย่างเด่นชัด ทั้งทางโลกทัศน์การเมือง การปกครอง และความเชื่อในเรื่องต่าง ๆ ที่ต้องประสบพบเห็นในชีวิตประจำวันของมนุษย์ (จารุบุตร เรื่องสุวรรณ. 2520 : 344)

เอกสารหมวดนี้ผู้วิจัยจะนำแนวทางไปใช้ศึกษาคติความเชื่อในการทำเทียนพรรษา

2. เอกสารงานวิจัยที่เกี่ยวข้องกับประเพณีการทำเทียนพรรษา

ปรีชา พิศทอง เขียนประเพณีไทยโบราณ กล่าวถึงประเพณีต่าง ๆ ของชาวอีสาน ที่ประพฤติปฏิบัติกันอยู่ในรอบ 12 เดือน ประเพณีที่จำเป็นจนทำให้ชาวอีสานส่วนใหญ่นิยมนับถือและปฏิบัติสืบต่อกันมาจนถึงทุกวันนี้ (ปรีชา พิศทอง. 2510 : คำนำ)



พระยาอนุমানราชชน เขียนประเพณีเกี่ยวกับเทศกาลต่าง ๆ เช่น สงกรานต์ ประเพณีเดือนหก ประเพณีเข้าพรรษา เนื้อหาโดยส่วนรวมจะกล่าวถึงประเพณีเกี่ยวกับเทศกาลตามคติความเชื่อแบบไทย ๆ (อนุমানราชชน. 2516 : สรูป)

สมชัย ใจดีและคณะเขียนเรื่อง ประเพณีและวัฒนธรรมไทย กล่าวถึงประวัติและความเป็นมาของประเพณี และการปฏิบัติตามประเพณีและวัฒนธรรมของไทยในสมัยปัจจุบันในด้านแนวทางการปฏิบัติและพิธีกรรมต่าง ๆ ทางพุทธศาสนา (สมชัย ใจดี และคณะ. 2528 : 136)

น.๕ ปากน้ำ เขียนเรื่องประเพณีไทยต่าง ๆ กล่าวถึงประเพณีไทยที่เก่าแก่หลายประการ ทั้งที่เป็นแนวทางที่ใช้ปฏิบัติสืบต่อกันมาและประวัติที่มาของวันสำคัญนั้น ๆ เช่น ประเพณีการทำบุญวันเข้าพรรษา (น. ๕ ปากน้ำ. 2525 : 14)

นิพนธ์ สุขสวัสดิ์ เขียนวรรณคดีเกี่ยวกับขนบและประเพณีไทย กล่าวถึงประเพณีวัฒนธรรมประจำชาติในแต่ละประเพณี โดยเน้นให้เห็นถึงรูปแบบของวัฒนธรรมที่ยึดถือเป็นแนวทางปฏิบัติสืบต่อกันมา เช่น ประเพณีเดือนแปด พระราชพิธีวันเข้าพรรษา พระราชกุศลฉลองเทียนพรรษา (นิพนธ์ สุขสวัสดิ์. 2524 : 192)

อุตร บุญไพโรจน์ เขียนเรื่องเกี่ยวกับความเป็นมาของขนบประเพณี และวัฒนธรรมท้องถิ่นของจังหวัดอุบลราชธานี โดยเน้นถึงความแตกต่าง ๆ ของแต่ละท้องถิ่น เช่น การกินคอง การบวช การแห่เทียนเข้าพรรษา (อุตร บุญไพโรจน์. 2527 : 28)

เกษม นาควัฒน์ เขียนบทความเรื่องประเพณีการแห่เทียนพรรษาของจังหวัดอุบลราชธานี โดยกล่าวว่า เป็นประเพณีที่เริ่มมีมาตั้งแต่สมัยกรุงสุโขทัยเป็นราชธานี และมีการถือปฏิบัติสืบต่อกันมาโดยตลอดจนถึงสมัยปัจจุบัน รูปแบบของงานก็มีการขยายกิจการให้ใหญ่โตขึ้นไปเรื่อย ๆ โดยเริ่มมีการประกวดเข้ามาแทรก



ราวปี พ.ศ. 2520 ซึ่งถือเป็นยุคทองของประเพณีแห่เทียนพรรษาของจังหวัด  
ราชธานี (เกษม นาครัตน์. 2529 : 333-337)

สุรินทร์ คล้ายจินดา เขียนบทความเรื่องแห่เทียนพรรษาที่อุบล-  
ราชธานี โดยกล่าวถึง ประเพณีท้องถิ่นที่มักจะมีพิธีกรรมทางพุทธศาสนาเข้ามา  
เกี่ยวเนื่องอยู่เสมอ โดยจะมีลักษณะที่แตกต่างกันออกไปตามภูมิภาคต่าง ๆ ภาษา  
เนื้อหา และลักษณะของสังคม แต่ทุกวันนี้ทุกประเพณีจะมีจุดมุ่งหมายอันเดียวกัน  
คือ เพื่อแสดงความศรัทธาในพระพุทธศาสนาและยังกล่าวถึงประวัติความเป็นมาของ  
เทียนพรรษาในสมัยพระพุทธองค์จนถึงสมัยปัจจุบัน (สุรินทร์ คล้ายจินดา. 2521  
: 23-25)

คีตา เขียนบทความเรื่อง พริ้วไหวหลายศรัทธาเทียนพรรษาเมือง  
อุบลฯ กล่าวถึงที่มาของประเพณีวันเข้าพรรษา คตินิยมของการทำเทียนพรรษา  
ตลอดจนถึงขั้นตอนในการทำเทียนพรรษา เทคนิคต่าง ๆ ที่ช่างในยุคปัจจุบันได้สอดแทรก  
เข้าไปในการทำเทียนพรรษา สีและลวดลายต่าง ๆ ที่ปรากฏบนผ้าเทียน (คีตา.  
2529 : 89-91)

พลากร เขียนบทความเรื่อง งานพรรษาเมืองอุบลฯ กล่าวถึง  
ประเพณีประจำท้องถิ่นที่มีความสำคัญมาอย่างหนึ่งของจังหวัดอุบลฯ ในช่วงวันเข้า  
พรรษา และยังกล่าวถึงประวัติและที่มาของการทำเทียนพรรษา ซึ่งถือเป็นประเพณีที่  
สะท้อนสภาพชีวิตของคนในท้องถิ่นได้เป็นอย่างดี (พลากร. 231 : 33-35)

सारคดีพิเศษ เรื่อง ยุคสำริด จันทรวิจิตร ช่างแกะเทียนแห่งลำน้ำ  
มูล ได้กล่าวถึงจุดเริ่มต้นในการทำเทียนพรรษาในชีวิตของตนเอง วิธีการขั้นตอน  
ต่าง ๆ ที่ได้รับการสั่งสมต่อจากบิดาและแนวทางการสร้างสรรค์ที่ยังยึดถือกันอยู่ ใน  
สมัยปัจจุบัน และถ่ายทอดไปยังช่างฝีมือในยุคต่าง ๆ มา (सारคดีพิเศษ. 2523 :  
8-14)

พิชัย น้อยวัฒน์ เขียนบทความเรื่อง อนุรักษ์ธรรมชาติและศิลปะ-



วัฒนธรรมประเพณีแท้เทียนพรรษา-แท้ปราสาทผึ้ง โดยกล่าวถึงประเพณีที่ชาวอุบล-ราชธานีนิยมทำในวันขึ้น 15 ค่ำ เดือน 8 เรียกว่าวันเข้าพรรษา คือ เทียนพรรษา โดยกล่าวถึงมูลเหตุและกระบวนการต่าง ๆ ที่ร่วมในชบวน และประเพณีการสร้างปราสาทผึ้งของชาวจังหวัดสกลนคร ซึ่งจะเริ่มในวันขึ้น 13, 14, และ 15 ค่ำ เดือน 11 ซึ่งจะตรงกับวันออกพรรษา โดยกล่าวถึงมูลเหตุและที่มาของงานดังกล่าว (พิชัย น้อยวัฒน์. 2529 : 99-102)

เดินทางท่องเที่ยว เขียนบทความเรื่อง แท้เทียนเมืองอุบลราชธานีประเพณีที่ไม่ใช่ประเพณี โดยกล่าวถึงมูลเหตุของการเกิดประเพณีในวันแรม 1 ค่ำ เดือน 8 ของจังหวัดอุบลราชธานี ตั้งแต่อดีตจนถึงปัจจุบัน ตลอดจนการผันแปรของประเพณีในยุคปัจจุบัน (เดินทางท่องเที่ยว. 2523 : 24-30)

เจ็ดศุภย์เจ็ดอีสาน เขียนบทความเรื่อง แท้เทียนเข้าพรรษาเงินล้านงานบุญหรืองานบาปของชาวอุบลราชธานี โดยกล่าวถึง ประเพณีแท้เทียนพรรษาของจังหวัดอุบลราชธานีในบุคสมัยที่มีเรื่องทางเศรษฐกิจ และผลประโยชน์เข้ามาเกี่ยวข้อง และถือเป็นการสูญเปล่าของการลงทุนในประเพณีซึ่งกำลังจะสูญหายไป (เจ็ดศุภย์เจ็ดอีสาน. 2530 : 64-65)

ลิต วงษ์ชมภู เขียนบทความเรื่อง เทศกาลเข้าพรรษากับการอุปสมบท โดยกล่าวถึงประเพณีวันเข้าพรรษาซึ่งเริ่มตั้งแต่เดือน 8 จนถึงกลางเดือน 11 โดยกล่าวถึงสาเหตุที่พระพุทธองค์ ได้กำหนดเอาช่วงนี้เป็นเทศกาลเข้าพรรษาของพระภิกษุสงฆ์ และกิจของสงฆ์ในช่วงเข้าพรรษาดังกล่าว ตลอดจนสาเหตุของการถวายเทียนพรรษาคงความเชื่อแบบไทย ๆ และกล่าวถึงความสัมพันธ์ของเทศกาลเข้าพรรษากับการอุปสมบทของชาวไทยในวาระพุทธศาสนา (ลิต วงษ์ชมภู. 2531 : 4-5)

สุนิทร คล้ายจินดา เขียนบทความเรื่อง ประเพณีแท้เทียนพรรษา โดยกล่าวถึงมูลเหตุของการเกิดประเพณีวันเข้าพรรษา แนวปฏิบัติของพุทธบริษัทใน



ช่วงเวลานี้ ตลอดจนกิจกรรมของฝ่ายมรวาสจัดทำในเรื่องสิ่งที่เป็นพุทธบูชาในช่วงเทศกาลเข้าพรรษา คือ การหล่อเทียนพรรษาโดยเฉพาะในจังหวัดอุบลราชธานี (สุรินทร์ ศลัยจินดา. 2527 : 76-80)

อ.อิน เขียนบทความเรื่อง ประเพณีหล่อเทียนพรรษาจังหวัดอุบลราชธานี โดยกล่าวถึง ประเพณีที่เชิดหน้าชูตาของจังหวัดอุบลราชธานีในช่วงเทศกาลเข้าพรรษา คือ ประเพณีหล่อเทียนพรรษา โดยกล่าวรวม ๗ ถึงลักษณะภูมิประเทศ ภูมิศาสตร์ และประวัติของการเกิดเทียนพรรษาของจังหวัดอุบลราชธานี (อ.อิน. 2530 : 24-25)

มนัส สุขสาย และประเสริฐ แสงสว่าง เขียนบทความเรื่อง ประเพณีหล่อเทียนพรรษาของจังหวัดอุบลราชธานี โดยกล่าวถึงมูลเหตุการเกิดเทียนพรรษาตั้งแต่สมัยพุทธกาล จนถึงปัจจุบัน และวิวัฒนาการของเทียนพรรษาในเขตจังหวัดอุบลฯ ตลอดจนกระบวนการในการทำเทียนพรรษาโดยกว้าง ๆ (มนัส สุขสาย และประเสริฐ แสงสว่าง. 2521 : 145-153)

เกษมสุข เพชรดี และระจัน มหาวัน ศึกษาวิจัยเรื่อง แห่เทียนเข้าพรรษาที่อุบลราชธานี โดยกล่าวถึงมูลเหตุการเข้าพรรษา กิจกรรมของสงฆ์ และพุทธศาสนิกชนในวันเข้าพรรษา ประเพณีการทำเทียนพรรษาของจังหวัดอุบลราชธานี ตลอดจนวิวัฒนาการขั้นตอนของการทำเทียน และกิจกรรมประกอบในเทศกาล (เกษมสุข เพชรดี และระจัน มหาวัน. 2524 : 51)

ชวีจุติร์ กิรติชร และสุนันทา นิตยจินต์ ศึกษาวิจัยเรื่องแห่เทียนพรรษา โดยกล่าวถึง ประเพณีหล่อเทียนพรรษาว่าเป็นสิ่งแวดล้อมทางวิวัฒนาการของการทำเทียน ตลอดจนกิจกรรมประกอบในประเพณีหล่อเทียนพรรษาของจังหวัดอุบลราชธานี (ชวีจุติร์ กิรติชร และสุนันทา นิตยจินต์. 2523 : 35)

ประดียบ ก้อนแก้ว เขียนเรื่องเทียนพรรษาจังหวัดอุบลราชธานี: ประวัติ การจัดทำ และการประกวด โดยกล่าวถึง ประวัติความเป็นมาของงาน



ประเพณีที่เกี่ยวพระราชาของจังหวัดอุบลราชธานี ในแง่ของที่มา และวิวัฒนาการของ  
เกี่ยวพระราชาตลอดจนขั้นตอนต่าง ๆ ในการทำเทียน (ประดับ ก้อนแก้ว. 2531 :  
148)

เอกสารหมวดนี้ผู้วิจัยจะนำแนวทางไปใช้ศึกษาประวัติความเป็นมา  
และมูลเหตุการทำเทียนพระราชาและประเพณีบูชาเจ้าพระราชา ของจังหวัดอุบลราชธานี

### 3. เอกสารและงานวิจัยที่เกี่ยวข้องกับทฤษฎีทางศิลปะ

สลุต นิมเสมอ เขียนเรื่อง องค์ประกอบของศิลปะ กล่าวถึง  
การวิเคราะห์ และศึกษาถึงคุณลักษณะขององค์ประกอบทางศิลปะแต่ละส่วน องค์-  
ประกอบหลัก คือรูปทรงและเนื้อหาส่วนองค์ประกอบอื่น ๆ คือ เส้น, จุด ตลอดจน  
ความคิดและแรงบันดาลใจในการสร้างงานศิลปะ (สลุต นิมเสมอ. 2531 : 237)

สังเขต นาคไพจิตร เขียนเรื่อง หลักการออกแบบ กล่าวถึง  
ส่วนประกอบต่าง ๆ ในการออกแบบ ที่จะสามารถนำไปใช้สร้างสรรค์รูปทรงสองมิติ  
และสามมิติได้ (สังเขต นาคไพจิตร. 2530 : 280)

มูณี พันทวี เขียนเรื่อง ศิลปะศึกษา กล่าวถึง กระบวนการใน  
การถ่ายทอดความรู้สึกจากงานศิลปะไปสู่ผู้พบเห็น โดยผ่านกระบวนการทางการร่วม  
กันขององค์ประกอบศิลป์ ความคิดสร้างสรรค์ ตลอดจนทักษะจากการฝึกฝนอย่าง  
สม่ำเสมอ (มูณี พันทวี. 2527 : 118)

วิชัย วงษ์ใหญ่ เขียนเรื่อง ศิลปะเบื้องต้น กล่าวถึง ศิลปะว่า  
เป็นงานที่ละเอียดอ่อน ที่ต้องการทั้งความรู้และความซาบซึ้งในคุณค่าของศิลปะต่าง ๆ  
นั้นอย่างแท้จริง และลักษณะของงานประติมากรรม มีวิวัฒนาการที่เปลี่ยนแปลงไป  
ตามสภาพแวดล้อมและเทคนิคทางอุตสาหกรรมที่จะใช้วัสดุต่าง ๆ มาใช้ในการทำ  
(วิชัย วงษ์ใหญ่. 2512 : 100)

อารี สุทธิพันธุ์ เขียนเรื่องศิลปะนิยม กล่าวถึง งานประติมา-  
กรรมว่าเป็นทัศนศิลป์แขนงหนึ่งที่เกี่ยวข้องกับการสร้างสรรค์ของรูปทรงที่มองเห็นได้



(VISUAL FORM) ที่มีลักษณะเป็นมิติ ซึ่งสามารถเปลี่ยนแปลงรูปร่างและวัสดุที่ใช้ในการทำได้ตามความเหมาะสม (เอารี สุกชีพันธุ์. 2513 : 47-63)

ธิดา ชมกุนีช และคณะ เขียนเรื่อง ความเข้าใจในศิลปะ กล่าวถึง ความเชื่อในการสร้างงานศิลปะว่าเป็นบันทึกการของมนุษย์ในยุคสมัยที่แตกต่างกันตามความนิยมของสังคม ในสมัยใดหรือยุคใดที่ความนิยมทางด้านสิ่งแวดล้อมที่มองไม่เห็นมีมาก ศิลปะวัตถุก็มุ่งสนองความเชื่อในสิ่งนี้สืบมา และยังแบ่งความเชื่อในการสร้างงานศิลปะออกเป็น 3 ลักษณะ คือ

1. ความเชื่อเกี่ยวกับวิญญาณ
2. ความเชื่อเกี่ยวกับศาสนา
3. ความเชื่อเกี่ยวกับลัทธิ

(ธิดา ชมกุนีช และคณะ. 2526 : 72-77)

วิรัตน์ พิษณุไพบูลย์ เขียนเรื่อง ความเข้าใจในศิลปะ กล่าวถึงประติมากรรมว่าเป็นศิลปะวัตถุที่มีรูปลักษณะเป็น 3 มิติ แบ่งออกเป็น 3 ชนิด คือ

1. ประติมากรรมลอยตัว (FREE-STANDING SCULPTURE)
2. ประติมากรรมนูนสูง (HIGH-RELIEF SCULPTURE)
3. ประติมากรรมนูนต่ำ (LOW-RELIEF SCULPTURE)

ประติมากรรมจะแตกต่างกันออกไปตามลักษณะความศรัทธา ความเชื่อ หรือแนวปรัชญาของแต่ละวัฒนธรรม งานประติมากรรมโดยทั่วไปจะมีลักษณะของรูปร่าง และช่องว่างจะสัมพันธ์กับเนื้อที่ส่วนใหญ่ และจะตัดแย้งกันเนื้อที่ส่วนน้อย (วิรัตน์ พิษณุไพบูลย์. 2524 : 92-106)

ศิลาปี พิศะศรี เขียนเรื่อง ศิลปะและวิวัฒนาการของศิลปะสมัยใหม่ กล่าวถึง ศิลปะแบบประเพณีส่วนใหญ่เป็นผลมาจากบโณคติทางศาสนา หรือจากรูปแบบการปกครองของรัฐบาลสมัยโบราณ ปัจจุบันศิลปะแบบประเพณีกำลังถูกกระทบกระเทือนด้วยเหตุ 4 ประการคือ



1. ความก้าวหน้าทางวิทยาศาสตร์
2. ระบบการปกครองของรัฐ
3. สงครามโลก
4. การผสมผสานทางวัฒนธรรม

และการวินิจฉัยคุณสมบัติที่ดีของงานศิลปะที่สร้างขึ้นตามชนบประเพณีนั้นยากลำบาก เพราะสมัยโบราณศิลปะมีความสัมพันธ์กับโลกที่แท้จริง ดังนั้นความผิดพลาดในเรื่องเส้น รูป และสีนั้นจึงสามารถมองเห็นได้ชัดเจน (ศิลปะ พีระศรี .

2522 : 16-20)

เอกสารกลุ่มนี้ผู้วิจัยจะนำแนวทางไปใช้ศึกษาหัวข้อรูปแบบเนื้อหา และลวดลายของศิลปะการทำเทียนพรรษาจังหวัดอุบลราชธานี



## บทที่ 2

### สภาพทั่วไปของจังหวัดอุบลราชธานี

#### ภูมิศาสตร์จังหวัดอุบลราชธานี

##### ที่ตั้ง

จังหวัดอุบลราชธานี ตั้งอยู่ทางภาคตะวันออกเฉียงเหนือของประเทศไทย อยู่ห่างจากกรุงเทพมหานครโดยทางรถไฟราว 575 กิโลเมตร โดยทางรถยนต์ประมาณ 673 กิโลเมตร หรือหากใช้เส้นทางสายใหม่คือ ใช้เส้นทางหลวงหมายเลข 24 ซึ่งจะเริ่มต้นที่จังหวัดนครราชสีมาจนถึงจังหวัดอุบลราชธานี จะมีระยะทางราว 645 กิโลเมตร มีเนื้อที่ทั้งหมด 22,758.256 ตารางกิโลเมตร หรือคิดเป็นร้อยละ 12.32 ของพื้นที่ภาคตะวันออกเฉียงเหนือของประเทศไทย อยู่ระหว่างเส้นรุ้งที่ 15 องศาเหนือ เส้นแวงที่ 104 องศาตะวันออก (สำนักงานคณะกรรมการการศึกษาแห่งชาติ. 2526 : 9) หรือที่ละติจูด 15 องศา 13 ลิปดา 36.5 พิลิปดา ลองจิจูด 104 องศา 51 ลิปดา 42.5 พิลิปดา

##### ลักษณะภูมิประเทศ

ภูมิประเทศ โดยทั่วไปของจังหวัดอุบลราชธานี เป็นที่ราบสูงลาดเทลงไปทางทิศตะวันออกเฉียงใต้ทางแถบริมแม่น้ำโขง และทิวเขาพนมดงรักเป็นโศดเป็นเนิน แถบอื่น ๆ เป็นที่ราบมีทุ่งนา ป่าทึบ ป่าละเมาะ ที่สูงที่สุดคือ เทือกเขาพนมดงรัก อยู่เหนือจากระดับน้ำทะเลราว 761 เมตร ส่วนที่มีแม่น้ำมูลไหลผ่าน 275 กิโลเมตร (สำนักงานคณะกรรมการการศึกษาแห่งชาติ. 2526 : 9) ลักษณะดินเป็นดินร่วนปนทราย ไม้ยืนน้ำ ดินส่วนใหญ่จัดว่ามีความอุดมสมบูรณ์ต่ำ เว้นแต่เฉพาะ



ในเขตชลประทานและลุ่มแม่น้ำมูล และแม่น้ำชีซึ่งไหลผ่านตอนกลางของจังหวัด จะมีความอุดมสมบูรณ์สูงกว่าพื้นที่ในบริเวณอื่นและเป็นแหล่งเกษตรกรรมที่สำคัญที่สุดของจังหวัด

### ลักษณะภูมิอากาศ

ภูมิอากาศในเขตจังหวัดอุบลราชธานี จะร้อนจัดในหน้าร้อนและจะหนาวจัดในหน้าหนาว มีความแตกต่างของอุณหภูมิอยู่ระหว่าง 41.8 องศาเซลเซียส-7.6 องศาเซลเซียส ในฤดูหนาวเคยมีอุณหภูมิตกลงถึง 3 องศาเซลเซียส ส่วนอุณหภูมิในหน้าร้อนราว 33-38 องศาเซลเซียส พอถึงเดือนพฤษภาคมตลอดไปจนถึงเดือนกันยายน ลมมรสุมเฉียงใต้จะพัดผ่านจะทำให้มีฝนตกชุกโดยทั่วไป อากาศระยะนี้จะเป็นสบายมาก อุณหภูมิเฉลี่ยราย 13-20 องศาเซลเซียส จำนวนน้ำฝนที่ตกตลอดปีเฉลี่ยราว 1,350 มิลลิเมตรหรือประมาณ 60 นิ้ว

### อาณาเขต

จังหวัดอุบลราชธานี มีอาณาเขตติดต่อกับจังหวัดข้างเคียง ดังนี้  
ทิศเหนือ ติดต่อกับอำเภอเลิงนกทา จังหวัดยโสธร และอำเภอดอนตาล จังหวัดนครพนม  
ทิศตะวันออก ติดต่อกับแม่น้ำโขง อันเป็นเส้นกั้นพรมแดนระหว่างอำเภอเขมราฐ อำเภอโขงเจียม จังหวัดอุบลราชธานีกับประเทศสาธารณรัฐประชาธิปไตยประชาชนลาว แขวงสุวรรณเขต  
ทิศใต้ ติดต่อกับประเทศกัมพูชาประชาธิปไตย ตามแนวภูเขามรดกและภูเขาคมนม-คงรักกับประเทศสาธารณรัฐประชาธิปไตยประชาชนลาวแขวงจำปาศักดิ์ และอำเภอกันทรลักษ์ จังหวัดศรีสะเกษ  
ทิศตะวันตก ติดต่อกับอำเภอกันทรารมย์ จังหวัดศรีสะเกษ และอำเภอคำเขื่อนแก้ว



## กับอำเภอทาสนะชัย จังหวัดยโสธร

### เขตการปกครอง

ในบริเวณพื้นที่ของจังหวัด ประกอบด้วยส่วนราชการต่าง ๆ หลายส่วน เป็นส่วนภูมิภาคจำนวน 55 หน่วยงาน และหน่วยราชการส่วนกลางมาตั้งสำนักงาน ประจำอยู่ในเขตจังหวัดจำนวน 92 หน่วยงาน รวมทั้งสิ้น 147 ส่วนราชการ จึง ถือได้ว่า จังหวัดอุบลราชธานีเป็นศูนย์กลางในการบริหารราชการที่สำคัญที่สุดในเขตพื้นที่ภาคอีสานตอนใต้

จังหวัดอุบลราชธานี แบ่งการปกครองออกเป็น 19 อำเภอ 3 กิ่งอำเภอ 231 ตำบล 2,498 หมู่บ้าน 3 เทศบาล 20 สุขาภิบาล ดังรายชื่อต่อไปนี้

5.1 อำเภอเมืองอุบลราชธานี	มี	16	ตำบล	172	หมู่บ้าน
5.2 อำเภวารินชำราบ	มี	20	ตำบล	240	หมู่บ้าน
5.3 อำเภอเดชอุดม	มี	17	ตำบล	222	หมู่บ้าน
5.4 อำเภอบุณฑริก	มี	6	ตำบล	64	หมู่บ้าน
5.5 อำเภอหนองม่วง	มี	5	ตำบล	49	หมู่บ้าน
5.6 อำเภออำนาจ	มี	8	ตำบล	84	หมู่บ้าน
5.7 อำเภอพิบูลมังสาหาร	มี	10	ตำบล	165	หมู่บ้าน
5.8 อำเภอโขงเจียม	มี	6	ตำบล	53	หมู่บ้าน
5.9 อำเภอศรีเชียงใหม่	มี	10	ตำบล	102	หมู่บ้าน
5.10 อำเภอตระการพืชผล	มี	19	ตำบล	197	หมู่บ้าน
5.11 อำเภอเขมราฐ	มี	10	ตำบล	124	หมู่บ้าน
5.12 อำเภอชานุมาน	มี	6	ตำบล	42	หมู่บ้าน
5.13 อำเภออำนาจเจริญ	มี	17	ตำบล	227	หมู่บ้าน
5.14 อำเภอพนา	มี	6	ตำบล	78	หมู่บ้าน



5.15	อำเภอทิวตะพาน	มี	8	ตำบล	75	หมู่บ้าน
5.16	อำเภอม่วงสามสิบ	มี	12	ตำบล	139	หมู่บ้าน
5.17	อำเภอเชียงเงิน	มี	17	ตำบล	155	หมู่บ้าน
5.18	อำเภออุทุมพรพิสัย	มี	5	ตำบล	58	หมู่บ้าน
5.19	อำเภอเสนางคนิคม	มี	5	ตำบล	50	หมู่บ้าน
5.20	กิ่งอำเภอศาลาลุ่ม	มี	6	ตำบล	55	หมู่บ้าน
5.21	กิ่งอำเภอโพธิ์ไทร	มี	4	ตำบล	55	หมู่บ้าน
5.22	กิ่งอำเภอสำโรง	มี	18	ตำบล	92	หมู่บ้าน

### สภาพท้องถิ่น

ประชากรส่วนใหญ่ของจังหวัดอุบลราชธานี อยู่ในเขตชนบทและสภาพของสังคมในชนบทเหล่านี้ มีลักษณะแบบปฐมภูมิ (PRIMARY SOCIAL) กล่าวคือ หมู่บ้านต่าง ๆ จะรวมตัวกันเป็นชุมชนขนาดเล็กประมาณ 30-100 หลังคาเรือน โดยไม่ต้องอยู่แบบกระจุกกระจายอยู่นอกเขตชนบทตามหัวไร่ปลายนานี้ ซึ่งลักษณะดังกล่าวนี้ไม่เหมือนชุมชนในชนบทของภาคกลาง ทำให้กลุ่มชุมชนในหมู่บ้านต่างๆ มีความสัมพันธ์ซึ่งกันและกันอย่างใกล้ชิด แม้จะมีความแตกต่างในด้านภาษา แต่ประชากรส่วนใหญ่นิยมพูดภาษาไทยอีสาน แต่จะมีประชากรที่ใช้ภาษาอื่นแต่กระจายอยู่ในที่แตกต่างกัน เช่น

- 6.1 ในเขตอำเภอขามเฒ่า มีประชากรส่วนหนึ่งใช้ภาษาภูไท, ฝู่อ, ช่า
- 6.2 ในเขตอำเภอน้ำยืน มีประชากรส่วนหนึ่งใช้ภาษา เขมร, ส่วย
- 6.3 ในเขตอำเภอเดชอุดม มีประชากรส่วนหนึ่งใช้ภาษา- ส่วย, เขมร



- 6.4 ในเขตอำเภอหนองจะหลวย มีประชากรส่วนหนึ่งใช้ภาษา  
เขมร, ลัวะ
- 6.5 ในเขตอำเภอวารินชำราบ มีประชากรส่วนหนึ่งใช้ภาษา ลัวะ
- 6.6 ในเขตอำเภอเขมรราช มีประชากรส่วนหนึ่งใช้ภาษา ช่า กูไต
- 6.7 ในเขตอำเภอโขงเจียม มีประชากรส่วนหนึ่งใช้ภาษา ช่า  
(สำนักงานคณะกรรมการการศึกษาแห่งชาติ. 2526 : 9-10)

### ศาสนา

ประชากรส่วนใหญ่ในจังหวัดอุบลราชธานี ประมาณ 95 เปอร์เซ็นต์นับ  
ถือศาสนาพุทธ จะมีศาสนาอื่นเพียง 5 เปอร์เซ็นต์ จะมีประชากรบางส่วนที่นับถือศาสนา  
อื่นในพื้นที่ย่างต่าง ๆ เพียงเล็กน้อย เช่น ศาสนาคริสต์จะมีกระจายอยู่แทบทุกอำเภอ  
ศาสนาอิสลามจะมีในเขตพื้นที่อำเภอวารินชำราบ ศาสนาพราหมณ์จะผสมผสานอยู่ใน  
วิถีชีวิตของพุทธศาสนิกชน แสดงให้เห็นว่าพุทธศาสนามีอิทธิพลต่อวิถีชีวิตความเป็นอยู่  
ของชาวชนบททั่วไปเป็นอย่างยิ่ง จากหลักฐานพบว่า เมื่อปี พ.ศ. 2439 เจ้าคุณ  
สิริจันท (จันทร์) และเจ้าคุณติสโส (อ่อน) ซึ่งเป็นพระภิกษุชั้นราชาคณะได้ร่วมกัน  
จัดตั้งวิทยาลัยสงฆ์ที่วัดสุปัฏนาราม ซึ่งถือได้ว่าเป็นรากฐานและศูนย์กลางทางพุทธ  
ศาสนาและการศึกษาของไทยในเขตอีสานตอนใต้ และเป็นปีกแผ่นมาจนถึงปัจจุบันนี้  
นอกจากนี้ยังมีสำนักประเพณีปฏิบัติธรรมทานิกาย แต่ถือนวปฏิบัติแบบอริยธรรมาสีเหมือน  
แนวของธรรมยุติกนิกายด้วยความเคร่งครัด และสมณะคือที่วัดหนองป่าพงของหลวงปู่ชา  
ซึ่งถือเป็นที่ยอมรับและเป็นแหล่งศึกษาพุทธปรัชญาของชาวต่างประเทศและมีสาขาอยู่ทั่ว  
ไปในเขตจังหวัดอุบลราชธานีประมาณ 80 สาขา ซึ่งแสดงให้เห็นว่าวิถีชีวิตของชาว  
อุบลราชธานี ได้รับเอาพุทธศตมายุคต่อไว้อย่างเหนียวแน่นจนมีคำกล่าวที่ว่า "อุบล-  
เมืองนักปราชญ์ โคราชเมืองนักรบ" ประกอบกับความเชื่อในเรื่องดอกบัว คือ  
"อุบล" ซึ่งเกี่ยวข้องกับพวกพุทธศาสนา นอกจากนั้น ชาวอุบลราชธานียังมีจริยธรรม



อันดีในการให้ความเคารพนับถือต่อบรรพบุรุษ และผู้อาวุโสตลอดจนการต้อนรับขับสู้กับชาวต่างประเทศที่มาเยือนด้วยความจริงใจ และน้ำใจที่อบอุ่น ซึ่งจะเห็นได้จากในช่วงเทศกาลการเข้าพรรษาประมาณวันข้างขึ้น 15 ค่ำ เดือน 8 ประชาชนชาวอุบลราชธานี ถึงแม้ว่าจะเดินทางไปทำมาหากินในถิ่นแดนไกลก็มักจะกลับคืนสู่หมู่บ้านของตนเอง เพื่อเข้าร่วมงานบุญประจําหมู่บ้านของตน ในพิธีจะมีการทำขัน 5 ขัน 8 เพื่อพิธีกรรมในการกราบขอมาลาโทษ กราบไหว้พ่อแม่ กระทั่งผู้ใหญ่วัยสูงอายุก่อนหน้าถึง รวมทั้งงานประเพณีที่เกี่ยวของของจังหวัด ซึ่งถือว่าเป็นประเพณีทางพุทธศาสนาที่ยิ่งใหญ่ระดับชาติ ในปัจจุบันในเขตจังหวัดอุบลราชธานียังคงมีศาสนสถานหลายแห่งตามรายละเอียดต่อไปนี้

7.1 วัด	มีจำนวน	1,365	แห่ง
7.2 โบสถ์คาทอลิก	มีจำนวน	21	แห่ง
7.3 โบสถ์โปรเตสแตนต์	มีจำนวน	11	แห่ง
7.4 โบสถ์ฮินดูและพราหมณ์	มีจำนวน	1	แห่ง

นอกจากนี้ในเขตจังหวัดอุบลราชธานี ยังมีจำนวนภิกษุ-สามเณรจากการสำรวจเมื่อปี พ.ศ. 2527 ดังรายละเอียดดังนี้

7.5 สำนักสงฆ์	มีจำนวน	722	แห่ง
7.6 ภิกษุสงฆ์	มีจำนวน	7,744	รูป
7.7 สามเณร	มีจำนวน	7,208	รูป

จะเห็นได้ว่าในจังหวัดอุบลราชธานี มีจำนวนผู้นับถือศาสนาพุทธมากกว่าศาสนาอื่น ๆ เป็นส่วนมาก จึงทำให้ประชาชนยึดมั่นในประเพณีการเข้าพรรษาในทางพุทธศาสนา และได้จัดสร้างเทียนเพื่อถวายตามพุทธพิธีในวันเข้าพรรษา เป็นเวลายาวนาน



ตารางที่ 1 แสดงการใช้ภาษาและการนับถือศาสนาในเขตจังหวัดอุบลราชธานี

ที่	อำเภอ	ร้อยละของ ประชากร ที่ใช้ภาษาอื่น	ร้อยละของผู้นับถือศาสนาต่าง ๆ			
			พุทธ	คริสต์	อิสลาม	อื่น ๆ
1	กุดข้าวปุ้น	-	100	-	-	-
2	เขมราฐ	0.81	99.51	0.48	-	-
3	เขื่องาน	-	99.98	0.02	-	-
4	โขงเจียม	0.08	100	-	-	-
5	ชานุมาน	65.28	99.60	0.40	-	-
6	เดชอุดม	10.30	99.91	0.09	-	-
7	ตระการพิชัย	-	99.89	0.11	-	-
8	ตาลชุม	-	99.79	0.136	-	-
9	นาจะหลวย	2.00	100	-	-	-
10	น้ำยืน	38.49	98.64	1.36	-	-
11	บุณฑริก	-	100	-	-	-
12	พนา	-	99.75	0.242	-	-
13	พิบูลมังสาหาร	-	99.59	.142	-	.261
14	ม่วงสามสิบ	-	100	-	-	-
15	เมืองอุบลราชธานี	3.54	98.75	1.25	-	-
16	วารินชำราบ	0.86	97.96	1.71	0.33	-
17	เสนางคนิคม	-	100	-	-	-
18	ศรีเมืองใหม่	-	99.77	0.22	-	-
19	หัวตะพาน	-	99.945	.057	-	-
20	นางเจ็ด	-	98.44	1.56	-	-



### อาชีพ

ประชากรส่วนใหญ่ในเขตจังหวัดอุบลราชธานี ร้อยละ 90 เป็นถึงค-  
 เกษตรกรรม อาชีพหลักคือเพาะปลูกข้าว ปอ มันสำปะหลัง รองลงมาคืออาชีพ  
 การทำไร่ คำชาย กรรมกร เลี้ยงสัตว์ และรับราชการ การทำนาอาศัยน้ำฝนตาม  
 ฤดูกาล เว้นแต่บริเวณลุ่มแม่น้ำมูล และแม่น้ำชี และในเขตชลประทาน สามารถเพาะ  
 ปลูกได้ปีละ 2 ครั้ง โดยมีเนื้อที่การเพาะปลูกในเขตชลประทานทั้งจังหวัดเพียง  
 252,500 ไร่ คิดเป็นร้อยละ 2.14 ของพื้นที่ทั้งหมดของจังหวัด (จิรพันธุ์ วิวัฒน์ผล.  
 2531 : 1) ส่วนเนื้อที่นอกเขตชลประทานมีการทำนา 4,093,303 ไร่ เนื้อที่ใน  
 การทำพืชไร่ 506,639 ไร่ เนื้อที่การทำสวนผลไม้ 54,538 ไร่ โดยมีผลผลิตทาง  
 การเกษตรในช่วงปี พ.ศ. 2527-2528 ดังนี้

ตารางที่ 2 แสดงผลผลิตทางการเกษตรในเขตจังหวัดอุบลราชธานี

ที่	การเพาะปลูก	เนื้อที่ปลูก (ไร่)	ผลผลิต (ตัน)
1	ข้าวนาปรัง	40,071	13,395
2	ข้าวนาปี	3,501,520	665,285
3	ข้าวโพด	23,223	9,057
4	ถั่วลิสง	11,039	1,731
5	ถั่วเขียว	1,503	108
6	ฝ้าย	6,905	1,105
7	ขอมั่ว	138,630	20,933
8	มันสำปะหลัง	146,086	289,004
9	ข้าวฟ่าง	855	200



ตารางที่ 3 แสดงอาชีพต่าง ๆ ในเขตจังหวัดอุบลราชธานี

ที่	อำเภอ	ร้อยละของผู้ประกอบอาชีพต่างๆ						
		ทำนา	ทำไร่	ค้าขาย	กรรมกร	เลี้ยงสัตว์	รับราชการ	อื่นๆ
1	กุดข้าวปุ้น	99.39	-	0.037	0.208	-	-	365
2	เขมราฐ	92.87	-	0.09	0.58	-	-	5.43
3	เขื่องใน	92.68	-	16.88	10.66	-	-	15.53
4	โขงเจียม	55.82	-	-	1.59	.63	-	40.89
5	ขามเฒ่า	93.14	5.76	-	1.08	0.01	-	-
6	เดชอุดม	94.96	2.92	0.57	0.65	-	0.20	0.30
7	ตระการพืชผล	96.66	0.06	1.72	-	0.05	1.95	-
8	ตาลชุม	95.61	-	1.19	1.006	-	.23	1.95
9	นาจะหลวย	55.00	30.00	-	5.00	-	-	10.00
10	น้ำยืน	80.37	17.12	2.50	-	-	0.01	-
11	บุณฑริก	89.26	9.68	.38	0.57	-	.028	-
12	พนา	96.19	-	0.39	1.05	1.69	0.45	0.20
13	พิบูลมังสาหาร	75.27	5.87	9.15	4.50	-	1.64	2.87
14	ม่วงสามสิบ	97.81	.32	.81	.12	-	.86	-
15	เมืองอุบลฯ	87.98	-	3.37	6.41	-	2.24	-
16	วารินชำราบ	82.21	-	2.21	2.65	-	-	12.93
17	เสนางคนิคม	98.00	-	.30	-	-	.28	1.24
18	ศรีเมืองใหม่	86.15	-	0.65	1.31	3.45	0.52	7.55
19	ห้วยคต	92.96	-	5.10	0.234	-	0.469	0.481
20	อำนาจเจริญ	87.76	5.07	1.46	3.43	-	0.15	1.51
		83.197	5.85	2.669	2.126	1.166	.694	7.006

จากตารางที่ 3 แสดงให้เห็นว่า ประชากรของจังหวัดอุบลราชธานีทุกอำเภอ ส่วนมากมีอาชีพในการทำนา ในฤดูเข้าพรรษาจึงจัดกันเพื่อให้พระสงฆ์ได้จำพรรษาอยู่ในวัดมีที่สัญจรไปมาที่ต่าง ๆ เพราะจะลำบาก เนื่องจากมีการทำนาปักดำอยู่ทั่วไป การจำพรรษาในวัด ชาวบ้านจึงได้จัดทำภัตตาหารถวายให้อุทิศถวายให้กับพระสงฆ์ตามวัดต่างๆ



### การคมนาคม

จังหวัดอุบลราชธานี สามารถติดต่อคมนาคมกับทางจังหวัดอื่นได้ทั้งทางรถยนต์ รถไฟ และทางอากาศ สำหรับทางน้ำสามารถติดต่อไปมาได้ภายในตัวจังหวัดในเขตที่ตั้งอยู่บนฝั่งแม่น้ำเท่านั้น ระบบการคมนาคมและขนส่งของทางจังหวัดมีดังนี้

### ทางบก

ทางรถไฟ ปัจจุบันมีทางสถานีรถไฟอยู่ในเขตจังหวัดอุบลราชธานี ประมาณ 21 กิโลเมตร มีสถานีรถไฟ 3 แห่ง คือ

สถานีหัวขะยุง

สถานีบึงหวาย

สถานีอุบลราชธานี

ส่วนสถานีปลายทางที่กรุงเทพมหานครห่างไปประมาณ 675 กิโลเมตร

### ทางหลวงแผ่นดินและทางหลวงจังหวัด

ทางบำรุงทางหลวงแผ่นดิน ยาว 252,056 กิโลเมตร

ทางบำรุงทางหลวงจังหวัด ยาว 200,910 กิโลเมตร

ทางรักษาสภาพ ยาว 291,244 กิโลเมตร

### ถนนท้องถิ่น

การก่อสร้างถนนท้องถิ่น โดยสำนักเร่งรัดพัฒนาชนบท (รพช.) แบ่งเป็นรายละเอียดดังนี้

ทางมาตรฐาน รพช. 1,067 + 690 กิโลเมตร

ทางพัฒนาแบบที่ 1 143 + 867 กิโลเมตร

ทางพัฒนาแบบที่ 2 98 + 063 กิโลเมตร



การก่อสร้างถนนท้องถิ่น โดย กรม.กลาง ยาว 79 + 055 การก่อสร้าง  
ถนนโดยเงินรายได้ขององค์การบริหารส่วนจังหวัด ยาว 1,681

### ทางน้ำ

คือ

ในท้องที่จังหวัดอุบลราชธานี มีอำเภอที่ตั้งอยู่บนฝั่งแม่น้ำที่สำคัญ

#### ฝั่งแม่น้ำมูล ได้แก่

- อำเภอเมืองอุบลราชธานี
- อำเภวารินชำราบ
- อำเภอพิบูลมังสาหาร

#### ฝั่งแม่น้ำโขง ได้แก่

- อำเภอขามมูน
- อำเภอเขมราฐ
- อำเภอศรีเมืองใหม่
- อำเภอโขงเจียม

แต่การขนส่งทางน้ำไม่เป็นที่นิยมนัก เพราะล่าช้าและต้องใช้เวลา  
มาก

### ทางอากาศ

จังหวัดอุบลราชธานี มีสนามบินพาณิชย์ 1 แห่ง บริการขนส่งผู้  
โดยสารและสินค้าโดยบริษัทเดินอากาศไทย สิบห้าที่ละ 7 เที่ยวบิน

### การติดต่อสื่อสาร

จังหวัดอุบลราชธานี มีบริการการสื่อสารมวลชนหลายประเภท ดังนี้



การไปรษณีย์โทรเลข มีที่ทำการไปรษณีย์โทรเลขเปิดบริการ  
ประชาชนรวม 20 แห่ง

โทรศัพท ปัจจุบันจังหวัดอุบลราชธานี มีหมายเลขโทรศัพทรวมทั้ง  
สิ้น 2,400 เลขหมาย โดยแยกเป็น

เขตอำเภอเมืองอุบลราชธานี และวารินชำราบ 2,000 เลข  
หมาย

เขตอำเภออำนาจเจริญ 400 เลขหมาย

โทรศัพททางไกล มีที่ทำการชุมสายโทรศัพท 2 แห่งตั้งอยู่ในเขต  
อำเภอเมืองอุบลราชธานี และอำนาจเจริญ

มีการโทรคมนาคมสายหลัก 1 แห่ง คือ ศูนย์โทรคมนาคมอุบลราชธานี  
ตั้งอยู่ในเขตอำเภอเมืองอุบลราชธานี

มีสำนักงานระบบโทรคมนาคมสายย่อยอยู่ 2 แห่ง คือ ที่อำเภออำนาจ-  
เจริญ และอำเภอม่วงสามสิบ

สถานีวิทยุกระจายเสียง มี 10 แห่ง ดังนี้

ระบบ เอ เอ็ม จำนวน 4 แห่ง

ระบบ เอฟ เอ็ม จำนวน 6 แห่ง

สถานีโทรทัศน์ รับผิดชอบช่องที่ส่งกระจายเสียงออกอากาศในกรุง-  
เทพมหานคร คือ ช่อง 3, ช่อง 4 ขอนแก่น ช่อง 5 ททบ. ช่อง 7 ททบ. ช่อง 9  
อสมท. และช่อง 11 กรุงเทพมหานคร

หนังสือพิมพ์ส่วนกลาง มีจำหน่ยเหมือนที่จำหน่ยในเขตกรุงเทพฯ  
และจังหวัดใกล้เคียง เช่น ไทยรัฐ, เติลนิวัส, เติลมิเตอร์, มติชน เป็นต้น โดย  
มีผู้สื่อข่าวมาประจำอยู่ในจังหวัดและคอยประสานงานกับทางราชการอย่างใกล้ชิด

หนังสือพิมพ์ท้องถิ่น จำนวน 16 ฉบับ ออกเป็นรายนั้ช โดยมิชม-  
รมผู้สื่อข่าวท้องถิ่นเป็นผู้ประสานงาน



### สภาพเศรษฐกิจและสังคมท้องถิ่น

สภาพทางเศรษฐกิจของจังหวัดถูกจำกัดด้วยสภาพทางภูมิประเทศ กล่าวคือ ถึงแม้ว่าจะเป็นจังหวัดหัวเมืองที่สำคัญที่สุดของอีสานตอนใต้ก็ตาม แต่เศรษฐกิจโดยทั่วไปยังไม่เจริญเติบโตเท่าที่ควร ประชาชนส่วนใหญ่มิรายได้้น้อย เนื่องจาก การเกษตรกรรมที่อาศัยฤดูกาลเพียงปีละ 1 ครั้ง ประกอบกับสภาพพื้นที่เป็นดินที่ไม่มี ความอุดมสมบูรณ์ เป็นอุปสรรคต่อการพัฒนาทางเศรษฐกิจ โดยส่วนรวม และฐานะ ความเป็นอยู่ของประชาชนในเขตชนบทเป็นอย่างยิ่ง ประกอบกับจำนวนประชากรของ จังหวัดอุบลราชธานี ที่มีมากเป็นอันดับสองรองจากจังหวัดนครราชสีมา ซึ่งอยู่ในภาค- เดียวกัน ยกเว้นกรุงเทพมหานคร ที่ว่าจ้างประมาณที่จะนำไปใช้พัฒนาเขตต่างๆ ไป ทั่วถึง

จากการศึกษาจากดัชนีผู้มีโทรทัศน์ในเขตจังหวัดอุบลราชธานี พบ ว่ามีเพียง 3.01 จากผลดังกล่าวแสดงให้เห็นว่าฐานะทางเศรษฐกิจของประชาชน อยู่ในระดับที่ต่ำมาก เพราะว่ามีประชาชนส่วนใหญ่มิประกอบอาชีพเกษตรกรรม ส่วนอา- ชีพด้านอุตสาหกรรมมีน้อยมาก ทำให้ไม่ก่อให้เกิดผลจากการว่าจ้างแรงงาน และ บริการที่จะเพิ่มรายได้ให้แก่ประชากร ดังแสดงไว้ในตารางที่ 3

### ประชากร

จำนวนประชากรทั้งจังหวัดประมาณ 1,420,695 คน โดยคิดเฉลี่ย มีประชากร 74.50 คนต่อตารางกิโลเมตร อำเภอที่มีประชากรมากที่สุด คือ อำ-เภอเมืองอุบลราชธานี โดยเฉลี่ย 141,61 คนต่อตารางกิโลเมตร อำเภอที่มีประ- ชากรน้อยที่สุด คือ อำเภอเสนางคนิคม 6.77 คนต่อตารางกิโลเมตร จากตารางประ- กอบที่ 3



ตารางที่ 4 แสดงความหนาแน่นของประชากรต่อ 1 ตารางกิโลเมตร

ที่	อำเภอ	จำนวนประชากรต่อ 1 ตารางกิโลเมตร			
1	กุดข้าวปุ้น	95.46	ต่อ	1	ตารางกิโลเมตร
2	เขมราฐ	83.00	ต่อ	1	ตารางกิโลเมตร
3	เขื่องใน	27.31	ต่อ	1	ตารางกิโลเมตร
4	โขงเจียม	114.31	ต่อ	1	ตารางกิโลเมตร
5	ชานุมาน	25.34	ต่อ	1	ตารางกิโลเมตร
6	เดชอุดม	82.12	ต่อ	1	ตารางกิโลเมตร
7	ตระการพืชผล	45.64	ต่อ	1	ตารางกิโลเมตร
8	ตาลชุม	76.06	ต่อ	1	ตารางกิโลเมตร
9	นาจะหลวย	32.95	ต่อ	1	ตารางกิโลเมตร
10	น้ำยืน	23.67	ต่อ	1	ตารางกิโลเมตร
11	บุณฑริก	38.70	ต่อ	1	ตารางกิโลเมตร
12	พนา	100.21	ต่อ	1	ตารางกิโลเมตร
13	พิบูลมังสาหาร	92.91	ต่อ	1	ตารางกิโลเมตร
14	ม่วงสามสิบ	75.47	ต่อ	1	ตารางกิโลเมตร
15	เมือง	141.61	ต่อ	1	ตารางกิโลเมตร
16	จารีนชื่าราน	122.47	ต่อ	1	ตารางกิโลเมตร
17	เสนางคนิคม	6.77	ต่อ	1	ตารางกิโลเมตร
18	ศรีเมืองใหม่	45.00	ต่อ	1	ตารางกิโลเมตร
19	หัวตะพาน	86.00	ต่อ	1	ตารางกิโลเมตร
20	อำนาจเจริญ	83.11	ต่อ	1	ตารางกิโลเมตร

ด้วยสาเหตุที่ผลเมืองในจังหวัดอุบลราชธานี มีการติดต่อไปมาหาสู่กันอย่างสะดวกได้หลายทาง การที่จังหวัดอุบลราชธานี ได้จัดงานประเพณีการทำเทียนเข้าพรรษา จึงเป็นงานศิลปะที่มีคนในท้องถิ่น และจากต่างจังหวัดมาร่วมงานเป็นจำนวนมาก



### สภาพทางการศึกษา

จังหวัดอุบลราชธานี มีสถานศึกษาสังกัดกระทรวงศึกษาธิการ แยกตามระดับและประเภทการศึกษาได้ดังนี้ คือ

1. วิทยาลัยครู 1 แห่ง
2. วิทยาลัยเทคนิค 1 แห่ง
3. วิทยาลัยอาชีวศึกษา 1 แห่ง
4. โรงเรียนเกษตรกรรม 1 แห่ง
5. สถานศึกษาอาชีพสังกัดสำนักงานคณะกรรมการการศึกษาเอกชน 4 แห่ง
6. โรงเรียนตำรวจตระเวนชายแดน 1 แห่ง
7. โรงเรียนมัธยมศึกษาสังกัดกรมสามัญศึกษา 46 แห่ง สังกัดสำนักงานคณะกรรมการการศึกษาเอกชน 25 แห่ง
8. โรงเรียนประถมศึกษาสังกัดสำนักงานคณะกรรมการประถมศึกษาแห่งชาติ 1,321 แห่ง สังกัดเทศบาล 5 แห่ง สังกัดคณะกรรมการการศึกษาเอกชน 28 แห่ง สังกัดกองกำกับการตำรวจตระเวนชายแดน 8 แห่ง
9. โรงเรียนจัดสอนเตรียมก่อนประถมศึกษา สังกัดสำนักงานคณะกรรมการประถมศึกษาแห่งชาติ 1 แห่ง สังกัดคณะกรรมการการศึกษาเอกชน 24 แห่ง

นอกจากนี้จังหวัดอุบลราชธานี ยังเป็นที่ตั้งศูนย์การศึกษานอกโรงเรียนประจำภาคตะวันออกเฉียงเหนือ และอยู่ศูนย์การศึกษานอกโรงเรียนประจำจังหวัด ซึ่งบริการการศึกษานอกระบบโรงเรียนอย่างละ 1 แห่ง คือ วิทยาลัยพยาบาลสรรพ-  
 ลิทธิพระสงฆ์ ซึ่งทำการสอนตามหลักสูตรของกระทรวงสาธารณสุข



## 2. ประวัติศาสตร์จังหวัดอุบลราชธานี

เดิมดินแดนที่เป็นที่ตั้งของจังหวัดอุบลราชธานี และจังหวัดใกล้เคียง เป็นที่อยู่ของชนเผ่าโบราณที่สืบเชื้อสายมาจากพวกขอม ดังปรากฏในพงศาวดารหัวเมืองมณฑลอีสานว่า

"...เดิมพื้นที่ในมณฑลลาวท้าวนี้ (พื้นที่จังหวัดอุบลราชธานีศรีสะเกษ สุรินทร์ กาฬสินธุ์ ร้อยเอ็ด มหาสารคาม ในปัจจุบัน) เมื่อก่อนจุลศักราช ๗๕๑ (๑๖๐๘) ก็เป็นที่ทำเลป่าดง ซึ่งเป็นที่อยู่อาศัยของพวกคนป่าสืบเชื้อสายมาจากพวกขอม ต่อมาเรียกกันว่า พวกชา ส่วย กวย ซึ่งอยู่ในฝั่งโขงตะวันออก ๓ ฝั่งนี้..."

(หม่อมอมรวงศ์ วิจิตร. 2506 : 185)

นอกจากจะมีชนชาติขอมแล้ว ยังมีชนชาติอื่นเข้ามาขยับขยายในเขตพื้นที่จังหวัดอุบลราชธานีอีก เช่น ในสมัยพุทธศตวรรษที่ 20 หรือคริสต์ศตวรรษที่ 16 หรือราว พ.ศ. 2314 ซึ่งตรงกับสมัยสมเด็จพระเจ้ากรุงธนบุรี (นบ วังคฤขุม. 2512 : 10) เกิดการจลาจลแย่งชิงราชสมบัติกันขึ้นที่กรุงเวียงจันทน์ ราษฎรชาวเมืองเวียงจันทน์ จึงได้อพยพหลบภัยหนีภัยสงครามมาทางฝั่งตะวันตกของลำน้ำโขง แล้วเลยมาตั้งถิ่นฐานอยู่ตามพื้นที่ของจังหวัดร้อยเอ็ด (ปัจจุบัน) และจังหวัดใกล้เคียง (ซึ่งคงรวมถึงพื้นที่ของจังหวัดอุบลราชธานีในปัจจุบันด้วย) ตลอดแนวลำน้ำโขงจนถึงเมืองนครจำปาศักดิ์ โดยการแยกย้ายตั้งบ้านเรือนกันอยู่ตามพื้นที่ที่อุดมสมบูรณ์ บุคคลที่คนนับถือในชุมชนนั้น ๆ ก็จะได้ยกย่องยอมรับให้เป็นหัวหน้า เพื่อทำการปกป้องคุ้มครองดูแลพวกของตนให้อยู่เป็น เป็นสุข ในกลุ่มคนที่อพยพโยกย้ายมาครั้งนี้มี เจ้าพระตาและเจ้าพระวรวงศ์ราชภัคดี 2 คนพี่น้องอันเป็นเสนาบดีกรุงศรีสัตนาคนหุตตั้งแต่สมัยพระเจ้าชัยเชษฐาธิราชที่ 2 (เดิม วิภาคย์พจนกิจ. 2530 : 108) ในการอพยพมาครั้งนี้ พระวอและพระตาได้ชักชวนพรรคพวกที่ร่วมใจมาด้วยได้หลาย



คนมี หลวงราชโกษนิย ท้าวคำลู่ ท้าวคำสิงห์ ท้าวเชียง และท้าวนาม ฯลฯ พวกกัน-  
อพยพมาไว้ที่ไปตั้งมั่นอยู่ที่บ้านหินโงมเขตอำเภอหนองบัวลุ่มภู ต่อมาจึงย้ายเข้าไป  
อยู่ ณ เมืองหนองบัวลุ่มภู อันเป็นเมืองของเจ้าปาวคำ เจ้าเมืองหนองบัวลุ่มภูองค์-  
ก่อนคือเป็นบิดาของพระตาและพระวอนนั่นเอง

ฝ่ายพระเจ้าศิริบุญสารเห็นเหตุการณ์ดังนั้นจึงคิดว่าพระตาพระวอนจะเป็นกบฏ  
จึงจัดทัพจะยกมาตีหนองบัวลุ่มภู พระตาพระวอนเมื่อทราบข่าวจึงจัดสร้างตึกแห่งบ้าน-  
เรือน สร้างค่ายคูประตูรวิบริค และขนานนามเมืองใหม่ว่า นครเขื่อนขันธ์กาบ-  
แก้วบัวบาน บางแห่งเรียกชื่อเมืองใหม่นี้ว่า "เมืองจำปานครชวางกบแก้วบัวบาน"  
เมื่อพระเจ้าศิริบุญสารยกทัพมาปราบ ก็ถูกทัพของพระตาตีแตกกลับไปหลายครั้ง การสู้-  
รบครั้งนี้ดำเนินติดต่อกันเป็นเวลา 3 ปี ก็ไม่สามารถเอาชนะกันได้ ฝ่ายพระตาพระวอน  
เห็นว่ากำลังทัพของตนเองน้อยกว่าจึงแต่งเครื่องบรรณาการไปอ่อนน้อมต่อพม่า และ  
ขอกำลังทัพมาช่วย (หม่อมอมรวงศ์ วิจิตร. 2506 : 201) แต่ทัพพม่ากลับไปเข้า  
ช้างเวียงจันทน์ตั้งให้มังละแวงเป็นแม่ทัพยกมาสมทบเป็นคิกขนาบช้างเข้าตีต่อพระตา  
จนพระตาตายในที่รบก่อนที่พระตาจะตายได้สั่งลูกหลานให้สำนึกในความสามัคคีไม่เห็น  
แก่ตัวดังที่มีผู้ประพันธ์เป็นภาษาดั้นว่าไว้ว่า

"ไม้ลำเดียวล้อมฮ้วยโฮ่ว ไพร่พร้อมแบงบ้านบ่เอื้อง ไม้ผู้เป็นฮุนกล้า  
ครองเมืองจั้งฮุ่ง คันแม่ฮุนฮื้อฮ้านครองบ้านกบ่เอื้อง อย่านเห็นแก่เงินแสนได้  
ได้เห็นแก่ไพร่แสนเมือง ได้ฮั้นเอื้อนแล้วอย่าลืมแพบ้องไม้ไผ่ ได้เป็นาโทษแล้ว  
อย่าลืมข้าผู้พลอยได้กินพาคำอย่าลืมกะเบียบฮ้าง ได้ฮี้ฮ้างกันฮ่มเป็นพญาอย่า  
ลืมประชาฮี้ควายเกาฮั้น"

หลังจากพระตาตายในที่รบพระวอนจึงพากันหลบหนีไปกับท้าวหน้า ท้าว  
คำม่ง ท้าวทิดพรหม (บุตรพระตา) และท้าวคำ (บุตรพระวอฯ พาดรอบครัวและ  
ไพร่พลอพยพลงไปถึงเจ้าชัยกุมาร เจ้าหลวงแห่งนครจำปาศักดิ์ เจ้าชัยกุมารฯให้  
พระวอฯ ไปตั้งภูมิลำเนาที่อยู่ที่บ้านดู่บ้านแก ตำบลเวียงคองเมือง เรียกกันต่อมาว่า



“ค่ายบ้านคูบ้านแก” แขวงเมืองจำปาศักดิ์ พระเจ้าศิริบุญสารแต่งตั้งให้อุปฮาด (ห้าทอง) ยกทัพลงมาตามตี เจ้าชัยกุมารให้พญาพลเชียงสาคุมทัพไปต้านทานไว้ แล้วมีศุภอักษรถึงพระเจ้าศิริบุญสารขอพระราชทานอภิเษกให้กับพระวรวงศ์ภักดี พระเจ้าศิริบุญสารก็ทรงยกโทษและให้เรียกทัพกลับ

ครั้นอยู่ต่อมาได้ประมาณ 4 ปี พระวรวงศ์เกิดขัดใจกับเจ้าชัยกุมาร จึงพาครอบครัวอพยพหนีไปช่องสุ่มผู้คนที่ตำบลคอนมดแดง แล้วแต่งตั้งให้ท้าวเพี้ยพี่น้องคุมเครื่องราชบรรณาการมายังนครราชสีมา เพื่อขอเป็นข้าขอบขัณฑสีมาของราชอาณาจักรสยาม เจ้าพระยามนระราชสีมาจึงมีใบบอกส่งมากราบทูลสมเด็จพระเจ้ากรุงธนบุรี สมเด็จพระเจ้ากรุงธนบุรีจึงโปรดเกล้าฯ ให้พระวรวงศ์กับพวกตั้งบ้านเรือนอยู่ที่คอนมดแดง และเป็นข้าขอบขัณฑสีมาสืบไป (เติม วิทยาศาสตร์. 2530 : 111)

ครั้นถึงปี พ.ศ. 2319 (จ.ศ. 1138 ปีวอก อัฐศก) เมื่อพระเจ้าศิริบุญสารทราบข่าวว่า พระวรวงศ์เกิดวิวาทกับเจ้าชัยกุมารแล้วอพยพครอบครัวไพร่พลมาตั้งมั่นอยู่ที่คอนมดแดง จึงแต่งตั้งให้พระยาสุโขทัยคุมทัพยกมาตีพระวรวงศ์ทันที (หม่อมอมรวงศ์วิจิตร. 2506 : 205-206) พระยาสุโขทัยซึ่งเป็นแม่ทัพ ยกทัพลงมาตีพระวรวงศ์เมื่อปีชวด นพศก. จุฬศักราช 1139 หรือราว พ.ศ. 2320 พระวรวงศ์เห็นด้านทานไม่ได้ จึงได้ล่าถอยไปตั้งมั่นอยู่บ้านเวียงมัยองกลองตามเดิม และขอกำลังจากนครจำปาศักดิ์ไปช่วยแต่เจ้านครจำปาศักดิ์ไม่ส่งด้วย กองทัพเวียงจันทน์จึงล้อมจับพระวรวงศ์ได้ที่บ้านลักเมืองสมอเรียบริมฝั่งแม่น้ำโขงทางทิศตะวันตกเหนือเมืองเก่า ตรงข้ามปากเซขึ้นมาเล็กน้อย แล้วฆ่าเสีย

ครั้นในปี พ.ศ. 2321 สมเด็จพระเจ้ากรุงธนบุรีทรงทราบเรื่องก็เคืองพระทัย ว่าพระเจ้ากรุงศรีสัตนาคนหุตเวียงจันทน์ข่มเหงข้าขอบขัณฑสีมา จึงมีรับสั่งให้สมเด็จพระยามหากษัตริย์ศึก เป็นแม่ทัพยกไปทางบกสมทบกับกำลังที่จะเกณฑ์มาจากเมืองสุรินทร์ สังขะ ชุขันธ์ และพร้อมกันนั้นก็ทรงโปรดเกล้าฯ ให้ กรมพระราชวังบวรสถานมงคลมหาสุรสิงหนาท เมื่อครั้งดำรงพระยศเป็นเจ้าพระยาสุรสีห์



เป็นแม่ทัพยกไปทางกรุงกัมพูชา เกณฑ์พลเมืองเขมรต่อเรือรบยกไปตามลำน้ำโขง เพื่อยกไปปราบกองทัพพระยาสุโขทัยที่เวียงจันทน์ กองเมืองนครจำปาศักดิ์ ฝ่ายพระยาสุโขทัยเมื่อทราบข่าวว่ากองทัพกรุงธนบุรียกขึ้นมา เห็นว่าจะต้านทานไม่ไหว จึงยกทัพกลับกรุงศรีสัตนาคนหุต (หม่อมอมรวงศ์วิจิตร. 2506 : 207) กองทัพเรือของเจ้าพระยาสุรสีห์ เริ่มตีหัวเมืองรายทางขึ้นไปได้เมืองนครจำปาศักดิ์ มุกดาหาร นครพนม และเมืองหนองคายไปตามลำดับ และยกเข้าตีเมืองเวียงจันทน์สมทบกับพระยาสุรียวงศาที่หลวงพระบางส่งมาเป็นศึกกระหนาบ สมเด็จพระยามหากษัตริย์ศึกทัพใหญ่ไปตีเมืองพะโคและเวียงคุก แดกทั้งสองเมืองแล้วยกมาตีเมืองพรานพร้าว ซึ่งตั้งอยู่ตรงข้ามเวียงจันทน์ได้วันนี้แตก จึงยกข้ามไปตีเมืองเวียงจันทน์โดยพร้อมเพียงกับกองทัพไทยล้อมเมืองเวียงจันทน์ไว้ 4 เดือน พระเจ้าศิริบุญसारเห็นว่าจะต้านทานกองทัพไทยไม่ไหว จึงพาเจ้าอินทร์ เจ้าพรหม โอรสกับข้าหลวงคนสนิทหนีไปอยู่เมืองคำเกิด แล้วเลยเข้าไปอาศัยอยู่ในแดนญวน คงจับได้แต่เจ้านันทเสนมหาอุปราชเมื่อยกทัพกลับเข้าอัญเชิญเอาพระแก้วมรกต และพระบางกลับมากรุงธนบุรีและจับเอาตัวเจ้าชัยกุมารได้ที่คุมตัวกลับกรุงธนบุรีด้วย สมเด็จพระเจ้ากรุงธนบุรีได้โปรดฯให้เจ้าชัยกุมารเป็นพระเจ้าองค์หลวงกลับมาครองเมืองจำปาศักดิ์ตามเดิม ในฐานะประเทศราชกับกรุงธนบุรีตั้งแต่นั้นสืบมา (เนย วงศ์อุทุม. 2512 : 12-13)

ก่อนที่พระยามหากษัตริย์ศึก จะกรีธาทัพกลับมายังกรุงธนบุรี ทรงอัญเชิญพระแก้วมรกต หรือพระพุทธรูปอิมมากร ชื่อเป็นพระพุทธรูปที่มีความสำคัญคู่บ้านคู่เมืองของไทยมาตั้งแต่โบราณ แต่ต่อมาเจ้าฮัยเซษฐาธิราชได้อัญเชิญพระพุทธรูปองค์นี้จากเชียงใหม่มายังหลวงพระบางแล้วประดิษฐานอยู่ในแผ่นดินล้านช้างนานกว่าสองร้อยปีกลับมาคืนยังสยามประเทศด้วย ซึ่งตรงกับปี พ.ศ. 2322 ดังปรากฏในพระราชพงศาวดารกรุงธนบุรีเกี่ยวกับเรื่องนี้ว่า "...ครั้นถึงปีกุดเอกศก (พ.ศ. 2322) คำวีส้าให้พระเจ้ากษัตริย์ศึกเป็นจอมทัพไปกระทำต่อกรุงศรีสัตนาคนหุตได้ จึงอัญเชิญพระพุทธรูปอิมมากรแก้วมรกตลงมากกรุงธนบุรี พระเจ้าอยู่หัวได้แต่งตั้งโอรสเสด็จ

ขึ้นประดิษฐานไว้ ๕ ซ่างอุโบสถวัดแจ้งแล้วก็ทำมณฑลสักการะสมโภชเป็นอันมาก....”  
(กรมศิลปากร. 2512 : 122-123)

การไปทำศึกเวียงจันทน์ครั้งนี้ ท้าวคำผงและท้าวทิตพรหมได้ไปกับกองทัพ-  
กรุงธนบุรีด้วย เมื่อกองทัพได้รับชัยชนะและยกทัพกลับ ท้าวทั้งสองก็กลับไปอยู่นคร-  
จำปาศักดิ์ตามเดิม และสมเด็จพระเจ้าตากสินได้ทรงแต่งตั้งท้าวคำผงบุตรชายของ  
พระเจ้าตากอินเป็นพระปฐมสุรราช เจ้าเมืองอุบลราชธานี แล้วท้าวทิตพรหมก็ได้เป็น  
อุปราช ส่วนท้าวกำบุตรพระวอเป็นที่ราชวงศ์และท้าวสุดตาบุตรชายคนใหญ่ของพระ  
ปฐมราชวงศ์เป็นที่ราชบุตร ช่วยปกครองเมืองอุบลราชธานี (สมชาย พุ่มสอาด.  
2527 : 416) โดยให้คอยควบคุมครอบครัวตัวเลขขึ้นต่อเมืองนครจำปาศักดิ์ และให้  
ตั้งกำลังอยู่ที่เวียงดอนกอง หรือที่เรียกว่าบ้านคูบ้านแกตลอดรัชสมัยพระเจ้ากรุงธนบุรี

ต่อมาถึงรัชสมัยพระบาทสมเด็จพระพุทธยอดฟ้าจุฬาโลก เสด็จขึ้นครอง  
ราชย์เป็นปฐมกษัตริย์แห่งกรุงรัตนโกสินทร์ มีนโยบายจะจัดตั้งบ้านเมืองให้มากยิ่งขึ้น  
เพื่อรวบรวมไพร่พลให้เป็นปึกแผ่น พร้อมทั้งด้านทานกำลังจากต่างชาติได้ ดังที่สมเด็จพระ  
กรมพระยาตำราจราชานุภาพได้กล่าวไว้ในเรื่องนี้ว่า

“...รัชกาลที่ 1 ถึงที่ 3 ให้เจ้าเมืองร้างให้เที่ยวเกลี้ยกล่อมหาผู้-  
คนมาเป็นพลเมือง โดยไม่ต้องใช้อำนาจ อาจทำได้ด้วยความยินดีด้วยกัน  
ทุกฝ่ายก็สำเร็จประ โยชน์ตามความมุ่งหมาย เจ้าเมืองคนไหนเกลี้ยกล่อม  
หาผู้คนมาได้มาก ก็ได้ทรัพย์เศษส่วน และได้ผู้คนมารับอาศัยใช้สอยมากขึ้น  
ก็เต็มใจชวนชวรายตั้งบ้านเรือน ฝ่ายราษฎรที่ไปเที่ยวพลบหนึ่เดือดร้อน  
ลำบากมากอยู่เมื่อรู้ว่าบ้านเมืองเรียบร้อยตามเดิม ก็ยินดีกลับมาโดยมาก...”

(ไพฑูริย์ มิกุล. 2517 : 80)

เมื่อเมืองเริ่มขยายใหญ่ขึ้นในปี พ.ศ. 2329 จุลศักราช 1148 ปี  
มะเมีย นพศก พระประทุมจึงย้ายครอบครัวไพร่พลมาตั้งบ้านเรือนอยู่ที่ ตำบลหัว  
แฉและแฉะ คือ ตำบลที่ตั้งอยู่ทางทิศเหนือเมืองอุบลเดี๋ยวนี้ (หม่อมอมรวงศ์ วิจิตร.



2506 : 208) แต่ต่อมาพิจารณาเห็นว่าชัยภูมิแห่งนี้ไม่เหมาะสมที่จะตั้งขึ้นเป็นเมือง  
 ใหญ่โตต่อไปได้ จึงเลือกเอาตำบลบ้านวังร่มฉ้างซ้ายของลำน้ำมูลได้ช่วยแจละแม-  
 ปากมูลน้อยตกลงมูลใหญ่ ระยะทางประมาณ 125 เส้น ที่เรียกว่า ดงอู่ผึ้ง คือที่ตั้ง  
 ของจังหวัดอุบลราชธานีในปัจจุบัน (เติม จีภาคย์พจนกิจ. 2530 : 115-116)  
 แล้วทรงโปรดเกล้าฯ ให้ท้าวคำ (บุตรพระวรวงศ์) เป็นอุปฮาด ท้าวแก่นเป็น  
 ราชวงศ์ ท้าวอ้อเป็นราชบุตร และให้เป็นที่ประมุขกรมการเมืองอุบลราชธานีแรก เรียกว่า  
 คณะอาญาสี่ และใน พ.ศ. 2334 พระบาทสมเด็จพระพุทธยอดฟ้าจุฬาโลก (คำผง) ได้สร้างวัดขึ้นชื่อว่า วัดหลวง  
 ขึ้นที่ริมฝั่งแม่น้ำมูลและเป็นวัดแรกของจังหวัดอุบลราชธานี และปรากฏมาจนถึงปัจจุ  
 บัน (เนน วงศ์อุทุม. 2512 : 16-17) และในระหว่างนี้เองที่พระบาทสมเด็จพระพุทธยอดฟ้าจุฬาโลก  
 ได้เสด็จมาทอดพระเนตรเมืองอุบลราชธานีและโปรดเกล้าฯ ให้พระบาทสมเด็จพระพุทธยอดฟ้าจุฬาโลก  
 เสด็จพระพุทธรูปมาประดิษฐานที่เมืองอุบลราชธานี และยกบ้านห้วยแจละแม และดงอู่ผึ้งขึ้นเป็นเมือง และพระราชทาน  
 นามเมืองว่า อุบลราชธานี โดยมีพระบาทสมเด็จพระพุทธยอดฟ้าจุฬาโลก (ท้าวคำผง) เป็นเจ้าเมืองคน  
 แรก เมื่อวันที่ 13 ค่ำ เดือนแปด จุลศักราช 1154 หรือ พ.ศ. 2335  
 ตั้งปรากฏในพระสมุท พระสุพรรณบัฏตั้งเจ้าประเทศราชในรัชกาลพระบาทสมเด็จพระพุทธยอดฟ้าจุฬาโลกว่า  
 "ด้วยพระบาทสมเด็จพระพุทธยอดฟ้าจุฬาโลกเจ้าอยู่หัว ผู้พานิชกพรุ่งเทศ  
 มหานครศรีอยุธยา มีพระราชโองการโปรดเกล้าโปรดกระหม่อม ตั้งให้พระประทุมเป็น  
 พระประทุมวรราชสุริยวงษ์ ครองเมืองอุบลราชธานีศรีวะนาไลประเทศราช เสด็จให้  
 ๕ วันที่ 2-8 13 ค่ำ จุลศักราช 1154 ปีฉัตร" (หอพระสมุทวิชิต. 2335 :  
 เล่มที่ 2)

อย่างไรก็ดีนับว่าในพระสุพรรณบัฏจะกำหนดให้เมืองอุบลราชธานี มีฐานะ  
 เป็นเมืองประเทศราชก็ตาม แต่ในทางปฏิบัติแล้วเมืองอุบลราชธานี ทางใต้มีฐานะเป็น  
 เมืองประเทศราชไม่ เพราะไม่ได้กำหนดให้เจ้าเมือง ส่งดอกไม้เงินดอกไม้ทองไป



ถวายปีละครั้งหรือสามปีต่อครั้ง ตามธรรมเนียมประเทศราชแต่อย่างไร เพียงแต่กำหนดให้เจ้าเมืองอุบลราชธานีส่งส่วยปีละครั้ง โดยกำหนดให้ ทำส่วยผึ้ง 2 เสบต่อ เบี้ย น้ำรัก 2 ขวดต่อเบี้ย ป่าน 2 เสบต่อชอค (หม่อมอมร วงศ์วิจิตร. 2506 : 216) หรือ ถ้าจะดูตามกฎมณเฑียรบาลที่กำหนดหัวเมืองประเทศราชในสมัยรัชกาลที่ 1 แล้วจะไม่มีชื่อเมืองอุบลราชธานีปรากฏต่อจากนั้นก็ยังมีเจ้าเมืองสืบเชื้อสายปกครองติดต่อกันเรื่อยมาจนถึงเจ้าพรหมเทวานุเคราะห์วงศ์ (เจ้าท่น่อคำ) เป็นเจ้าเมืองคนสุดท้าย ครองเมืองภายหลังปี พ.ศ. 2409-2425 นั้นเป็นต้นมา พระบาทสมเด็จพระจุลจอมเกล้าเจ้าอยู่หัวรัชกาลที่ 5 โปรดเกล้าฯให้มีข้าหลวงมาครองเมืองแทน ข้าและมีรายนามเจ้าเมือง ข้าหลวงและผู้ว่าราชการจังหวัด ที่ปกครองเมืองอุบลราชธานี ตั้งแต่ปี พ.ศ. 2335 ถึงปัจจุบันดังนี้คือ

- |   |                |
|---|----------------|
| 1. พระปรทุมวรราช สุริยวงศ์ (ท้าวคำผง)         | พ.ศ. 2335-2338 |
| 2. พระพรหมราชวงศ์ (ท้าวทิตพรหม)               | พ.ศ. 2338-2383 |
| 3. พระพรหมราชวงศ์ (อุปฮาดกุดทอง)              | พ.ศ. 2383-2409 |
| 4. เจ้าพรหมเทวานุเคราะห์วงศ์ (เจ้าท่น่อคำ)    | พ.ศ. 2409-2429 |
| 5. หลวงจินดารักษ์                             | พ.ศ. -         |
| 6. พระอาศรีสิงคเทพ (ทิด ไกรฤกษ์)              | พ.ศ. 2429-2436 |
| 7. พระยาภักดี ธรรม์ (สิน ไกรฤกษ์)             | พ.ศ. 2436-2444 |
| 8. หลวงโยธินบริรักษ์ (เครือข ไกรฤกษ์)         | พ.ศ. 2444-2443 |
| 9. พระอุบลเดชประชาวิรักษ์ (เลื้อ ๕ อุบล)      | พ.ศ. -         |
| 10. พระอุบลการประชาธิบดี (บุญชู พรหมวงศานนท์) | พ.ศ. -         |
| 11. หม่อมอมรวงศ์วิจิตร (ม.ร.ว.ปทุม คเนจร)     | พ.ศ. 2443-2446 |
| 12. ชุนกักตืธชิต                              | พ.ศ. 2446-2448 |
| 13. หลวงบุรีราชบำรุง                          | พ.ศ. 2448-2450 |
| 14. หม่อมอมรวงศ์วิจิตร (ม.ร.ว.ปทุม คเนจร)     | พ.ศ. 2450-2451 |



- |   |                |
|---|----------------|
| 15. พระภีรมย์ราชา (พร้อม วาจรัตน์)              | พ.ศ. 2451-2455 |
| 16. พระยาบทุมเทพภักดี (อ่อม บุญรัตน์พันธ์)      | พ.ศ. 2455-2465 |
| 17. พระยาตราษบุรี                               | พ.ศ. 2465-2468 |
| 18. พระยาบทุมเทพภักดี (ธนู ๕ สงขลลา)            | พ.ศ. 2468-2470 |
| 19. พระยารัตนัญญาภิบาล (เจิม ปันยะระชุน)        | พ.ศ. 2470-2471 |
| 20. พระยาสึงทีบุรานุรักษ์ (สะอาด บุรณสมภพ)      | พ.ศ. 2471-2472 |
| 21. พระยาประชาศรัยสรเดช (ถาบ ผลนิवास)           | พ.ศ. 2472-2476 |
| 22. พ.ศ.อ.พระยการจัดทวารุณกรรม (เจิม หุนนภักดี) | พ.ศ. 2476-2478 |
| 23. พระยาบทุมเทวภิบาล (เปี่ยม เอกสิทธิ์)        | พ.ศ. 2478-2481 |
| 24. พระยาอนุบาลพ่ายพิกิจ                        | พ.ศ. 2481-2481 |
| 25. พระพนมนครานุรักษ์ (ชกไต้ พิศาลบุตร)         | พ.ศ. 2481-2482 |
| 26. พระอนุমানสารกรรม (ไต้จ สารีตคานนท์)         | พ.ศ. 2482-2483 |
| 27. พระกล้ากลาสสมร (มงคล ทองไข่น้ำ)             | พ.ศ. 2483-2484 |
| 28. ทลวงนครคุณปติมภ์ (หยวก ไพโรจน์)             | พ.ศ. 2484-2487 |
| 29. ทลวงนรัตตรักษา (ชื่น นรัตตรักษา)            | พ.ศ. 2487-2489 |
| 30. ทลวงวรรตลิตธิ์สุนทร                         | พ.ศ. 2489-2490 |
| 31. นายเชื้อ พิทักษากร                          | พ.ศ. 2490-2492 |
| 32. นายชอบ ชัยประภา                             | พ.ศ. 2492-2494 |
| 33. นายอุทร จัรวยานนท์                          | พ.ศ. 2494-2495 |
| 34. นายสง่า สุธีรัตน์                           | พ.ศ. 2495-2497 |
| 35. นายเกียรติ ชนกุล                            | พ.ศ. 2497-2499 |
| 36. นายสนิท วิไลจิตต์                           | พ.ศ. 2499-2499 |
| 37. นายประสงค์ อิศรภักดี                        | พ.ศ. 2499-2502 |
| 38. นายกำจัด ผาติสุขวิธ                         | พ.ศ. 2502-2509 |



- |                             |                    |
|-----------------------------|--------------------|
| 39. นายพันธ์ บุญยรัตพันธุ์  | พ.ศ. 2509-2513     |
| 40. พ.ศ.ต.วิเชียร ศรีมันการ | พ.ศ. 2513-2516     |
| 41. นายเจริญ ปานทอง         | พ.ศ. 2516-2518     |
| 42. นายเซชาติ วงศ์โกมลเศรษฐ | พ.ศ. 2519-2520     |
| 43. นายประมุข จันทน์จำนง    | พ.ศ. 2520-2522     |
| 44. นายบุญช่วย ศรีสารคาม    | พ.ศ. 2522-2526     |
| 45. นายเจริญสุข ศิลานันท์   | พ.ศ. 2526-2528     |
| 46. ร.ศ.ศนัย เกตุศิริ       | พ.ศ. 2528-2532     |
| 47. นายสายสิทธิ์ พรแก้ว     | พ.ศ. 2532-ปัจจุบัน |

เนื่องจากจังหวัดอุบลราชธานี มีประวัติความเป็นมายาวนาน มีการปกครอง และทำนุบำรุงศิลปวัฒนธรรมและศาสนาเป็นปึกแผ่นมาจากบรรพชน จึงทำให้มีประเพณี สืบทอดต่อกันมาจากอดีตจนถึงปัจจุบัน



### บทที่ 3

#### ประวัติความเป็นมาของการทำเทียนพรรษา

การทำเทียนพรรษาเป็นประเพณีหนึ่งในฮีตสิบสองคองสิบสี่ ซึ่งถือเอาเดือนแปดของปีซึ่งในฮีตเดือนแปดนี้จะมีงานบุญเข้าพรรษา ซึ่งถือเอาวันขึ้น 15 ค่ำ เดือนแปดเป็นวันทำบุญเป็นประเพณีที่ยึดถือมาแต่โบราณกาล ตามมูลเหตุที่เกิดเป็นพุทธบัญญัติเรื่องเล่าติดต่อกันมาจากอดีต

ครั้งพุทธกาล เมื่อพระพุทธเจ้าเสด็จประทับอยู่เวฬุวันกถลินทกะนิวาบะสถาน ณ เมืองราชคฤห์ มีพระสงฆ์พวกหนึ่งเรียกว่า "ฉัพพัคคีย์" ก็เที่ยวไปมาตลอดฤดูกาลฤดูร้อนและฤดูฝนไม่มีการหยุดพักเลย เมื่อคราวฝนตกแผ่นดินก็ชุ่มฉ่ำด้วยน้ำฝน ก็เที่ยวเหยียบย่ำข้าวกล้าและหญ้าธัญพืชเขียว ทั้งสัตว์เล็ก ๆ ให้เป็นอันตราย พระชาชนทั่วไปพากันติเตียนว่า แม้แต่พวกเดียรถีย์บริพาชกเขายังหยุด ที่สุดมันแกยงู้จักทำรังอาศัยบนยอดไม้หลบหลีกฝน แต่พระสมณะศากยบุตรทำไมจึงเที่ยวอยู่ได้ทั้งสามฤดู เหยียบ-หญ้าและต้นไม้ซึ่งเป็นของที่มีชีวิตอยู่ ทั้งทำให้สัตว์ทั้งหลายชาติตายไปเป็นอันมากเช่นนี้ เมื่อพระภิกษุทั้งหลายได้ยินคำคำเหน็ดเหนื่อยเช่นนี้ จึงนำความขึ้นกราบทูลพระพุทธเจ้า พระพุทธเจ้าจึงทรงอนุญาตให้พระสงฆ์จำพรรษาอยู่เป็นเวลา 3 เดือน เริ่มตั้งแต่วันแรม 1 ค่ำ เดือนแปดถึง 15 ค่ำ เดือนสิบเอ็ด เพื่อให้พระภิกษุสามเณรอยู่เป็นที่โดยเทศุสนัดังกล่าว และในระหว่างเข้าพรรษา พระภิกษุสามเณรจะถือโอกาสเล่าเรียนพระธรรมวินัยต่าง ๆ เพื่อจะนำไปใช้ในการสั่งสอนพุทธศาสนิกชนต่อไปด้วย ในระหว่างเข้าพรรษา พระภิกษุสามเณรจะไปค้างแรมคืนที่อื่นไม่ได้นอกจากไปด้วยสัตตาทกกรณียะ คือ การไปค้างคืนนอกวัดในระหว่างอยู่จำพรรษาของพระ เมื่อมีเหตุจำเป็นอันใดแก่



1. สหธรรมมิก (ผู้มีธรรมอันร่วมกัน) หรือบิดามารดาป่วย เพื่อไปทำการรักษาพยาบาล

2. สหธรรมมิกกระสับกระสอย เพื่อไประงับ

3. มีกิจของสงฆ์เกิดขึ้น เช่น วิหารชำรุด เพื่อไปปฏิบัติสงฆ์

4. ทายกบ้ำาเพ็ญกุศล ส่งมานิมนัตต์ ไปเพื่อบ้ำารุงศรัทธา

แม้มีฐานะอื่นนอกจากนี้ที่เป็นกิจลักษณะอนุโลมตามนี้ก็ไปค้างที่อื่นได้ และถาวรไปนครซึ่งตั้งกล่าวต้องกลับมากายในเวลา 7 วัน หมายความว่าไปได้ไม่เกิน 7 วัน นั้นเอง ซึ่งช่วงเวลาตั้งแต่วันแรม 1 ค่ำ เดือนแปด ถึงวันขึ้น 15 ค่ำ เดือนสิบเอ็ดตอนนี้จะเรียกว่าพรรษาแรกแต่ถ้าภิกษุรูปใดไม่สามารถเข้าพรรษาได้ตามกำหนดดังกล่าว อาจเข้าพรรษาตั้งแต่วันแรม 1 ค่ำ เดือนแปด เป็นต้นไปจนครบ 3 เดือนก็ได้เรียกว่าพรรษาหลัง ในระหว่างเข้าพรรษาให้พระภิกษุอยู่ได้ในวัดแห่งเดียว ไม่อนุญาตให้ไปพักแรมคืนที่อื่นตลอดระยะเวลา 3 เดือน ถ้าภิกษุเที่ยวไปกลางพรรษาหรืออธิษฐานจำพรรษาแล้ว อยู่ครบ 3 เดือนไม่ได้ต้องอาบัติทุกกฏ เว้นแต่มีเหตุจำเป็นอย่างใดอย่างหนึ่งดังกล่าวแล้วข้างต้น แต่ปกติไปได้ไม่เกิน 7 วัน ประเพณีให้พระสงฆ์อยู่จำพรรษา คือ อยู่ในวัดแห่งเดียวไปค้างที่ไหนไม่ได้ 3 เดือน จึงเป็นธรรมเนียมที่ถือปฏิบัติตั้งแต่นั้นสืบมา

นอกจากความเชื่อดังกล่าวแล้วในสมัยพุทธกาลยังมีเรื่องเล่ากันต่อมาว่า ในสมัยที่พระศุทธเจ้ายังไม่ถึงปรินิพพาน พระองค์ประทับอยู่ที่กรุงโกสัมพีนครขณะนั้นคณะสงฆ์แบ่งแยกกันออกเป็น 2 ฝ่าย ได้แก่ พระธรรมธร และพระวินัยธร ซึ่งทั้งสองคณะนี้ต่างไม่สงรอยกันญาติโยมห้ามเท่าไรก็ต่างไม่เชื่อฟังกัน พระศุทธเจ้าก็จึงเสด็จมาห้ามด้วยพระองค์เอง ทหลายครั้งหลายคราวว่า "อย่าทะเลาะเบาะแว้งกัน ความผิดมีอยู่ทุกตัวคน ผิดเล็กผิดน้อยเป็นของธรรมดาของมนุษย์ พอแก้ไขสิ่งใดได้ก็แก้กันไป หากแก้ไขไม่ได้ก็เลิกชลาสนนวิชกันไป" (ปริชา พินทอง, 23 ธันวาคม 2531 : สัมภาษณ์)



พระสงฆ์ทั้งสองฝ่ายก็ยังไม่มีการอ่อนน้อมต่อกัน พระองค์เสวยเสด็จหนีเข้าไป  
 ในป่าเรไรนกาล ไม่มีผู้ใดพบเห็นตั้งแต่นั้นเป็นต้นมา พระยาพระเสนธิโกศล และ  
 ชาวบ้านที่มีความเคารพเลื่อมใสในพระองค์ เมื่อไม่เห็นพระพุทธรูปเจ้าก็พากันออกตามหา  
 เลยไปตามหาพระพุทธรูปเจ้ากับพระวินัยธรและพระธรรมธราชว่าทราบดีว่าพระพุทธรูป  
 เสด็จมาที่นี้แล้วหายไปไหน เมื่อชาวบ้านและพระยาพระเสนธิโกศลทราบข่าวว่าพระ  
 พุทธรูปองค์ทรงเสด็จมาห้ามการทะเลาะเบาะแว้งของพระภิกษุทั้ง 2 ฝ่ายแต่ไม่ได้ผลจึง  
 เสด็จหนีไป เมื่อทราบข่าวดังนั้นทุกคนต่างมีความโกรธเคืองต่อพระภิกษุทั้ง 2 ฝ่ายเป็น  
 อันมาก ว่าไม่เคารพเชื่อฟังในคำสั่งสอนของพระพุทธรูป และเป็นสาเหตุให้พระพุทธรูป  
 องค์หนีไป จึงพากันพร้อมใจยกเลิกการทำบุญตักบาตรต่อพระสงฆ์ ก่อให้เกิดความสับสน  
 วุ่นวายเป็นอันมากในหมู่เหล่าสงฆ์ จนในที่สุดพระสงฆ์ทั้ง 2 ฝ่ายต่างยอมอ่อนน้อมต่อ  
 กัน และพากันออกติดตามหาองค์สมเด็จพระพุทธรูปเจ้า

ฝ่ายพระพุทธรูปเจ้าเมื่อทรงเสด็จหนีความวุ่นวายของสัตว์โลก ไปประทับอยู่ใน  
 ป่าเรไรนกาล ได้พิจารณาถึงและพิจารณาข้างมาเป็นอันอุบาย พิจารณาข้างมีหน้าที่ในการจัดหา  
 มาให้พระองค์ฉันท์ โดยการนำซึ่งวงหัดเอาไม้ไผ่ลำอ่อน ๆ ไปตักน้ำแล้วนำมาถวายพระ  
 องค์ ครั้นถึงเวลาที่พระองค์จะทรงน้ำข้างก็จะทำหน้าที่ให้พระพุทธรูปได้อายน้ำที่อ่อน  
 สบาย โดยจะไปกลิ้งเอาหินร้อนบนพื้นดินที่ถูกไฟไหม้ป่าลงไปใต้มันน้ำ จนน้ำนั้นมีความ  
 ร้อน แล้วจะนำเอาพระพุทธรูปเจ้าไปอาบ ส่วนพญาลิง เมื่อเห็นพญาข้างทำการทำให้เกิด  
 ประโยชน์ต่อพระพุทธรูปเจ้าดังนั้นจึงคิดว่าตนควรทำอะไรรสักอย่างเพื่อพระพุทธรูป เมื่อ  
 คิดได้ดังนั้นจึงคิดถึงมนุษย์ทุกคนก็กินน้ำหวานจากรวงผึ้ง จึงไปนำรวงผึ้งมาถวาย  
 พระพุทธรูปเจ้า ครั้นนำมาถึงก็ถวายทันทีแต่พระองค์ไม่รับ ยังความแปลกใจให้พญาลิงเป็น  
 อันมาก พญาลิงจึงนำรวงผึ้งมานั่งพิจารณาดูเป็นเวลานานจึงรู้ว่าภายในรังผึ้งนั้น มี  
 ผึ้งตัวอ่อน มีไข่อ่อน และยังมีแม่ผึ้งอยู่ซึ่งล้วนแต่เป็นสิ่งมีชีวิตทั้งสิ้น คงเป็นเพราะเหตุ  
 นี้กระมังที่พระพุทธรูปไม่ฉันท์ เมื่อคิดได้ดังนั้นพญาลิงก็เพียรพยายามเก็บตัวอ่อน แม่  
 ผึ้งตลอดจนไข่อ่อนที่อยู่ในรังออกจนหมด แล้วนำรวงผึ้งนั้นไปถวายพระพุทธรูป พระ



พุทธเจ้าเมื่อเห็นรังผึ้งที่พญาสิงนำมามากมายอีกครั้งนี้ก็รับไว้ฉันท์ โดยครั้นเอาความ  
 ทราบจากรังผึ้ง คงทิ้งไว้แต่เพียงกากของรังผึ้ง พญาสิงเห็นดังนั้นก็ตั้งใจเป็นอันมาก  
 กระโดดโลดเต้นขึ้นไปตามคาบคนไม้ด้วยความดีอกดีใจ ที่พระพุทธรเจ้ารับเอารังผึ้ง  
 จากตน เทียบบุญกุศลกับไม้ผู้ตกลงมาตายค่าที่ เมื่อพญาสิงตายไปแล้วได้ไปเกิดบน  
 สวรรค์ชั้นดาวดึงส์เป็นมัลลกะเทวบุตร

ฝ่ายชาวบ้านทั้งหลายที่ออกติดตามท้าวพระพุทธรเจ้า เมื่อไปถึงก็ได้รับฟังการ  
 เทศนาสั่งสอนจากพระองค์ ก็เลยนำกากของรังผึ้งที่ค้นเอาน้ำไปหมดแล้วไปทำการต้ม  
 กลั่นออกมาเป็นผึ้ง ซึ่งผึ้งชนิดนี้ต่อมาเรียกกันว่า "ผึ้งแท้" มีสีขาวอมเหลือง มีเนื้อ  
 ที่นิ่มเมื่อได้รับความร้อนเหนียวจับตัวกันได้ดี และมีกลิ่นหอมอ่อน ๆ (พระอาจารย์  
 มหายุทธจันทร์ กิตติโสทรธ. 22 ธันวาคม 2531 : สัมภาษณ์) และเกิดความสำนึก  
 ว่าขนาดผึ้ง ซึ่งเป็นสัตว์เดียรฉานยังมีความสำนึก ความรู้สึกนึกคิดขนาดนี้แล้วตนเองที่  
 เกิดมาเป็นมนุษย์ใจจริงไม่มีความสำนึกในเรื่องบาปบุญคุณโทษได้เลย และพญาสิงเมื่อ  
 ทำบุญเพียงเท่านั้นยังได้ไปเกิดบนสวรรค์ชั้นฟ้า เมื่อคิดได้ดังนั้นจึงพากันร่วมแรงร่วมใจ  
 กับทั้งชาวบ้านและพระภิกษุสงฆ์ทำมสาทผึ้ง (เขราสาทผึ้ง) โดยทำให้มีลักษณะคล้าย  
 กองกรฐิน ๆ ทั่วไปผู้มาทำเป็นโครงร่างคล้ายทอปราสาทมียอดมีชั้นสลับซับซ้อน แล้วเอา  
 กากบดกล้วยมาสับปากเป็นหลอดสายต่าง ๆ ตามที่เห็นสมควรแล้วนำไปจุ่มลงในรังผึ้งที่ต้มจน  
 ร้อยเดือด และทำหลอดสายนั้นมาติดประกอบเข้าไปกับลำต้นและ โครงสร้างของปราสาท  
 ผึ้งจนเต็ม เมื่อถึงวันเข้าพรรษาการทำปราสาทผึ้งก็จะเสร็จพอดี ชาวบ้านจึงพากันแห่  
 แห่ปราสาทผึ้งนั้นเวียนรอบวัด 3 รอบแล้วนำไปถวายพระพุทธรองค์ ต่อมาปราสาทผึ้งก็-  
 ได้รับความปรับปรุงเปลี่ยนแปลงรูปแบบมาเรื่อย ๆ จนกลายมาเป็นเทียนพรรษาโดยวิธี  
 การลือหรือหล่อจากผึ้งแท้ เช่นกันและเทียนพรรษาจึงเริ่มมีบทบาทที่สำคัญต่อพิธีกรรมทาง  
 ศาสนา นับตั้งแต่นั้นเป็นต้นมา (ปรีชา พิณทอง. 23 ธันวาคม 2531 : สัมภาษณ์)  
 ดังพุทธสุภาษิตล้านวนอีสานกล่าวไว้ว่า



"สาเหตุถึงบักโตเข้าทำบุญแต่ปางก่อน .  
 คราวพระองค์อยู่ยั้งงำเงาเสวย .  
 มีนกะเสยนำมาสู่ถวายพระองค์เจ้า .  
 คือตำนานกล่าวไว้มีช้างกับสิงห์พาใหญ่ .  
 ช้างกะเก็บได้น้ำสิงห์พร้อมได้ผิงฮ้าง .  
 ทำให้คนเขามีเหตุผลเป็นเค้า .  
 เขาได้เอามาใช้ประเพณีบุญเดือนแปด .  
 คนได้มาแวดล้อมโอบเล่นม่วนบุญ .  
 เป็นประเพณีดีสิ้นผู้จนได้โอกาส .  
 บุญเดือนแปดม่วนแก้วถวายผิงแก่สงฆ์ .  
 เป็นประเพณีดีสิ้นผู้จนบ่ประมาณ .  
 รักษาสืบทานบ่ขาดจนเจ้าออกพรรษา."

(เกษมสุข เพชรดี และคณะ . 2524 : 7-8)

ส่วนประเพณีการทำบุญพรรษาที่ปรากฏอื่นเป็นหลักฐานในประเทศไทย เริ่มมีมาตั้งแต่ครั้งกรุงสุโขทัย เป็นราชธานี โดยปรากฏเป็นหลักฐานอย่างชัดเจนในหนังสือ นางนพมาศแต่งไว้ตอนหนึ่งกล่าวไว้ว่า

"...ครั้นถึงเดือน 8 นักชัศตฤกษ์บูชาใหญ่ การพระราชพิธีอาชาตมาส พระวรมุตรพุทธชินโรตสีนพระศาสนาจะจำพรรษาเป็นมหาสันนิบาตทุกพระอาราม ฝ่ายพราหมณาจารย์ก็จะเข้าพรตสมาทานศีลบริโภคนกขยาบวรบุชาคูณ พิธีถึงเดือน สิบเจ็ดพระเจ้าอยู่หัวจึงดำรัสสั่งนายนักการให้จัดแจงตกแต่งเสนาสนะทุกพระอารามทลวง แล้วก็ทรงถวายบริหารสมณะ เป็นต้นว่า เติง ตั้งที่นั่งนอน เลือ สาคสาตบุเป็นสังฆทานและผ้าวัสสาสิกพันการ สลากภัตติลานพัคทั้งพระทียบเทียน จำนำพรรษาบูชาพระบรมชาตพุทธะพุทธชูปฎิมากร พระบริวัคิธรรม ถิ่นไตรมาส..."

(ศรีพนม ลิงค์ทอง . 2505 : 525-526)



แต่พอมาถึงยุคกรุงรัตนโกสินทร์การหล่อเทียนพรรษารูปแบบของประเพณีบุญเดือนเจ็ดก็มาเป็นพิธีที่ยื่นแปลกเปลี่ยนอย่างไรกันใหม่ ดังนั้นการพระราชพิธีเดือนแปดจึงน่าจะเรียกว่า พระราชกุศล มากกว่าพระราชพิธี และการหล่อเทียนพรรษานี้ นิยมทำขึ้นในเดือนเจ็ดตลอดตามมิได้ขาด คือ ก่อนถึงกำหนดวันเข้าพรรษาและการหล่อเทียนจะหล่อด้วยสีผึ้งทั้งสิ้น บรรดาวัดหลวงต้องมีเทียนพรรษาวัดละเล่มหนึ่ง หรือมากกว่า น้อยบ้างตามลำดับของวัดที่เกิดก่อนหลัง เทียนเล่มหนึ่งๆ จะใช้สีผึ้งหนัก 16 ชั่ง และจะนิยมหล่อเทียนในวันขึ้น 8 ค่ำเดือน 7 ทุกปี ถ้าปีใดมีอธิกมาสก็จะหล่อในวันขึ้น 8 ค่ำเดือน 8 แรก

เนื่องจากเทียนพรรษาที่ทำถวายตามวัดต่าง ๆ นั้นต้องลงทุนมาก ก็เป็นที่น่าชื่นชมยินดีในส่วนของพระราชกุศลในรัชกาลที่ 5 จึงได้ทรงจัดการฉลองเทียนนี้ขึ้น โดยยกเทียนพรรษามาตั้งไว้ที่เจดีย์ทองพระโองง

"มีสายสิญจ์วนรอบแล้วให้มีการสวดมนต์ พระสงฆ์ราชาคณะ 20 รูป เริ่มสวดมนต์ตั้งแต่วันขึ้น 13 ค่ำ แต่พระพุทธรูปใช้พระห้ามสมุทร ฉันทเวรตามธรรมเนียม รุ่งขึ้น 15 ค่ำเสด็จพระ.....พระสงฆ์กลับไปแล้วทรงพระสุท่ายประพรมและเจิมเทียนพรรษานั้นทุกเล่ม เจ้าพนักงานจึงจะนำเทียนไปตั้งตามพระอุโบสถต่าง ๆ ตามที่กำหนดไว้ในวันขึ้น 14 ค่ำ เวลากลางคืนนั้นว่างต่อวันขึ้น 14 ค่ำเวลาเช้า จึงเสด็จพระราชดำเนินออกวัดพระศรีรัตนศาสดารามเสด็จพระสงฆ์ราชาคณะ 30 รูป ทรงจุดเทียนพรรษาในวัดพระศรีรัตนศาสดาราม"

(พระบาทสมเด็จพระจุลจอมเกล้าเจ้าอยู่หัว. 2514 : 550)

เทียนพรรษาที่จุดนั้นต้องใส่ไฟส่องด้วยพระแว่นลงยาราชาวดีถือว่าเป็นไฟบริสุทธิ์เป็นธรรมเนียมของชาวอินเดียมาตั้งแต่โบราณ การพระราชกุศลเทียนพรรษานี้พระมหากษัตริย์ทุกพระองค์ได้ทรงบำเพ็ญพระราชกุศลนี้ติดต่อกันมาจนถึงยุคปัจจุบัน และยังเป็นธรรมเนียมสืบต่อกันมาโดยทั่วไประหว่างรัชกาลต่างๆ ซึ่งนิยมหล่อเทียนพรรษากันอย่างครึกครื้น



แล้วยังมีการฉลองเทียนพรรษา แต่เทียนพรรษาและประกวดเทียนพรรษากันอย่างเอิกเกริก พระราชพิธีเดือนแปดที่พระมหากษัตริย์ทรงถวายเทียนพรรษาไปยังพระอารามหลวงยังคงมีสืบมาจนถึงสมัยกรุงรัตนโกสินทร์ และตราប់เท่าทุกวันนี้ แม้แต่ในงานแห่เทียนพรรษาของจังหวัดอุบลราชธานี พระบาทสมเด็จพระเจ้าอยู่หัวรัชกาลปัจจุบันก็ทรงพระราชทานเทียนหลวงเป็นประจำทุกปี

ส่วนประเพณีแห่เทียนพรรษาของราษฎรและวัดที่ไม่อยู่ในเขตอารามหลวงนั้น ไม่ปรากฏเป็นหลักฐานในหนังสือพระราชพิธี 12 เดือน แต่คงมีเป็นธรรมเนียมฐานของเสฐียรโกเศศกล่าวไว้ว่า

“...ถึงวัดราษฎรจะไม่มีพิธีอะไร นอกจากการทำเทียนไปถวายพระเพื่อจุดในพระอุโบสถเท่านั้น และคงไม่จุดตลอดไปด้วยไตรมาส ดังเรื่องที่น่างนพมาศได้พรรณาวีวียงมีตกค้างหลงเหลืออยู่ในท้องถนนหนทาง หรือไม่เพราะเหล่านี้ย่อมเป็นสถานพิพิธภัณฑแห่งขนบธรรมเนียมประเพณีของเก่า มีประโยชน์แก่นักศึกษา เรื่องวัฒนธรรมไทยไม่น้อย เรื่องนี้นับวันจะเสื่อมและกลายเป็นตามเหตุการณแห่งความเจริญถ้าจุดไว้ได้ก็จะดี ก็พอดีพระเทวาทินิมิต (ฉาย เทวาทินิมิต) ยังจำเรื่องแห่เทียนพรรษาของภาคอีสานได้ จึงขยวียงว่าที่เล่าให้ฟัง เรื่องที่พระเทวาทินิมิตเล่าฟังมีความว่า ก่อนถึงเข้าพรรษาประมาณเดือนหนึ่ง คือ านราวเดือนเจ็ดทายกของวัดในระแวกหมู่บ้านจะจัดการเรียวยวียง เมื่อได้กันพอแล้วชาวบ้านจะช่วยกันทำพิธีหล่อเทียนกันที่ในบริเวณวัด มีขนาดแล้วแต่ยวียงที่จะทาวได้ ลางที่มีขนาดใหญ่วัดผ่าศูนย์กลางอยู่ในราว 25 เซนติเมตร สูงตั้ง 2 เมตรก็เคยมี จุดได้ตลอด 3 เดือนก็ไม่หมดรูปเทียนนั้นเป็น 8 เหลี่ยมบ้าง รูปกลมบ้าง หล่อเสร็จแล้วช่วยกันตกแต่งประดับประดาเทียนให้งดงามด้วยลวดลายของกระดาษทอง ลางเล่มทาลวดลายด้วยยวียงในตัวแล้วปิดด้วยทองคำเปลว มีรองเชิงทำด้วยไม้จริงหล่อแล้วก็เก็บรักษาไว้ แต่ส่วนมากทำเสร็จในวันแห่เทียนเอง เป็นอย่างปลูก



พระเมรุทอง ทำเสร็จก่อนวันงานนานวันเครื่องประดับทองหมดไม่งาม  
ถึงวันเพ็ญเดือนแปดก่อนเข้าพรรษาหนึ่งวัน เวลากลางคืนทำเทียนมาตั้งใน  
พระรำ ซึ่งปลุกขึ้นโดยเฉพาะในบริเวณวัดทำการฉลองเทียน มีถาวรวัตถุ  
มนต์เขียนเข้ากันตามธรรมเนียม กลางคืนมีมหรสพแล้วแต่จะมีทามาถึงเที่ยง  
คืนเลิกงานกลางคืนอย่างนี้เขาใช้จุดไฟข้าง รุ่งเช้าวันแรมเข้าพรรษาเลี้ยง  
พระที่สวดมนต์เป็นฉันเข้าแล้วชาวบ้านก็เตรียมแต่เทียนนอก เอาพรรทุกชิ้นรถ  
ซึ่งใช้ล้อเกวียนแทนล้อรถมีแคว่วางบนล้อต่อเป็นราชรถ เครื่องตกแต่งแล้วแต่  
ความคิดของนายช่าง เป็นบุษบกก็มีบนรถนอกจากเทียนซึ่งตั้งอยู่กลางมีเครื่อง  
ประกอบ ทำเป็นรูปหุ่นหรือรูปอื่น ๆ แล้วแต่ความคิดของนายช่าง ส่วนมากเป็น  
รูปเกี่ยวกับชาดก รถคันนี้ใช้คนชักลากอย่างชักพระเพราะถือว่าได้บุญ มีคนตรี  
พิพากย์หรืออย่างอื่นครีกครั้งไปในชบวนแห่ ชบวนแห่ที่เทียนนั้นชบวนหนึ่ง ๆ  
ก็เป็นหมู่บ้าน หมู่บ้านหนึ่ง เป็นการแห่ประกวดชิงรางวัลกัน แห่ไปรวมกันที่  
สนามชุมชนในที่ซึ่งแล้วแต่จะนัดหมายกัน ถึงที่แล้วก็เจ้าหน้าทีกรรมกรมาตัด  
สินให้รางวัล

รางวัลที่ 1	ได้พรเต็ม	1	๖๓
รางวัลที่ 2	ได้ผ้าเต็ม	1	๖๓
รางวัลที่ 3	ได้ผ้าแบ่ง	1	๖๓

ระหว่างนั้นมหรสพต่าง ๆ ของใครมีไปก็เล่นฉลองที่หน้าเทียนของตนอยู่  
จนถึงเวลา 13.00 น. ต่างก็พากลับไปยังวัดของตน ถึงวัดแล้วนำเทียน  
เข้าไปในโบสถ์ทีเดียว ตั้งไว้หน้าพระประธานเป็นอันเสร็จพิธี..."

จากคำบอกเล่าของพระเทวานิมิตดังกล่าวสอดคล้องกันเป็นอย่างดีกับอิทธิพลของ  
ที่ประชาชนชาวอีสานยึดถือ อันเป็นผลให้ได้มีโยกย้ายวิถีชีวิตกับหลักธรรมทางพระพุทธศาสนา  
มีความสามัคคี เลียสละทำงานร่วมกันเพื่อสังคมโดยส่วนรวม เมื่อว่างจาก  
การทำงาน ถ้าผู้ใดฝ่าฝืนก็จะถูกลงโทษสังคมตั้งข้อรังเกียจอย่างจริงจัง ในอดีตเดือน



แปด คือ บุษงูเข้าพรรษา มีการป่าวร้องให้ชาวบ้านนำธัญมัจฉามาหล่อเทียนหน้าผู้น้อยสี่สำหรับ  
จุดเทียนพระอุโบสถ เป็นพุทธบูชาตลอดฤดูกาลเข้าพรรษา และมีการทำบุญตักบาตรถวาย  
ภัตตาหารเช้า เพล แต่พระภิกษุสงฆ์ และพียงธรรมเทศนาพร้อมกันแต่เทียนพรรษาใน  
ตอนบ่ายดังที่กำหนดไว้ในฮีตเดือนแปดดังนี้

ทำตามฮ้อยของเจ้าพระโคตมทำก่อน	บ่อทะเลอนเลิม่างทำแม่สู่ตาย
แล้วจงหากันฝ่ายหาของไปเททอด	ทำทานไปอย่าได้ครัวนเอาไว้หมู่บุญ
ลิเป็นของทนนเข้าไปถึงอากาศ	สู่สวรรค์บ้ออันด้วยบุญนี้ส่งไป
เพิ่นจึงตรัสบอกไว้ฮิตเก่าคองหลัง	พังให้ตีมันคักออย่าไหลเตื่อเจ้า
จงให้พากันเข้าทำทานตักบาตร	อย่าได้ขาดไปแม่สู่คน
วอกาศนี้เพิ่นให้เที่ยวออกค้นขุดกันหมู่บุญ	เอาทุนไปภายหน้าเมื่อตายไปแล้ว
เป็นแนวหน้าเฮาชั้นบรรพตทองเที่ยวท่อง	ขึ้นสู่ฮ้อยขึ้นฟ้าสวรรค์ห่มอยู่เป็น
ฝูงหมู่วิบากเว็นบ้อมมีว่าสิมาพาน	แนวอيمانแสนสุขทุกข์เช็ดบ่มมาใกล้
	(เสฐียร โภเสศ. 2516 : 98)

### คติความเชื่อเกี่ยวกับการทำเทียนพรรษา

คติความเชื่อ เป็นแนวทางของการยอมรับอันเกิดจากจิตสำนึกของมนุษย์  
ที่มีต่อพลังหรืออำนาจ ที่จะเป็นผลดีหรือผลร้ายต่อมนุษย์นั้น ๆ แม้ว่าพลังหรืออำนาจ  
เหล่านั้นจะไม่สามารถจะหาผลมาพิสูจน์ได้ว่าเป็นจริง แต่่มนุษย์ในสังคมหนึ่ง ๆ ก็ยอมรับ  
และทำให้ความเคารพเกรงกลัว (ชวีชัย บุญไธทก. 2528 : 351)

ความเชื่อของชาวจังหวัดอุบลราชธานี เป็นความเชื่อประจำกลุ่มที่สืบทอดกัน  
มาตั้งแต่สมัยโบราณ ในเรื่องอำนาจสิ่งที่ไม่เห็นธรรมชาติในเรืองของการครองเรือน  
การทำมาหาเลี้ยงชีพ ซึ่งสิ่งที่ไม่โบราณห้ามไว้ว่าเป็นโทษ ไม่เป็นศิริมงคลอาจทำความ



เดือนหรือมาสู่ ก็จะละเว้น ไม่ยอมกระทำในสิ่งนั้น หรือหาวิธีการป้องกันมิให้สิ่งที เชื่อว่า เป็นเคราะห์นั้นมาสู่ตนและครอบครัว โดยการเล่าและสั่งสอนต่อ ๆ มา

จากภาษีสัมภาษณ์ผู้ที่มีความรู้ในเรื่องวัฒนธรรมท้องถิ่นของจังหวัดอุบลราชธานี ในด้านคติธรรมเรื่องของการทำเทียนพรรษา ซึ่งเป็นประเพณีที่สำคัญในเดือนแปดและ ยี่สิบแปดปฏิบัติในอีสานสองอย่าง เกรงครัตของชาวจังหวัดอุบลราชธานี ได้ดังนี้

1. เทียน ชาวบ้านส่วนใหญ่ในจังหวัดอุบลราชธานี ทุกคนจะนับถือ พระพุทธศาสนา ซึ่งเป็นแบบประยุคต์เหมือนดังชาวบ้านในเขตจังหวัดอื่น ๆ ของภาค อีสาน กล่าวคือหลักความศรัทธาตั้งเดิมความที่บรรพบุรุษเคยสั่งสอนบอกกล่าวไว้ โดยเฉพาะคนเก่าคนแก่ให้ข้อบิบายถึงความเชื่อเรื่องเทียนว่า ในสมัยพุทธกาลการบูชา พระศรีวิรัตนตรัยยังไม่มีเทียนสำหรับให้แสงสว่างจะมีก็เพียงแต่ธูปเพื่อประกอบใน พิธีกรรมนั้นๆ ธูปในภาษาบาลีเรียกว่า ประธูป หรือประทีป ซึ่งแปลว่า แสงสว่าง ดังนั้นสิ่งใดก็ตามที่จะให้มาซึ่งแสงสว่างจึงนิยมเรียกกันต่อ ๆ มาว่า ประธูป หรือ ประทีป ซึ่งแสงสว่างนี้เองในสมัยต่อมาถือเป็นสิ่งทีสำคัญมากต่อพระภิกษุ ในการ นำเพ็ญกรรมฐานก็ต้องมีพิธีเดินจงกลมนในเวลากลางคืน แม้จะอยู่ตามวัดวาอาราม ก็ตาม พระภิกษุสามเณรยังต้องมีการศึกษาเล่าเรียนและปฏิบัติศาสนกิจซึ่งต้องให้ เวลาทั้งกลางวันและกลางคืน การศึกษาในช่วงเวลากลางคืนไม่มีปัญหาในเรื่องแสง สว่างแต่อย่างใด แต่กลางคืนความมืดจะมีปัญหาอยู่มากครั้งจะอาศัยแสงสว่างจาก กองไฟ การใส่พื้นเข้าากองไฟและควันไฟก็อากรบกวนและทำลายสมาธิของผู้ศึกษา เล่าเรียนได้ วิธีหนึ่งทีผู้ศึกษาเล่าเรียนจะได้รับความสะดวกสบายก็คือ การอาศัย แสงไฟจากใต้ (ภาษาอีสานเรียกใต้ว่า ทรบอง) แต่ใต้หรือทรบองก็มีปัญหาเรื่อง ควันและกลิ่น ซึ่งทำให้ผู้ศึกษาเล่าเรียนได้ และอีกประการหนึ่งคือการลุกไหม้ของใต้ อาจไม่ลุกไหม้ต่อเนื่องกันอย่างสม่ำเสมอต้องคอยเขี่ยใต้ที่ไหม้แล้วออกอยู่เสมอ ทำ ให้ผู้ศึกษาเล่าเรียนต้องพะวัคพะวงใต้เหมือนกัน ต่อมาจึงได้มีการคิดค้นประดิษฐ์ เทียนไขอื่น เพราะเทียนไขให้ทั้งแสงสว่าง และมีการลุกไหม้อย่างต่อเนื่องและสม่ำเสมอ



เสมอ อีกทั้งกลิ่นและควันไม่มากเหมือนการรำใช้เครื่องให้แสงสว่างชนิดอื่น ๆ ตั้งแต่นั้น  
เป็นต้นมาเทียนไขก็เข้าไปมีส่วนร่วมที่นำคัมภีร์ในการรำใช้ประกอบพิธีกรรมที่สำคัญต่าง ๆ  
ของพุทธศาสนาโดยลำดับ

2. เทียนพรรษา เป็นเครื่องอัญชุกรายอย่างหนึ่งที่ชาวบ้านจะต้องเอามาถวายในประเพณีบุญเดือนแปด เพื่อที่พระภิกษุสามเณรจะนำไปใช้ประกอบพิธีกรรม  
ต่าง ๆ ในช่วงของการจำพรรษา โดยมีการพัฒนารูปแบบ ขนาดและสีคส่วนมาโดย  
ตลอด จากจุดความคิดที่นำมาเพื่อการรำใช้ประโยชน์ในการรำให้แสงสว่างมาเป็นกา  
ระดับตกแต่งเพื่อร่วมในพิธีการ โดยมีการสอดแทรกเนื้อหา ขนบธรรมเนียม  
ประเพณีตลอดจนการละเล่นของท้องถิ่นเข้าไปด้วย ซึ่งเทียนพรรษานั้นนอกจากจะเป็น  
การรำให้เห็นถึงความยึดมั่นศรัทธาในพุทธศาสนา ความสามัคคีของคนในแต่ละชุมชน  
ที่ให้ความร่วมมือและสนับสนุน และยังเป็นเครื่องชี้วัดถึงสภาพความเจริญรุ่งเรืองของ  
สภาพสังคม และเศรษฐกิจของแต่ละยุคสมัยได้เป็นอย่างดี โดยชาวบ้านส่วนใหญ่มักมีความ  
เชื่อในเรื่องการถวายและทำเทียนพรรษาด้วย

ในครั้งพุทธกาลมีสาวกของพระพุทธเจ้าองค์หนึ่งชื่อว่า อานุทส  
เมื่อเกิดความเลื่อมใส และได้บวชเฝ้าพระพุทธศาสนาแล้ว เป็นผู้ที่มีปัญญามากตลอด  
หลักบทม ฐัฐรรค ฐัฐธรรม ฐัฐวินัย และฐัฐปฏิบัติตามเป็นที่เคารพเลื่อมใสในหมู่พระสงฆ์  
อุบาสก อุบาสิกา เหตุที่สาวกรูปนี้มีความฉลาดหลักแหลมและรอบรู้เช่นนี้ พระพุทธเจ้า  
ตรัสว่าในชาติปางก่อน พระอานุทสได้เคยให้แสงประทีปเป็นทาน จากความเชื่อ  
ดังกล่าว ทำให้พุทธศาสนิกชนผู้ใฝ่บุญได้นำเทียนไปถวายพระ เพราะมีความเชื่อว่าจะ  
ได้บุญกุศล บรรรณาคความฉลาดหลักแหลม เช่น พระอานุทส (สิต วาษ์ชัยภฏ).

2531 : 4) ประทีปหรือเทียนจึงเป็นพุทธบูชาที่ชาวบ้านนิยมนำไปถวายพระ

ดังนั้นพุทธศาสนิกชนส่วนใหญ่นำเทียนแต่ละคัมภีร์จึงให้ความร่วมมือกัน  
อย่างดีเมื่อประเพณีบุญเดือนแปดมาถึง ตามความเชื่อที่ว่าผู้ใดได้ถวายดวงเทียนเข้า  
พรรษาเท่ากับได้ถวายความสว่างแก่พุทธศาสนา ผู้นั้นจะเกิดกุศลอันยิ่งใหญ่ มีภูษาทิพย์

เกิดชาติไหนมีทุนแก้วตาทิพย์เท่ากับถวายพุทธรัตนบุชา ธรรมรัตนบุชา สังฆรัตนบุชา  
 คนเหล่านี้เมื่อตายไปแล้วได้ไปเกิดใหม่จะเห็นธรรมได้ไวกว่าปกติ และเป็นอริยบุคคล  
 ได้เร็วเข้า (พระอาจารย์มหาบุญจันทร์ กิตติโสตะโม. 22 ธันวาคม 2531 :  
 สัมภาษณ์)

จากการศึกษาและรวบรวมข้อมูลจากแบบสอบถามเกี่ยวกับประเพณีการทำ  
 เทียนพรรษาของจังหวัดอุบลราชธานี ได้ผลสรุปดังนี้



ตารางที่ 5 ความถี่และร้อยละของกลุ่มตัวอย่างของผู้ตอบแบบสอบถาม โดยจำแนกตามสถานภาพ

สถานภาพ	ความถี่	ร้อยละ
เพศ		
ชาย	14	23.3
หญิง	46	76.7
อายุ		
ต่ำกว่า 25 ปี	10	16.7
25-50 ปี	34	56.7
มากกว่า 50 ปี	16	26.6
อาชีพ		
รับราชการ	20	33.3
ค้าขาย	20	33.3
รับจ้าง	20	33.4
ภูมิลำเนา		
อุบลราชธานี	60	100
ต่างจังหวัด	-	-
ต่างประเทศ	-	-



จากตารางภาพพบว่า ผู้ตอบแบบสอบถามเป็น เป็นเพศหญิงมากกว่าเพศชาย ถึงร้อยละ 76.7 เพศชายร้อยละ 23.3 อายุผู้ตอบแบบสอบถามส่วนใหญ่อยู่ในระหว่าง 25-50 ปี ร้อยละ 56.7 มากกว่า 50 ปี 26.6 ต่ำกว่า 25 ปี ร้อยละ 16.7 โดยมีอาชีพรับจ้างร้อยละ 33.4 อาชีพค้าขายร้อยละ 33.3 อาชีพรับราชการร้อยละ 33.3 ส่วนใหญ่มีภูมิลำเนาอยู่ในเขตจังหวัดอุบลราชธานี

ตารางที่ 6 ค่าความถี่ของกลุ่มตัวอย่างและค่าเฉลี่ยของความคิดเห็นที่มีต่อความเชื่อ ในการนำเทียนพรรษาของจังหวัดอุบลราชธานี

ลำดับ	ข้อความ	N	X	ระดับ
1	การถวายเทียนจะทำให้เกิดปัญญาอันฉลาดหลักแหลมประดุจดังแสงของเทียน	60	3.3	ปานกลาง
2	การถวายเทียนเมื่อถวายไปนแล้วจะเห็นธรรมได้ไวกว่าปกติ	60	3.11	ปานกลาง
3	การถวายเทียนเป็นการถวายทานบารมีอย่างหนึ่ง	60	3.48	ปานกลาง
4	การถวายเทียนเป็น ๗ กุศลโศบายอย่างหนึ่งของพุทธศาสนา	60	3.46	ปานกลาง
5	ผู้ถวายเทียนจะเป็นผู้ที่มีนิสัยใจคออ่อนน้อมน่าเชื่อถือ	60	3.55	ปานกลาง
6	การถวายเทียนเป็นการสร้างความสามัคคีในหมู่คณะ	60	3.8	ปานกลาง



ลำดับ	ข้อความ	N	$\lambda$	ระดับ
7	ศิลปะวัฒนธรรมชนบธรรมเนียม อันดีของท้องถิ่น ได้รับการส่งเสริม ให้เจริญรุ่งเรืองยิ่งขึ้น	60	3.61	ปานกลาง
8	ท่านคิดว่าประเพณีการทำเทียน ควรมีการกระทำสืบไป	60	3.83	ปานกลาง
9	ท่านเชื่อว่าประเพณีนี้เกิดจากการ เลียนแบบมาจากบรรพบุรุษ	60	3.78	ปานกลาง
10	ท่านเชื่อว่าการทำเทียนนี้เกิดจาก ความศรัทธาในพระพุทธศาสนา	60	3.61	ปานกลาง

จากตารางพบว่า ความเชื่อจากการทำเทียนพรรษาเมื่อนำไปถวายจะทำให้เกิดปัญญาอันฉลาดหลักแหลมประดุจดังแสงเทียน และเมื่อถวายแล้วจะเห็นธรรมได้ไว กว่าปกติ การถวายเทียนเป็นการถวายทานบารมีอย่างหนึ่ง และเป็นกุศโลบายอย่างหนึ่งของพุทธศาสนาที่จะทำให้ผู้ถวายมีใจคออ่อนน้อมน่าเชื่อถือ การถวายเทียนเป็นการสร้างความสามัคคีในหมู่คณะ ศิลปะวัฒนธรรม ชนบธรรมเนียมประเพณีอันดีของท้องถิ่น ได้รับการส่งเสริมให้เจริญรุ่งเรืองยิ่งขึ้น ประเพณีนี้ควรได้รับการกระทำสืบไป ประเพณีนี้เกิดจากการเลียนแบบมาจากบรรพบุรุษ และประเพณีการทำเทียนดังกล่าวมานี้เกิดจากการศรัทธาในพวกพุทธศาสนา อยู่ในระดับปานกลาง



ตารางที่ 7 ค่าความถี่ของกลุ่มตัวอย่างและค่าเฉลี่ยของความคิดเห็นที่มีต่อประเพณี  
แห่งเทียนพรรษาของจังหวัดอุบลราชธานี

ลำดับ	ข้อความ	N	X	ระดับ
1	เป็นการกระจายรายได้ของคนในท้องถิ่น	60	3.9	ปานกลาง
2	เป็นการกระตุ้นให้เกิดการหวงแหนและ รักษาประเพณี วัฒนธรรมของท้องถิ่น	60	3.8	ปานกลาง
3	เป็นการแสดงความกตัญญูรู้คุณต่อพุทธศาสนา	60	3.5	ปานกลาง
4	เป็นชนบประเพณีที่มีมาตั้งแต่โบราณกาล	60	3.5	ปานกลาง
5	เป็นการเผยแพร่ศิลปวัฒนธรรม ชนบธรรมเนียม ประเพณีของท้องถิ่น	60	3.6	ปานกลาง
6	เพื่อให้ประชาชนได้มีโอกาสร่วมกิจกรรม ในวันสำคัญทางศาสนา	60	3.9	ปานกลาง
7	ท่านคิดว่าประเพณีการแห่เทียนพรรษา ควรรักษาสืบทอดต่อไป	60	3.7	ปานกลาง
8	ท่านคิดว่าประเพณีนี้เกิดจากความศรัทธา ต่อเนื่องจากพุทธศาสนา	60	3.6	ปานกลาง
9	ท่านเชื่อว่าประเพณีนี้เกี่ยวข้องกับพุทธศาสนา	60	3.6	ปานกลาง
10	ท่านเชื่อว่าการถวายเทียนส่งผลให้ท่าน มีสติปัญญาเฉียบคม	60	3.6	ปานกลาง

จากตารางแสดงให้เห็นว่า ความเชื่อที่มีต่อประเพณีแห่เทียนพรรษาของ



จังหวัดอุบลราชธานี ในเรื่องการกระจายรายได้ของคนในท้องถิ่น การกระตุ้นให้เกิดความหวงแหนและรักษาประเพณี วัฒนธรรมของท้องถิ่น ให้ประชาชนได้มีโอกาสได้เข้าร่วมกิจกรรมวันสำคัญทางศาสนา ควรมีการรักษาประเพณีนี้สืบไป ประเพณีเกิดจากความศรัทธาต่อเนื่องจากพุทธศาสนา เป็นการเผยแพร่ศิลปวัฒนธรรม ประเพณีนี้เกี่ยวเนื่องกับพุทธศาสนาการถวายเทียนในประเพณีนี้จะส่งผลให้มีสติปัญญาเจียมคน เป็นการแสดงความกตัญญูรู้คุณต่อพุทธศาสนา และเป็นชนบประเพณีที่มีมาตั้งแต่โบราณกาลอยู่ในระดับปานกลาง

จากการศึกษาประสมการในด้านต่าง ๆ ของชาวอีสาน ทั้งในอดีตจนถึงปัจจุบัน ทั้งการสัมภาษณ์ และการบอกเล่าจากบรรพบุรุษติดต่อกันมา ทำให้มองเห็นถึงความผสมผสานกันได้อย่างกลมกลืนของอดีตกับปัจจุบันได้เป็นอย่างดี กลายมาเป็นสภาพชีวิตที่ชี้ให้เห็นถึงการดำรงชีพของคนในจังหวัดอุบลราชธานีได้อย่างดี เป็นที่น่าสังเกตว่า จังหวัดอุบลราชธานี แม้จะได้รับอารยธรรมใหม่ ๆ ความส่ายทางการคมนาคมอันสะดวกสบายทุกด้านเพียงใดก็ตาม คนในท้องถิ่นก็ยังยึดมั่นในประเพณี วัฒนธรรมที่มีมาตั้งแต่โบราณอย่างเหนียวแน่น โดยแสดงออกทางวิถีชีวิต การสำนึก และพฤติกรรมที่แสดงออกทางพิธีกรรม ตลอดจนการละเล่นที่ยังพอมองเห็นทำให้เกิดเป็นภาพต่อเนื่องอันงดงามในทางสายวัฒนธรรมตั้งแต่อดีตจนถึงปัจจุบัน

ดังนั้นการมองภาพชีวิตของชาวอุบลราชธานีในวงกว้าง เราจะพบโครงสร้างความเชื่อต่าง ๆ ที่ยังคงครอบคลุมอยู่ทั้งจังหวัดเป็นรูปธรรมได้มากยิ่งขึ้น ดังนี้

1. ชาวจังหวัดอุบลราชธานี ยังมีความเชื่อคือแบบดั้งเดิมอยู่มาก เช่น ผี บรรพบุรุษ ตลอดจนพิธีกรรมต่าง ๆ
2. ชาวจังหวัดอุบลราชธานี ยังนับถือศาสนาพุทธแบบต่าง ๆ เช่น ผสมผสานกับประเพณีเก่า ๆ หรือผสมผสานกับพิธีกรรมทางด้านไสยศาสตร์อยู่เป็นอันมาก



3. ชาวจังหวัดอุบลราชธานี ยังมีการสืบทอดเกี่ยวกับการประกอบ พิธีกรรม ความเชื่อดั้งเดิมจากบรรพบุรุษ การนับถือศาสนา การละเล่นดนตรีและ การปรับปรุงฟื้นฟูประเพณีในท้องถิ่นของตนเองอยู่เสมอ

สิ่งสิ่งทั้งหมดดังกล่าวยังถือเป็นส่วนหนึ่งของชีวิต หากผู้ใดกระทำให้แปลก ออกไปจากเดิมมักจะเกิดข้อครหาฉันทา หรือติเตียนจากผู้เฒ่าผู้แก่และยากมีการ อาเพทขึ้นในท้องถิ่นก็จะเกิดความเคลงใจในตนเองที่ไม่สามารถรักษาประเพณีนี้ไว้ได้ ในที่สุดผู้ที่คิดหรือทำอะไรที่แปลกใหม่ไปจากเดิมก็ต้องคิดและต้องถูกคืนกลับสู่ วัฒนธรรมเดิมในที่สุด

#### ประเพณีเข้าสู่พรรษาของจังหวัดอุบลราชธานี

หลักฐานทางโบราณคดีทำให้เห็นได้ว่า พุทธศาสนามีความผูกพันอย่างเหนียวแน่นกับชุมชนที่อาศัยอยู่ในพื้นแผ่นดินแถบนี้มาเป็นเวลาหลายชั่วอายุคน หากจะสืบค้นว่า จากพงศาวดาร ตำนาน หรือนิทานพื้นบ้านจะพบว่า มีเรื่องของศาสนาพุทธแทรกอยู่ เสมอ ประเพณีต่าง ๆ ในท้องถิ่นแต่ละแห่งมีการกล่าวขานสืบทอดติดต่อกันมาจากพื้น-ฐานความเชื่อมั่นในพุทธศาสนาจากประเพณีส่วนบุคคล อันได้แก่ การเกิด การทำบุญ บ้าน การบวชในพุทธศาสนา การแต่งงาน การทำบุญอายุ การตาย ไปจนถึงประเพณี ส่วนรวม อันมีงานประเพณีปีใหม่ งานประเพณีวันสงกรานต์ งานประเพณีวันวิสาขบูชา งานประเพณีวันเข้าพรรษา งานประเพณีทอดกฐิน ประเพณีเหล่านี้จะมีพิธีกรรมทาง พระพุทธศาสนาเข้ามาเกี่ยวข้องด้วยทุกอย่าง โดยเฉพาะประเพณีส่วนรวมนั้น กล่าวได้ว่า เป็นการกระทำเพื่อศาสนาโดยแท้

พฤติกรรมที่กระทำสืบทอดกันมาจนกลายเป็นประเพณีในทั่วทุกภูมิภาคในประเทศไทยนั้น จะมีความแตกต่างกันออกไปตามความยึดมั่นของแต่ละท้องถิ่น แต่รูปแบบและ เป้าหมายโดยส่วนรวมก็มีความคล้ายคลึงกัน จะมีความแตกต่างกันอยู่ก็แต่เพียงเล็กน้อย



ทั้งนี้ขึ้นอยู่กับสภาพทางภูมิศาสตร์ ภาษา เชื้อชาติและลักษณะของสังคมเป็นตัวกำหนดรูปแบบ

ความคล้ายคลึงกันอีกประการหนึ่งของประเพณีต่าง ๆ เป็นเพราะการยึดถือและศรัทธาในศาสนาเดียวกันที่ได้รับอิทธิพลเป็นอย่างมากจากถาวรประเพณีพิธีกรรมทางศาสนาพราหมณ์ เช่น งานวันสงกรานต์ ซึ่งประเพณีนี้จะมีการประพาศปฏิบัติกันอยู่เกือบทุกประเทศที่ได้รับอิทธิพลของศาสนาพราหมณ์ ซึ่งเป็นรากฐานอันสำคัญของศาสนาพุทธ (เดิม วิชาคหกรรมกิจ. 2513 : 69-3) หรือประเพณีการทำบุญวันเข้าพรรษาที่จะเริ่มกันในวันแรม 1 ค่ำเดือนแปด หรือถ้าปีใดมีเดือนแปดสองหน ก็จะถือเอาวันแรม 1 ค่ำของเดือนแปดหลังเป็นวันเข้าพรรษา พุทธศาสนิกชนจะจัดเตรียมข้าวปลาอาหารอย่างพิเศษไปถวายแด่พระภิกษุสงฆ์ที่เคารพในวัดที่ใกล้บ้านหรือจัดที่ตนเองมีความเลื่อมใสที่สุด นอกจากนี้ยังมีเครื่องปัจจัยไทยทานอื่น ๆ อีก เช่น ฝ้ายอาบน้ำน เครื่องกรองน้ำ ผงซักผ้า ยาสีฟัน สบู่หรืออาหารกระป๋อง ตลอดจนดอกไม้และธูปเทียน การถวายจัดปัจจัยไทยทานนี้ได้กระทำสืบต่อกันมาเป็นเวลานานจนกลายเป็นประเพณี

ประเพณีที่เทียนพรรษา เป็นการทำบุญอย่างหนึ่งของพุทธศาสนิกชนในเทศกาลเข้าพรรษา นอกจากจะมีการทำบุญตักบาตร ถวายภัตตาหาร ถวายเครื่องไทยทาน ดอกไม้พุ่ม และผ้าจำนำพรรษาแล้วก่อนวันเข้าพรรษายังมีการถวายเทียนประจำพรรษาด้วย

โดยมีคำถวายเทียนดังต่อไปนี้

### คำถวาย

อิมานิ มะยัง ภันเต บะทีปัง สะปะริวารัง ภิกขุสังฆัสสะ โอโฆชะยามะ  
 สาธุโน ภันเต ภิกขุสังฆะ อิมานิ ประทีปัง สะปะริวารัง บะอุคคัณฑาคู อัมหากัง ทิมะ  
 รัตตัง หิตายะ สุขายะ



### คำแปล

ข้าแต่พระภิกษุสงฆ์ผู้เจริญ ข้าพเจ้าทั้งหลาย ขอโน้มถวายเทียบกับบริวาร  
ทั้งหลายเหล่านี้ เพื่อประโยชน์และความสุขแก่ข้าพเจ้าทั้งหลาย ล้นกาลนานเทอญ

แม้ว่าการถวายแสงสว่างหรือเทียบพรรษานี้ไม่มีการกำหนดไว้ในพุทธบัญญัติ คง  
เป็นความคิดของฝ่ายคฤหัสถ์เห็นว่า ในช่วงวันเข้าพรรษานี้พระสงฆ์ท่านต้องจำพรรษา  
อยู่ในที่ต่าง ๆ และในขณะที่จำพรรษาอยู่นั้นต้องทำการศึกษาทบทวนพระธรรมวินัย และ  
ปริกษายัญหาธรรมต่าง ๆ และเวลาส่วนใหญ่ที่ใช้ในการทบทวนศึกษาพระธรรมวินัย มัก  
เป็นเวลาค่ำคืน พ้นจากการมีผู้คนมารบกวนมีความสงบวิเวก สิ่งที่มีความจำเป็นมากที่สุด  
ในขณะนั้นก็ต้องมีแสงสว่าง ฝ่ายฆราวาสเมื่อมองเห็นความจำเป็นประการนี้แล้ว จึง  
ช่วยกันหล่อเทียนมาถวายในยุคนั้นเทียบพรรษาคงมีขนาดเล็กก็ใช้ได้ไม่เพียงพอถึงเวลา  
3 เดือน จึงได้คิดทำเทียนพรรษาที่มีขนาดใหญ่ขึ้น พอที่จะใช้ได้ตลอดไปจนช่วงเวลาเข้า  
พรรษานั้น เมื่อมีความเห็นพ้องต้องกันดังนั้นจึงมีการหล่อเทียนพรรษานี้ขนาดใหญ่ขึ้น

เมื่อเทียนพรรษามีขนาดใหญ่ขึ้น ขบวนการในการทำก็มีความซับซ้อนมากขึ้น ผู้  
คนหลายฝ่ายต่างมีส่วนเกี่ยวข้องมากขึ้น ซึ่งสิ่งเหล่านี้เองส่งผลถึงการนำไปถวายวัด  
ชาวบ้านในแต่ละคุ้มจึงมีการกำหนดนัดหมายในการทำและการนำเทียนเข้าพรรษาไปถวาย  
ยังวัดอารามในคุ้มวัดของตน พิธีการเหล่านี้จึงเริ่มแพร่กระจายสู่คนจำนวนมากยิ่งขึ้น  
จนกลายเป็นงานใหญ่โตจนถึงปัจจุบัน (สุรินทร์ คล้ายจินดา, 2521 : 25)

จังหวัดอุบลราชธานี เป็นจังหวัดหนึ่งซึ่งมีขนบธรรมเนียมการหล่อเทียนพรรษา  
นี้ติดต่อกันมาโดยตลอด และจะนิยมเรียกกันว่า "ฮีดเดือนแปด" ซึ่งแต่เดิมคงเป็นพิธีที่  
กระทำกันอยู่ในแถบชนบทในหมู่บ้านโดยทั่ว ๆ ไป แต่การหล่อเทียนพรรษายังไม่มีการ  
ทำให้มีขนาดใหญ่อย่างเช่นทุกวันนี้ ต่อมาในสมัยพระเจ้าบรมวงศ์เธอกรมหลวงสรพ-  
ลิตธิ์ประสงศ์ เป็นข้าหลวงต่างพระองค์ สืบเสาะราชการในมณฑลตะวันออกเฉียงเหนือ  
(มณฑล-อีสาน) ได้ทรงริเริ่มชวนให้ชาวเมืองมาร่วมกันหล่อเทียนที่มีความงดงาม เพื่อ  
ถวายวัดทุกวัดในจังหวัดอุบลราชธานี โดยให้นำต้นเทียนมารวมกันไว้ ๕ ศาลากลาง



มณฑล ในวันขึ้น 15 ค่ำ เดือน 8 พยัคค้ำชาวบ้านคนหนุ่มคนสาว เพ้าแก่ก็จะพากันมา  
ร่วมสมโภชขึ้นเทียนในงานจะมีหมอลำ พิณพาทย์ มโหรีวง และการละเล่นต่าง ๆ เป็น  
ที่สนุกสนาน และโปรดให้บรรดาข้าราชการ พ่อค้า ประชาชนที่มีเกวียนได้ประทับ  
เกวียน โค ม้า ลา เพื่อเข้าร่วมในขบวนแห่แลประกวดความสวยงามกัน นอกจากนี้  
วัวที่นำมาเทียมล้อ หรือเกวียนจะได้รับการตกแต่งประดับประดาตามส่วนต่าง ๆ ของ  
วัว เช่น ที่เขา คอ หลัง ขาและหางตามส่วนต่าง ๆ เหล่านี้ ยังมีกระดาษสีตัดเป็น  
รูปต่าง ๆ ติด ำธูปกระทงหรือธูปกระดิ่งผูกหรือแขวนไว้ที่คอของวัว เชือกที่ใช้  
ในการลากจูงก็ประดับประดาด้วยกระดาษสีสวยงาม วัวที่ใช้เทียมล้อ หรือเกวียน  
นิยมเลือกตัวที่มีรูปร่างใหญ่อ้วนดี เมื่อผูกด้วยเกวียนหรือกระทงหรือกระดิ่งไว้ที่คอ  
เวลาอย่างเดินไปจะมีเสียงดังเป็น จังหวะดังเหมือนเสียงดนตรีที่ไพเราะช่วยให้  
บรรยากาศศรัณเคร่ง

ครั้นรุ่งเช้าของวันแรม 1 ค่ำ เดือนแปดอันเป็นวันเข้าพรรษาทรงฯก็มีตักบาตร  
เลี้ยงพระรวมฯหมู่ ทั้งบรรดาข้าราชการ พ่อค้าคหบดีที่หน้าศาลากลางรัฐบาลมณฑล หรือ  
สถานหน้าประทับคือที่เรียกว่า วังสัจด์ เมืองอุบลเดี๋ยวนี้ เมื่อทรงตักบาตรเลี้ยงพระ  
เสร็จแล้ว ก็โปรดเกล้าฯให้ชาวเมืองบรรดาพ่อค้าข้าราชการผู้มีเกวียนว้าง (เกวียนที่  
ใช้ขับเรือสำหรับเจ้านาย) หรือรถม้าประทับตกแต่ง โค เกวียน ม้า ลา เพื่อเข้าพิธี  
ขบวนแห่ไปรวมกันที่หน้าศาลากลางมณฑลเวลาเที่ยงวัน และทรงพระทานรางวัลแก่ผู้ที่  
ทำดีนเทียมได้สวยงาม โดยมีคณะกรรมการตัดสินความสวยงามรองกันลงไป เมื่อพร้อม  
แล้วก็ทรงให้จับสลาก ถ้าดีนเทียมของคณะใดจับสลากถูกวัด โทณ ดีนเทียมของคณะนั้น  
แผนกนั้นก็ให้ไปถวายวัดนั้น แต่ก่อนที่จะนำไปถวายดีนเทียมของผู้ใด ก็ให้นำขึ้นเกวียน  
หรือรถม้าประดับฯให้สวยงามทูลเกล้าฯให้หญิงสาวพร้อมเพื่อนหญิงที่จัดกันมา เป็นผู้ถือดีน  
เทียมทุก ๆ ดีน มีเครื่องประ โคมพิณพาทย์แตรวงแห่เป็นขบวน หากดีนเทียมของคณะใด  
จะมีการละเล่นแสดงตำนานต่าง ๆ หรือจำอวดขบขันก็นำมาแสดงในขบวนแห่ของตนไป  
พร้อม ๆ กันตามถนนสายที่สำคัญของเมือง ตามที่กรรมการได้กำหนดฯให้แต่ด้วยความรื่น-



เริงคริกครื้น เป็นชบวนอันยืดยาว ปวงชนก็ออกมาพร้อมเพรียงกันเพื่อชมชบวนแต่ตามถนน สายต่าง ๆ ที่ผ่านไปอย่างสันหลามแน่นขนัด เมื่อชบวนแต่ถึงปลายทางจุดที่หมาย เจ้า หน้าที่มีผู้ควบคุมก็ให้แยกย้ายไปถวายคืนเทียน ตามที่จับสลากกำหนดหมายไว้แล้วนั้นทุก ๆ วัดในเมืองอุบลฯนั้นมีถึง 24 วัด (เติม วิชาศย์พจนกิจ. 2513 : 711-712)

การจัดชบวนแต่เทียนพรรษาของจังหวัดอุบลราชธานีจึงเริ่มมีมาตั้งแต่สมัยนั้น แต่รูปแบบการจัดชบวน การตกแต่งคืนเทียนก็มีการวิวัฒนาการไปตามยุคสมัยเรื่อยมาจน ปัจจุบัน การจัดชบวนแต่คืนเทียนก็จัดเป็นชบวนใหญ่โต แต่ละชบวนจะประกอบด้วยคุ้มวัด ต่าง ๆ ซึ่งจะพยายามจัดหาผู้ที่มีความสามารถในแต่ละคุ้มวัดของตนมาแสดงศิลปการพ้อน รำ เข็ญ รำวง การจำลอง สภาพชีวิตในแง่มุมต่าง ๆ ของชาวชนบทอีสาน เช่น การ ทำนา การทอผ้า การปั่นฝ้าย การจักสาน การทอผ้า ตลอดจนการทำอาหารในท้องถิ่น ของการให้ปรากฏซึ่งลักษณะดังกล่าวเป็นสิ่งที่นิยมทำมาแสดงประกอบกันทุกปี

นอกจากชบวนแต่ที่แสดงถึงวิถีชีวิตต่าง ๆ ของชาวอีสานแล้วยังมีการละเล่น อีกอย่างหนึ่งที่นิยมนำมาแสดง เพื่อเพิ่มความสนุกสนานรื่นเริงแก่ผู้พบเห็น นั่นคือการแสดง ล้อเลียน ซึ่งบางคุ้มวัดจะมีหน่วยงานหรือสถานศึกษาร่วมอยู่เสมอ กลุ่มคนเหล่านี้เองที่จะ เป็นผู้คิดการเนื้อหา หรือเรื่องราวในการแสดงประกอบ บางแห่งจะออกมาในลักษณะ ของการล้อเลียนเสียดสี กระทบกระทั่ง ในเรื่องต่าง ๆ เป็นประเพณีการขบถก็จะมี การล้อหรือแฉวนแฉิ่งพิเศษไว้ในขณะที่ การปกครองเศรษฐกิจ การเมือง หรือสังคม ยุคปัจจุบัน

นอกจากจะมีชบวนแต่ประเภทต่าง ๆ แล้ว หรือทุกปีจะมี การตกแต่งรดคืน เทียนนอกจากจะประดับประดาอย่างสวยงามแล้ว ยังจะมีนางฟ้าอยู่ประจำบนรดนั้นทุก- คันด้วย ซึ่งการจัดทำคืนเทียนชบวนแต่และนางฟ้า จะมีการประกวดชิงรางวัลในเรื่อง ความสวยงาม ที่จะเน้นถึงชนบทธรรมเนียมประเพณี และวัฒนธรรมของไทยอีสานเป็นหลัก

การจัดงานประเพณีแต่เทียนพรรษาของจังหวัดอุบลราชธานี เป็นงานใหญ่ที่สุด งานภาคอีสานและสามารถรวบรวมศิลปะและวัฒนธรรมต่างๆ ของพื้นบ้านไว้เกือบทุกแขนง



จึงถือได้ว่าเป็นงานที่มีคุณค่าทางด้านวัฒนธรรมเป็นอันมาก การท่องเที่ยวแห่งประเทศไทยได้เล็งเห็นความสำคัญในเรื่องนี้เป็นอย่างดี และได้พิจารณาเห็นว่า งานประเพณีแห่เทียนพรรษาของจังหวัดอุบลราชธานีเป็นงานที่แสดงออกทางวัฒนธรรม วัฒนธรรมนิยมและประเพณี สมควรที่จะได้รับการเผยแพร่ให้เป็นที่ยู้งักกันโดยทั่วไปทั้งในหมู่ชาวไทยและชาวต่างประเทศ ซึ่งจะได้ระโยชน์ทั้งในด้านการอนุรักษ์และส่งเสริมวัฒนธรรมไทย และเป็นประโยชน์ต่อการส่งเสริมการท่องเที่ยวในภูมิภาคนี้ อีกทั้งทางหนึ่งด้วย จึงได้ร่วมมือและให้ความสนับสนุนงานประเพณีนี้มาตั้งแต่ พ.ศ. 2518 ทั้งในด้าน การให้คำปรึกษา ข้อเสนอแนะ การประชาสัมพันธ์เผยแพร่การจัดงาน การจัดพิมพ์ใบปลิว-เตอร์โฆษณา การมอบโล่รางวัล การส่งเจ้าหน้าที่ไปร่วมงาน และได้กำหนดเป้าหมายของการที่จะยกระดับให้เป็นงานระดับชาติ เพื่อนำไปโฆษณาเผยแพร่ในต่างประเทศอีกต่อไป

อนึ่งตั้งแต่ปี พ.ศ. 2522 เป็นต้นมา พระบาทสมเด็จพระเจ้าอยู่หัวทรงพระกรุณาโปรดเกล้าฯ พระราชทานเทียนหลวงมาเป็นเทียนชัย เพื่อใช้นำหน้าขบวนแห่ในงานประเพณีทุกครั้ง ถึงปีนี้นับเป็นปีที่ 9 จึงนับเป็นเกียรติและศิริมงคลของประชาชนชาวจังหวัดอุบลราชธานีเป็นอย่างยิ่ง



## บทที่ 4

### วิวัฒนาการของการทำเทียนพรรษาจังหวัดอุบลราชธานี

การทำเทียนพรรษา เป็นประเพณีหนึ่งในฮีตสิบสองคอง (ครอง) สิบสี่ ซึ่ง จะตรงกับฮีตเดือนแปด เรียกว่า 'บุญเข้าพรรษา หรือ บุญเข้าอุปสมบท' ในงานบุญ ของเดือนแปดนี้ชาวอีสานทั่วไปนิยมทำเทียน ซึ่งถือว่าเป็นเครื่องปัจจัยไทยทานที่สำคัญ อย่างหนึ่งมาถวายพระภิกษุสงฆ์ตามวัดวาอารามต่าง ๆ และประเพณีนี้ก็ได้รับการประ- พดติปฏิบัติสืบต่อกันมาทุกปีมิได้ขาด โดยเฉพาะอย่างยิ่งในเขตจังหวัดอุบลราชธานี

การทำให้เทียนพรรษาของจังหวัดอุบลราชธานี เดิมการทำเทียนเพื่อใช้ในวันเข้าพรรษามีเพียง ชาวบ้านหาธูปเทียนได้ตามกำลังศรัทธาแล้วนำไปถวายพระ- เท่านั้นซึ่งเทียนในยุคแรกเกิดจากการลี หรือทำเอาจากผึ่งแห้ง ซึ่งทำได้ไม่ยากใน สมัยนั้น การลีเทียนจะทำให้ได้เทียนที่มีขนาดที่แตกต่างกันไปตามความสามารถ และ ความต้องการของผู้เป็นเจ้าของ ส่วนเทียนขี้ก็มีแต่ไม่เป็นที่นิยมกันเพราะมีราคาแพง (เบรีชา พิณทอง. 23 ตุลาคม 2531 : สัมภาษณ์) ต่อมาความนิยมในการใช้เทียนขี้ ก็เพิ่มขึ้นเรื่อย ๆ เพราะทำซื้อได้ง่ายและสะดวก ในการถือร่วมแห่ในชบวนไปขนาด ของเทียนก็จะเล็กบ้างใหญ่บ้างแตกต่างกันไป แต่เทียนพรรษาในยุคแรกนั้นพระสงฆ์ สามารถนำไปใช้จุดไฟให้เกิดแสงสว่างได้จริง

รูปแบบของเทียนพรรษาเริ่มเปลี่ยนแปลงไปโดยมีการนำเทียนแท่งเล็ก ๆ เหล่านั้น มามัดรวมกันเข้ากับแกนไม้ที่ทำมาจากลำต้นของต้นหมาก บ้างไม้ไผ่ หรือไม้แก่น เอามา เป็นแกนกลาง มีขาค้างยึดแกนลำต้นไว้ ทำให้สามารถยกเคลื่อนย้ายเอาไปตั้งในที่ต่าง ๆ กันได้ ส่วนตามแกนไม้จะนำเทียนมาติดและมัดด้วยเชือกยึดติดแกนโดยรอบ เทียนที่ติดจะ นำมาเรียงเป็นแท่งเป็นชั้นจากฐานจนถึงยอดของแกนไม้นั้น การตกแต่งเทียนสมัยนั้นนิยม ใช้กระดาษเงินกระดาษทอง หรือกระดาษแก้วที่มีสีสันแตกต่างกัน ติดพันโดยรอบลำต้น



ของเทียน บ้างก็พันเป็นเปาะ ๆ บ้างก็พันรอบลำต้นจนถึงยอด บ้างก็ติดกระดาษเป็น-  
ลวดลายต่าง ๆ ตามถนัด เทียนชนิดนี้เมื่อทำการแท่นและนำไปถวายพระที่วัดแล้ว พระ  
สงฆ์ยังคงสามารถนำมาใช้ประโยชน์หรือทำมาจุดเพื่อให้เกิดแสงสว่างได้ โดยการแกะ  
ออกมาจากลำต้นแล้วจุดใช้ไปเรื่อย ๆ ที่ละเล่มจนหมด (พระเทพมงคลเมธี, 23  
ธันวาคม 2531 : สัมภาษณ์) ส่วนฐานของที่ตั้งต้นเทียนมักทำเป็นรูปทรงต่าง ๆ คุ้ม  
ทับโครงไม้ นั้น เช่น เป็นฐานวงกลม หรือทรงเหลี่ยม อาจทำเป็นชั้นเดียวหรือหลายชั้น  
ตามแต่เห็นสวยงาม ส่วนฐานนี้มีไว้เพื่อรองรับไม้ที่เทียนล้มหรือเอน เพราะมีตรงกลาง  
ฐานส่วนล่างจะมีท่อนไม้ท่อนหนึ่งเป็นแกนปักไว้

ต่อมาเป็นยุคของการทำเทียนด้วยวิธีการหล่อซึ่งวิธีการอันนี้จะทำให้ได้ต้นเทียน  
ที่มีขนาดใหญ่ขึ้น มีความสูงราว 1.00 เมตร ถึง 3.20 เมตร มีเส้นผ่าศูนย์กลางของ  
ต้นเทียนราว .20 เมตร มีไส้ซึ่งทำด้วยขี้ผึ้งหรือขี้ผึ้งยาวตลอดลำต้น สามารถใช้จุด  
เพื่อให้เกิดแสงสว่างได้จริง มีทั้งที่ใช้ในการหล่อเทียนนิยมใช้ขี้ผึ้งแท้ เพราะมีสีขาวอมเหลือง  
มีกลิ่นหอมอ่อน ๆ และทนต่อความร้อนอีก ทั้งไม่ละลายง่ายเมื่อโดนแสงแดดในขณะที่นำ  
ไปแท่นหรือจุดใช้ (เชย จันสุตะ, 21 ธันวาคม 2531 : สัมภาษณ์) ลักษณะรูปทรงของ  
ต้นเทียนไม่นิยมทำเป็นรูปทรงกลมหรือทรงกระบอก เพราะถือว่าทำได้น่ากว่ารูปทรง-  
เหลี่ยม ส่วนการตกแต่งในส่วนลายละเอียดของลำต้นบางแห่งจะใช้กระดาษสี หรือ  
เชือกข้อมสี พันรอบต้นเทียนเป็นเปาะ ๆ กระดาษที่ใช้ในการตกแต่งมักจะเป็นรูปสลัก  
ลวดลายหรือรูปที่เห็นว่าสวยงาม มีฐานไว้ในส่วนล่างสุด การเคลื่อนนิมมแบบหรือทาม  
ในส่วนฐาน (ประดับ ก้อนแก้ว, 2531 : 41) การทำเทียนพรรษานี้ได้กระทำ  
ติดต่อเนื่องกันมาเป็นเวลานาน ทำให้มีขนาดที่ใหญ่มากขึ้นไปเรื่อย ๆ การประดับตกแต่ง  
ด้วยลวดลายและสีของกระดาษสีที่พันรอบเริ่มเปลี่ยนแปลงเป็นกระดาษสีติดเป็นลวด  
ลายของดอกแก้ว ดอกพิกุล (ภาพประกอบที่ 1 และ 2) อันเป็นลายพื้นฐานของ  
ลายไทยติดอยู่โดยรอบ

ต่อมาราวปี พ.ศ. 2480 วิวัฒนาการในการทำต้นเทียนเพิ่มมากขึ้นตามลำดับ



มีการทำดอกไม้หรือลวดลายจากผึ้งไปติดตามลำต้นของเทียน แม่พิมพ์ที่ใช้ในครั้งแรกจะเป็นแม่พิมพ์ที่ทำมาจากผลไม้เนื้อแน่นหลายชนิด เช่น มะละกอ มะม่วง ฟักทอง เป็นต้น แต่จะให้แบบและลวดลายไม่ต่อเนื่อง จนกระทั่งนายโพธิ์ ส่งศรี อาชีพช่างตีทองชาวอุบลราชธานี คิดแกะสลักลวดลายไทยลงบนเทียน แล้วนำผึ้งที่ตากแดดจนอ่อนมากผสมกับแม่พิมพ์หินจนแข็งขึ้น เกิดขึ้นมาเป็นลวดลายที่มีความคมชัด อ่อนช้อยและมีความต่อเนื่องกัน แล้วนำลวดลายที่ได้นั้นไปติดลงบนลำต้นเทียน เกิดเป็นเทียนยุคใหม่ขึ้น ซึ่งเทียนประเภทนี้เรียกกันต่อ ๆ มาว่า เทียนพระราชูปถัมภ์ เทียนเล่มนี้เป็นที่เสาะเลือกถวายแด่โดยทั่วไปว่ามีความงดงามมาก และถือเป็นต้นแบบในการทำเทียนประเภทติดพิมพ์ตั้งแต่นั้นมาจนถึงยุคปัจจุบัน (เมธี สุขสาย. 24 ธันวาคม 2531 : สัมภาษณ์) ต่อมาได้มีช่างรุ่นใหม่เกิดขึ้นมาหลายคน ที่สำคัญเช่น นายสวน คุณผล ซึ่งเป็นครูใหญ่โรงเรียนอุบลวิทยาคม อำเภอเมือง จังหวัดอุบลราชธานี ได้ทำเทียนพระราชูปถัมภ์โดยเรียนแบบการทำต่อมาจากนายโพธิ์ ส่งศรี ได้ทำการประยุกต์ลวดลายและเพิ่มรายละเอียดของลวดลายที่นำมาติดมากยิ่งขึ้น อีกทั้งใช้สีตราสต่างค์ผสมกับผึ้งทำให้สีของผึ้งที่นำมาทำดอกเทียนมีความผสมกลมกลืนกัน และได้แทรกเนื้อหาเรื่องราวประกอบฐานต้นเทียน โดยขึ้นเป็นรูปสัตว์และกลุ่มไม่เป็นลวดลายประดับมากยิ่งขึ้น เทียนพระราชูปถัมภ์ทำโดยนายสวน คุณผล เมื่อนำไปประกวดก็ได้รับชัยชนะเหนือเทียนของนายโพธิ์ ส่งศรีในเวลาต่อมา ต่อจากนั้นไม่นานนายโพธิ์ ส่งศรี ก็ได้หยุดทำเทียนไป

ในช่วงปี พ.ศ. 2480-2494 เป็นช่วงระยะเวลาที่ศิลปะการทำเทียนพระราชูปถัมภ์และงานช่างศิลป์ต่าง ๆ ได้รับการทำนุบำรุง ปรึบปรุงเปลี่ยนแปลง ทั้งแนวความคิด รูปแบบและองค์ประกอบทางศิลปะ ครั้นถึงปี พ.ศ. 2495 ได้มีการฟื้นฟูศิลปะด้านการทำเทียนพระราชูปถัมภ์ และการแต่งเทียนพระราชูปถัมภ์ของจังหวัดอุบลราชธานีขึ้นมาใหม่ การประกวดเทียนพระราชูปถัมภ์ครั้งนั้นคณะกรรมการได้จัดให้มีการประกวดต้นเทียนอยู่ 2 ประเภทคือ

#### 1. ประเภทมีตรวมติดลาย



## 2. ประเภทคิตติมภ์

ในปี พ.ศ. 2195 ได้มีช่างทำเทียนที่มีฝีมือปรากฏขึ้นมาหลายท่านและบางท่านก็ยังสร้างสรรผลงานในการทำเทียนพรรษาปรากฏมาจนถึงปัจจุบัน เช่น พระพุฒจันทร์ หรือ พระอาจารย์มหาพุฒจันทร์ กิตติโสตาธ วัดแจ้ง ซึ่งเป็นพระสงฆ์ผู้มีความสามารถในการทำเทียนประเภทคิตติมภ์ และยังคงทำเทียนประเภทนี้อยู่ในปัจจุบัน นายประดับ ก้อนแก้วเดิมเป็นครูประจำโรงเรียนบ้านทุ่งขุนน้อย อำเภอเมือง จังหวัดอุบลราชธานี ปัจจุบันดำรงตำแหน่งผู้อำนวยการโรงเรียนอุบลวิทยาคม อำเภอเมือง จังหวัดอุบลราชธานี ท่านผู้นี้ได้เป็นผู้คิดค้นทำแม่พิมพ์จากยูนิเพลสเตอร์ แกะเป็นลวดลายต่าง ๆ ซึ่งลายชนิดนี้สามารถแกะได้ง่าย และรวดเร็ว และสามารถใช้ทำเทียนได้หลายชนิด เช่น ลายเครือเถา ลายเส้น หรือลายกนกต่าง ๆ และช่างมือดีอีกคนหนึ่งคือ นายสงวน สุพรรณท่านผู้นี้จะทำเทียนประเภทคิตติมภ์และจะสามารถต่อลายและซ่อมลายได้อย่างงดงามอ่อนช้อยมาก ประกอบกับประสบการณ์ที่ทำเทียนมานานถึง 33 ปี ทำให้เทียนที่ทำขึ้นมามีสีสันที่สะอาดและฉวีที่เป็นมันสวยมาก และท่านผู้มีส่วนใหญ่จะทำเทียนให้แก่วัดเพียงวัดเดียวคือ วัดสารพัดนึก

วิวัฒนาการในการทำเทียนพรรษาของจังหวัดอุบลราชธานี คงดำเนินมาต่อเนื่องกันมาเป็นลำดับ ในช่วงเวลานั้นเกิดเทียนพรรษาประเภทหนึ่งขึ้นโดยการแกะลายบนผิวของลำต้นเทียนที่เกิดเป็นลวดลาย ในเขตอำเภอเมืองแถบคุ้มเรือนจำจังหวัดอุบลฯ ได้มีนายช่างหนู ซึ่งเป็นช่างทำเทียนประเภทแกะสลักให้แก่วัดในระแวกนั้น เช่น วัดไชยมงคล วัดสว่างอารมณ์และวัดอื่น ๆ ที่มาทำการว่าจ้าง เทียนแกะสลักในยุคนั้นจะเป็นลวดลายไทยคันว ได้มีระยะเวลาความลึกลับของลาย แต่ก็ทำให้นายช่างหนูมีชื่อเสียงมากและในสมัยนั้นก็ไม่มีช่างคนใดที่จะทำเทียนประเภทแกะมาก่อน การประกวดเทียนพรรษาในยุคนั้นได้กระทำกันที่หอประชุมจังหวัดหลังเก่า ซึ่งอยู่ตรงข้ามวัดศรีทองหรือวัดศรีอุบลรัตนาราม ปัจจุบันหอประชุมนี้ใช้เป็นที่สำนักงานเร่งรัดพัฒนาชนบทหรือ ร.พ.ช. จนกระทั่งในปี พ.ศ. 2501 ชาวบ้านในคุ้มวัดต่าง ๆ ทางฝั่งลำภาชีอารินฮาราบ ถึงมี



การแข่งขันประกวดแข่งขันการทำเทียนพรรษาที่บ้านนาเมืองอุบลฯ ได้ไปทำถวายว่า-  
จ้างนายคำหมา แสงงาม ซึ่งแต่เดิมเป็นคนที่มีภูมิปัญญาอยู่บ้านอิทวน อำเภอเมืองใน  
จังหวัดอุบลราชธานี แต่ได้ไปประกอบอาชีพจากการก่อสร้างโบสถ์วิหาร สัมประตุและ  
ศาลาการเปรียญวัดที่อำเภอเสลภูมิ และอำเภอวิษขุรี จังหวัดร้อยเอ็ด มาทำสัม-  
ประตุและศาลาการเปรียญให้แก่วัดบ้านกุดเป่ง (เรียกกันต่อมาว่า วัดประชาพิทักษ์)  
อำเภวารินชำราบ จังหวัดอุบลราชธานี และชาวบ้านคุ้มวัดบ้านกุดเป่งได้มองเห็น  
ความสามารถของนายช่างคำหมา แสงงาม ในการแกะสลักลวดลายลงบนปูนและไม้  
จึงได้พร้อมกันว่าจ้างให้นายช่างคำหมา แสงงามทำเทียนพรรษาขึ้นมาประกวด โดย  
ทำเป็นเทียนพรรษาประเภทแกะสลักตามความถนัด เมื่อส่งไปประกวดในเขตเทศบาล  
อำเภวารินชำราบจึงได้อันดับที่ 1 ในปี พ.ศ. 2520 นายช่างคำหมา แสงงามได้  
ทำเทียนพรรษาให้แก่วัดในเขตอำเภวารินชำราบอีก 3 วัดรวม 3 ต้น คือ

1. ต้นที่ 1 ทำให้แก่วัดบ้านกุดเป่ง (วัดประชาพิทักษ์) เมื่อส่งประกวดผลปรากฏว่าได้อันดับที่ 1 ในปีนั้นเอง
2. ต้นที่ 2 ทำให้แก่วัดแสนสำราญ เมื่อส่งประกวดผลปรากฏว่าได้อันดับที่ 2
3. ต้นที่ 3 ทำให้แก่วัดหนองตาเฒ่า หรือวัดวรณวารีย์ เมื่อส่งประกวด ผลปรากฏว่าได้อันดับที่ 3

หลังจากได้รับชัยชนะเลิศในการประกวดในเขตอำเภวารินชำราบแล้ว นาย  
ช่างคำหมา แสงงาม และชาวบ้านคุ้มบ้านกุดเป่งได้ร่วมกันส่งเทียนที่ชนะเลิศรางวัลที่ 1  
ของวัดบ้านกุดเป่งเข้าไปประกวดในเขตเทศบาลเมืองอุบลฯ ผลปรากฏว่าได้รับรางวัล  
ในอันดับที่ 1 อีกครั้ง จากชัยชนะเลิศในเขตเทศบาลเมืองอุบล และเขตเทศบาลอำเภ  
วารินชำราบ ต้นเทียนของนายช่างคำหมา แสงงามในครั้งนี้ ทำให้การทำเทียนพรรษา  
ในยุคต่อมาถือเอาเทียนพรรษาดังนี้เป็นต้นแบบของเทียนพรรษาประเภทแกะสลักในยุคต่อ  
มา (เอกสาร จันทรวิจิตร. สัมภาษณ์ : 11 กุมภาพันธ์ 2532) เทียนพรรษาที่ทำโดย  
นายช่างคำหมา แสงงาม เป็นต้นเทียนที่มีลักษณะแปลกประหลาดและสวยงามมาก โดย



แกะสลักลงไยบนลำต้นเทียนเป็นลายกนกเปลวทั้งต้น ส่วนที่ฐานไยมีการแกะเป็นพุทธประวัติบางต่าง ๆ รวมทั้งเป็นเรื่องราวและสาเหตุของการทำเทียนพรรษา ช่างผู้ทำเทียนต้นนั้นคือ นายคำหมา แสงงาม (เม่นีสุสสาย. 2521 : 147) ถือได้ว่าเทียนต้นนี้เป็นปรากฏการณ์ใหม่ซึ่งยังไม่มีใครเคยมีมาก่อน ในการทำเทียนพรรษาของจังหวัดอุบลราชธานี และเทียนต้นนี้เองก็ถูกจัดให้อยู่ในเทียนพรรษาประเภทแกะสลัก และเป็นแม่บทของการทำเทียนพรรษาประเภทแกะสลักในยุคต่อ ๆ มา

ต่อมาในปี พ.ศ. 2503 เทศบาลอำเภอวารินชำราบได้ทำหนังสือเชิญชวนชาวบ้านในคุ้มวัดต่าง ๆ ในเขตรอบนอกให้จัดทำต้นเทียนพรรษาส่งเข้ามาประกวดกันชาวบ้านในคุ้มวัดต่าง ๆ ก็ได้ร่วมแรงร่วมใจในการจัดทำ บางวัดได้จัดทำกันขึ้นมาเองตามกำลังความสามารถ บางวัดที่มีกำลังทรัพย์กำลังศรัทธาสูงก็ได้ออกว่าจ้างช่างที่มีฝีมือมาช่วยในการจัดทำ ชาวบ้านคุ้มบ้านก่อเป็นชาวบ้านกลุ่มหนึ่งที่มีความเลื่อมใสในเรื่องนี้และได้ทำการว่าจ้างช่างหนุ่มคนหนึ่งซึ่งเป็นบุตรชายของนายคำหมา จันทรวิจิตร ผู้เป็นเพื่อนร่วมรุ่นของนายคำหมา แสงงาม ซึ่งทั้งสองเป็นช่างผู้มีความสามารถมากในการทำลวดลาย ประดับตามชั้นประตู โปสธ วิหารตลอดจนการก่อสร้างศาลาการเปรียญต่าง ๆ ช่างหนุ่มคนนั้นคือ นายอุตล้าห์ จันทรวิจิตร มาทำเทียนพรรษาให้ ซึ่งในปีนั้นผลการตัดสินระหว่างวัดบ้านก่อกับวัดบ้านกุดเป่งมีคะแนนที่คู่คี่กันมา คะแนนจึงตกไปที่วัดบ้านกุดเป่งในที่สุด ในปีต่อมาการแข่งขันระหว่างช่างทั้ง 2 ก็ปลัดกันแพ้ชนะเรื่อยมาจนกระทั่งราวปี พ.ศ. 2505 นายช่างคำหมา แสงงาม ก็ได้เดินทางกลับไปยังจังหวัดร้อยเอ็ด และไม่เคยกลับมาอีกเลย ภายหลังมีช่างรุ่นใหม่เกิดขึ้นมากมาย เช่น นายสมัย จันทรวิจิตร ผู้ซึ่งเป็นน้องชายร่วมสายโลหิตกับนายอุตล้าห์ จันทรวิจิตร นายสุวัตร สุทธิประภา ผู้ซึ่งเป็นลูกศิษย์เอกของนายอุตล้าห์ จันทรวิจิตร นายวิชัย บุญจริง ช่างรุ่นเขาที่มีฝีมือคนหนึ่ง

การทำเทียนพรรษาของจังหวัดอุบลราชธานีในสมัยนั้นจึงมีมากถึง 3 ประเภทคือ



1. เทียนพรรษาประเภทมัธยมติดลาย
2. เทียนพรรษาประเภทติดพิมพ์
3. เทียนพรรษาประเภทแกะสลัก

ต่อมาเทียนพรรษาประเภทมัธยมติดลาย ซึ่งเป็นการทำต้นเทียนแบบเก่าไม่ได้รับความนิยมจึงค่อย ๆ หดหายไปเหลือเพียงเทียนพรรษาประเภทติดพิมพ์ และแกะสลักเท่านั้น ที่ยังคงประกวดและแข่งขันกันมาจนถึงยุคปัจจุบัน

### ประเภทของเทียนพรรษา

เทียนพรรษาของจังหวัดอุบลราชธานี ตั้งแต่ยุคเริ่มแรกราวปี พ.ศ. 2470 มาจนถึงปัจจุบัน มีอยู่ 3 ประเภทคือ

1. เทียนพรรษาประเภทมัธยมติดลาย
2. เทียนพรรษาประเภทติดพิมพ์
3. เทียนพรรษาประเภทแกะสลัก

แต่ต่อมาเทียนพรรษายุคแรก คือ เทียนพรรษาประเภทมัธยมติดลาย ได้ถูกคัดออกไปและไม่ได้รับความนิยมจากประชาชนในคุ้มวัดต่าง ๆ เทียนประเภทนี้จึงหายไปจนที่สุด แม้จะปรากฏว่าบางปีจะมีวัดบางแห่งยังคงทำขึ้นมาเพื่อร่วมแห่ในประเพณีอยู่บ้าง แต่ก็เพียงส่วนน้อยไม่จัดอยู่ในประเภทของการแข่งขัน

ต่อมาในปี พ.ศ. 2502 ซึ่งเป็นปีที่องค์การส่งเสริมการท่องเที่ยวแห่งประเทศไทยเข้ามามีส่วนร่วมและมีบทบาทต่อการส่งเสริมการค้าเทียนพรรษาของจังหวัดอุบลราชธานี เทียนพรรษาจึงถูกกำหนดประเภทของการจัดทำไว้เพียง 2 ประเภท คือ

1. เทียนพรรษาประเภทติดพิมพ์
2. เทียนพรรษาประเภทแกะสลัก



## ขั้นตอนในการทำเทียนพรรษา

การทำเทียนพรรษาของจังหวัดอุบลราชธานี ซึ่งจะมีเทียนพรรษาอยู่ 2 ประเภท คือ เทียนพรรษาประเภทติดพิมพ์ และแกะสลัก เทียนพรรษาทั้ง 2 ประเภทนี้จะมีบางขั้นตอนในการทำที่เหมือนกัน บางขั้นตอนที่ไม่เหมือนกัน จึงขออธิบายรวมกันในส่วนขั้นตอนหรือกระบวนการที่เหมือนกัน และขอแยกอธิบายในอีกขั้นตอนที่มีกระบวนการที่แตกต่างกัน โดยจะแบ่งขั้นตอนออกเป็น 5 ขั้นตอนดังต่อไปนี้

1. การจัดเตรียมวัสดุอุปกรณ์
2. การออกแบบ
3. การหล่อ
4. การแกะสลักและการติดพิมพ์
5. การตกแต่ง

### การจัดเตรียมวัสดุอุปกรณ์

วัสดุอุปกรณ์ที่ใช้ในการทำเทียนพรรษาทั้ง 2 ประเภทมีหลายชนิด จะขอกล่าวในลักษณะรวม ๆ กันไปดังต่อไปนี้

1. ไขผึ้งหรือผึ้ง ที่ใช้ในการทำเทียนมี 2 ประเภท คือ

- 1.1 ผึ้งแท้ ทำจากรังผึ้งแท้ที่มีอยู่ตามธรรมชาติ มีสีขาวอมเหลือง มีกลิ่นหอมอ่อน ๆ มีความเหนียวมีแรงยึดเหนี่ยวกันสูงมาก ไม่แตกหรือเปราะง่ายนิยมใช้ผสมกับผึ้งวิทยาศาสตร์ในการทำลำต้นของต้นเทียนประเภทแกะสลัก ในอัตราส่วน 50 ต่อ 50 และนิยมใช้ผึ้งแท้ตามลำพัง เพื่อใช้ในการทำลวดลายดอกกระเจิงประเภทต่าง ๆ ติดตามลำต้นของต้นเทียนประเภทติดพิมพ์ ผึ้งแท้จะมีราคาสูงหรือแพงขึ้นอยู่กับความต้องการของตลาดในขณะนั้น ราคาในตลาดปกติจะมีราคา กิโลกรัมละ 200 บาท ปัจจุบัน



ผึ้งแท้ส่วนมากที่มาจากกรุงเทพมหานครถูกเจือปนด้วยผึ้งน้ำมึนส่วนหนึ่ง เพื่อขาย  
 ได้ราคาที่ถูกลงแต่มีปริมาณที่มากขึ้น บางวัดนิยมทำผึ้งแท้ขึ้นมาเอง โดยการเลือก  
 ซื้อรังผึ้งจากตลาดราคาภิโกลรัมละ 20 บาท มาทำการต้มกลั่นเองเป็นการลดราย  
 จ่ายลงได้มาก (พระอาจารย์มหาบุญจันทร์กิตติโสโต 22 ธันวาคม 2531 :  
 สัมภาษณ์) แต่เดิมนิยมทำเทียนพรรษาของจังหวัดอุบลราชธานี ใช้ผึ้งแท้ทั้ง  
 หมด เพราะมีราคาถูก หาซื้อได้ง่าย และชาวบ้านทุกคุ้มวัด ถือ เป็นการทำให้เป็น  
 พุทธบูชาจึงนิยมทำด้วยสิ่งที่ดีและมีคุณค่าสูงทั้งสิ้น

1.2 ผึ้งเทียมหรือผึ้งวิทยาศาสตร์ บางแห่งจะเรียกว่า ผึ้งด้วย ผึ้งน้ำมึน  
 หรือผึ้งขี้ เป็นต้น ผึ้งชนิดนี้แต่เดิมจะเข้ามาจากไขมันของสัตว์ แต่ในศตวรรษที่ 19 เป็น  
 ต้นมา นักเคมีที่ได้ค้นพบวิธีทำกรดสเตียริก (STEARIC ACID) จากไขมันสัตว์ให้กลายเป็น  
 เป็นของแข็งที่มีสีขาวคล้ายขี้ผึ้งจึงนิยมใช้สารชนิดนี้ในการทำเทียน เพราะมีราคาถูก  
 และสามารถผลิตได้เป็นจำนวนมาก นอกจากนี้ผึ้งชนิดดังกล่าวยังนิยมทำมาจากผลิต  
 ผลของปิโตรเลียม (PETROLIUM) หรือขี้ผึ้งพาราฟินผึ้ง (PARAFIN WAX)  
 ชนิดนี้จะมีลักษณะเป็นตัวรูปครึ่งวงกลมเล็ก ๆ มีเส้นผ่าศูนย์กลางราว 1 นิ้ว ไม่มี  
 กลิ่นหอม เนื้อเปราะหรือแตกหักได้ง่ายมีสีส้มแต่จะมีความเข้มหรือจากแตกต่างกันไป  
 โดยแยกออกได้เป็น 3 เบอร์ตามน้ำหนักความเข้มของสีได้ดังนี้ เบอร์ที่หนึ่งมีสีเข้ม  
 ส้มอมแดง เบอร์ที่สองมีสีจางลงเล็กน้อย เบอร์ที่สามมีสีส้มอมเหลือง

แต่ส่วนใหญ่จะนิยมใช้ผึ้งเทียมเบอร์ที่สอง เพราะมีสีจาง แต่เมื่อนำไปต้ม  
 และผสมกับผึ้งเก่าจะได้สีที่มีน้ำหนักของสีที่พอเหมาะแก่การหล่อลำต้น ผึ้งชนิดนี้ราคา  
 ภิโกลรัมละ 27-30 บาท (ราคาในปี พ.ศ. 2532) ในการทำเทียนพรรษานิยมใช้  
 ผึ้งชนิดนี้ในการหล่อลำต้นของเทียนพรรษาประเภทติดพิมพ์ และนิยมใช้ผึ้งชนิดนี้ใน  
 การหล่อหุ่นประกอบของต้นเทียนทั้งหุ่นประกอบต้นเทียนประเภทติดพิมพ์และหุ่นประกอบ  
 ต้นเทียนประเภทกะสลัก

ในการทำเทียนพรรษาในแต่ละปีจะใช้ผึ้งในการหล่อลำต้น คัดสายและทำ



หุ่นประกอบ ทั้งที่เป็นผึ้งแท้และผึ้งเทียมประกอบ 70-100 กิโลกรัม ทั้งนี้แล้วแต่ลักษณะของดินเทียนและความมากน้อย รุ่นที่ใช้ประกอบดินเทียนรวมทั้งปริมาณของผึ้งเก่าที่มีอยู่แต่เดิมผสมด้วย ในการหล่อลำต้นและหุ่นประกอบในการทำเทียนพรรษาประเภทตัดพิมพ์นิยมใช้ผึ้งเทียมในการทำทั้งหมด จะใช้ผึ้งแท้เป็นส่วนหนึ่งของลวดลายตัดประกอบตามส่วนต่าง ๆ เท่านั้น

ส่วนการทำเทียนพรรษาประเภทกะสลัก ขนาดใช้ผึ้งในการทำลำต้นและส่วนของฐานใหญ่ทั้งหมด ตามขนาดและรูปทรงมาตรฐานคือไม้มืองค์ยระกอบอื่น ๆ ทุกระดับที่ฐาน จะใช้ผึ้งประกอบ 50 ลัง หรือ 1,250 กิโลกรัม (ผึ้งเทียม 1 ลัง มีน้ำหนักมีน้ำหนัก 25 กิโลกรัม ราคาสิงละ 480 บาท) ในการทำเทียนประเภทกะสลักนิยมใช้ผึ้งแท้และผึ้งเทียมผสมกันในการหล่อทำลำต้น ยอด ฐาน และองค์ประกอบอื่น ๆ 100 กิโลกรัม จะทำให้ได้ความคมชัดของลวดลายที่เด่นชัด และมีความแข็งที่พอเหมาะในการใช้เครื่องมือกะสลัก และผึ้งที่เกิดจากการผสมระหว่างผึ้งแท้และผึ้งเทียมนี้ จะมีความคงทนต่อความร้อนจากแสงแดดในขณะที่ทำการทำเทียนพรรษาได้ โดยรอบบริเวณงาน

2. เตา ใช้ประมาณ 4-5 เตา ควรมีขนาดใหญ่และแข็งแรงพอเหมาะในการรับน้ำหนักของบิณฑ์ใช้ในการต้มผึ้ง (ภาพประกอบที่ 3)

3. โถงเคลือบ จำนวน 2 ใบ ความสูงประมาณ 70 เซนติเมตร ความกว้างของปากโถงประมาณ 40 เซนติเมตร ใช้ในการใส่ผึ้งที่ถูกต้มจนหลอมละลายแล้ว หรือ อาจใช้ถึงน้ำมันเครื่องขนาด 200 ลิตร นำมาตัดครึ่งในแนวตั้งจะได้เป็นถังขนาดพอเหมาะ 2 ถัง มาตรฐานบรรจุปริมาณถึงละ 100 ลิตร ใช้สำหรับใส่ผึ้งที่ต้มจนเดือด เทเข้าโถงผสมรวมกันทั้งผึ้งเก่าและผึ้งใหม่ ทำผึ้งเทเข้าในถังนี้มีสีที่มีความเข้ม-จางเท่ากันและจะได้ผึ้งที่มีความร้อนที่พอเหมาะในการเทหล่อลำต้นหรือองค์ประกอบต่าง ๆ ของดินเทียน อีกทั้งขนาดใช้ผึ้งในถังไม่หมดยังสามารถนำถังนี้ยกขึ้นตั้งบนเตาเผาได้ทั้งถัง โดยที่ถังจะไม่ได้ได้รับความเสียหายเช่นโถง ซึ่งโถงและถังนี้บางช่างอาจไม่ใช้ คงใช้แค่



## บีบเลย

4. บีบสังกะสี จำนวน 4 ใบที่ปากของบีบส่วนบนที่เปิดฝาออกทั้งหมดควรรักษาไว้ระแนงขนาด 1 นิ้ว x 1 นิ้วติดเข้ากับปากของส่วนบนของบีบ เพื่อประโยชน์ในการยึดจับหรือหิ้ว หรืออาจใส่ลวดเหล็กขนาด 3 ฟุตติดโค้งเป็นรูปวงงูหื้อก็ได้เช่นกัน ประโยชน์ของบีบในการทำเทียบพระราชประเพณีติดพิมพ์ใส่ลิ้นสำหรับการต้มฉึ่งเทียบในการเทหล่อส่วนลำต้น และท่อนประกอบในส่วนพื้น ส่วนฉิ่งที่นิยมใช้ตีมาในกาละมังหรือใช้การยิงหรืออย่างในเตาไฟมากกว่าจะใช้ตีมาในบีบ หรือช่างบางคนอาจใช้บีบมากถึง 8-10 ใบ หรือเทียบเป็นอัตราส่วนระหว่างบีบกับเตา คือ เตา 1 ลูกต่อบีบ 2 ใบ ใช้สลับกันต้ม (ตามภาพประกอบที่ 4)

5. ชิ้นพลาสติก กระบวย กระป๋อง หรือภาชนะอื่นใดที่มีด้ามจับเพื่อป้องกันความร้อนขณะที่ต้มจนร้อนและมีความถนัดมือในการใช้งานของเครื่องมือชนิดนี้เพียงอย่างหนึ่งอย่างเดียว 1 อัน นอกจากจะใช้ในการติดเทียบในการเทหล่อลำต้น และลวดสายแล้วยังสามารถใช้เป็นชิ้นในการตรวจเทียบที่ต้มจนละลายได้เป็นอย่างดี (ตามภาพประกอบที่ 5)

6. สังกะสีแผ่นเรียบชนิดหนา มีความกว้างราว 60 เซนติเมตร ยาว 150 เซนติเมตร จำนวน 1 แผ่น มาขมวดเป็นรูปทรงกระบอกโดยมีเส้นผ่าศูนย์กลางราว 30 เซนติเมตร โดยที่ส่วนปลายของกระบอกมีการสอมปลายเข้าเล็กน้อย รอยต่อของสังกะสีนิยมขมวดเป็นตระเข็บที่รอยต่อแล้วทำการบัดกรีทับด้วยตะกั่ว ซึ่งขั้นตอนนี้ทุกปีช่างทำเทียบพระราชพิธีนิยมนำไปให้ช่างตามร้านเป็นคนเชื่อม หรือบัดกรีให้ ลัดส่วนที่นิยมในการทำกระบอกสังกะสีในการหล่อลำต้นของเทียบ คือ เส้นผ่าศูนย์กลางของส่วนฐานกว้าง 35 นิ้ว จะมีเส้นผ่าศูนย์กลางของส่วนยอดขนาด 34 นิ้ว เพื่อจะให้ส่วนปลายของลำต้นเทียบมีขนาดสอบเข้าเล็กน้อยตามหลักของการมองสิ่งที่ยู่ใกล้และไกล (ตามภาพประกอบที่ 6)

7. ไม้เนื้อแข็งขนาด 4x4 นิ้ว ยาว 230 เซนติเมตรรกลึงหัวไว้ที่มีความ



กลมพอควร โดยทำให้ส่วนปลายสอบเรียวเล็กเข้าเล็กน้อย เส้นผ่าศูนย์กลางของแกนไม้ทั้งราว 10-15 เซนติเมตร แกนไม้ส่วนนี้จะใช้เป็นส่วนของลำต้นเทียมจริงประมาณ 130 เซนติเมตร โดยส่วนที่เหลืออีกประมาณ 100 เซนติเมตร จะใช้เป็นส่วนฝังยึดติดกับฐานของลำต้น และใช้ไม้อีกหนึ่งท่อนมีขนาด 4x4 นิ้ว ยาว 100 เซนติเมตร เส้นผ่าศูนย์กลางของแกนไม้ทั้งราว 10-15 เซนติเมตร โดยกลึงหัวให้มีควมกลมพอประมาณ โดยส่วนปลายสอบเข้าเล็กน้อย แกนไม้ส่วนนี้จะใช้ทำส่วนยอดของต้นเทียม

ในลักษณะเดียวกันมีการนำวัสดุหลายชนิดมาใช้ในการทำส่วนแกนของลำต้นเทียม เช่น ท่อبيبเหล็กขนาดเส้นผ่าศูนย์กลาง 3 นิ้ว ยาว ประมาณ 150 เซนติเมตร มาใช้ในการทำส่วนแกนของลำต้นเทียม เพราะลำต้นต้องพอกด้วยส่วนที่เป็นผึ้ง เป็นจำนวนมากและน้ำหนักของผึ้งก็จะมีมากขึ้นเป็นลำดับ ข้อดีอีกประการหนึ่งของการใช้ท่อبيبเหล็ก คือ สามารถนำส่วนของแกนกลางยึดติดกับเครื่องกลึงได้ง่ายและสะดวกขึ้น (อุบลลาที จันทรวิจิตร. สัมภาษณ์ : 11 กุมภาพันธ์ 2532) ส่วนข้อเสียของการใช้แกนที่ทำด้วยท่อเหล็กคือ ลำต้นของเทียมพราหมาจะมีน้ำหนักมากถึงขั้นการทำโครงสร้างในส่วนฐานจึงจำเป็นต้องใช้วัสดุ-อุปกรณ์ที่มีโครงสร้างที่ใหญ่และสิ้นเปลืองมากยิ่งขึ้น ดังนั้นในยุคต่อมาจึงมีการเปลี่ยนวัสดุที่ใช้ทำแกนของต้นเทียมจากไม้เนื้อแข็งที่ปลึงจนกลมท่อبيبเหล็กมาเป็นสังกะสีแผ่นเรียบที่มีน้ำหนักเบาเข้าเป็นรูปทรงกระบอกเล็ก ๆ เชื่อมต่อสอบปลายทั้ง 2 ด้วยรอยตะเข็บแล้วมัดกรีเชื่อมด้วยตะกั่ว แล้วพันรอบส่วนแกนนี้ด้วยเชือกในล่อนขนาด 2-3 หุนสีแดงหรือแดงเข้มพันโดยรอบ ประโยชน์ที่ได้รับจากการพันรอบด้วยเชือกในล่อนคือ ช่วยในการยึดจับเทียมกับกระบอกแกนกลาง เชือกจะเป็นตัวกันการบีบตัวของผึ้งที่ถูกต้มจนร้อนจัดต่อกระบอกสังกะสี ซึ่งถ้าผึ้งร้อนมาก ๆ สามารถส่งผ่านความร้อนสู่สังกะสีจะทำให้กระบอกสังกะสียุบตัวจนเสียรูปทรงได้ ส่วนประโยชน์ที่รับอีกประการหนึ่งของการใช้กระบอกสังกะสีมาทำเป็นแกนกลางของลำต้นเทียมคือ ทำลำต้นเทียมมีน้ำหนักไม่มากเกินไป และสามารถเคลื่อนย้ายหรือลำเลียงไปในที่ต่าง ๆ ได้ง่าย ส่วนผลดีที่ได้รับจากการใช้เชือกในล่อนสีแดงหรือสีส้ม คือ ป้องกันการเจาะที่ลึก



เข้าไปของช่างทำเทียน หากไม่มี เชือกก็อาจทะลุถึงส่วนแกนของลำต้นที่เป็นสังกะสี ซึ่ง จะมีความยุ่งยากมากต่อการตกแต่งซ่อมแซม และสีของ เชือกจะทำให้เทียนในส่วนลึกใกล้ แกนลำต้นมีความเข้มขึ้น เป็นการเพิ่มสีของเทียนให้ต่างจากเทียนที่อยู่ภายนอก ซึ่งความ แตกต่างของสีเทียนนี้เองจะทำให้ เนื้อหาที่แกะลงไปตามลำต้นของเทียนพรรษาเกิดเป็น มิติและมี เรื่องราวที่น่าสนใจมากยิ่งขึ้น

8. ฝ้ายมุ้ง หรือตาข่ายลวด ชนิดที่มีตาถี่ ๆ ใช้ในการกรองฝุ่นและอองหรือ เศษวัสดุต่าง ๆ ออกจากผึ้งที่ต้มจนเดือดก่อนที่จะนำไปเทลงสู่กระบอกลึงกะมี หรืออาจ ใช้ผ้าด้ายดิบแทนก็ได้

9. บานไม้ ใช้ประมาณ 10-15 กระสอบ (ตามภาพประกอบที่ 7)

### การออกแบบ

การทำเทียนพรรษาของจังหวัดอุบลราชธานี ได้มีการกำหนดขนาดและสัดส่วน โดยรวมไว้เป็นมาตรฐาน และถือปฏิบัติติดต่อกันมาทุกปี โดยเน้นกำหนดในเรื่องความ สูงเป็นหลัก คือ ต้องมีความสูงไม่ต่ำกว่า 2 เมตร และมีความสูงไม่เกิน 3 เมตร ทั้งนี้ให้วัดจากส่วนฐานของต้นเทียนไปถึงส่วนปลายยอดสุดของต้นเทียน และเมื่อวัดรวมจาก ความสูงของรถยนต์ที่ใช้บรรทุกกับความสูงของต้นเทียนต้องมีความสูงโดยรวมไม่เกิน 4 เมตร ดังนั้นการทำต้นเทียนพรรษาจึงมักมีการกำหนดสัดส่วนออกเป็น 3 ส่วน ดังนี้ คือ

1. ส่วนฐาน มีความสูงประมาณ  $1/3$  ของลำต้นทั้งหมด (ตามภาพ ประกอบที่ 8)
2. ส่วนลำต้นและยอด มีความสูงประมาณ  $1/3$  ของลำต้นทั้งหมด (ตามภาพประกอบที่ 9)
3. ส่วนยอด มีความสูงประมาณ  $1/8$  ของลำต้น หรือหากต้นเทียนมีความ สูงจากฐานถึงยอด 3 เมตร ส่วนฐานมีความสูงประมาณ 1 เมตร ส่วนลำต้นมีความสูง



ประมาณ 1.30 เมตร และส่วนยอดสูงประมาณ .70 เมตร (ภาพประกอบที่ 10)

ส่วนฐาน ส่วนใหญ่จะใช้เนื้อหาหรือเรื่องราวต่าง ๆ ที่ปรากฏในพุทธประวัติเป็น หลักรวมทั้งความคิดสร้างสรรค์ของช่างผู้ทำเอง เช่น เป็นตัวสัตว์ก็มักจะใช้สัตว์ในศิลปะไทย ได้แก่ ครุฑ นาค พญานาค เป็นต้น หรืออาจใช้ภาพสัตว์ตามเดือนปีตามหลักจันทรคติก็ได้ หากเป็นภาพที่เกี่ยวกับสมมุติเทพที่นิยมกัน เช่น พระแม่ธรณีบีบมวยผม พรหมณ์ พระพุทธเจ้าปางต่าง ๆ อาจมีการสร้างหรือทำเป็นรูปสถานที่สำคัญทางพุทธศาสนาประกอบ เช่น ป่าอิสิมฤตทายวัน ปราสาทราชวัง เป็นต้น หรืออาจเป็นเรื่องราวต่าง ๆ ที่สำคัญ ใน ยุคสมัยนั้นประกอบตามเหมาะสม เช่น วันรัชมีคลาภิเษก อาจใช้การขึ้นหรือแกะเป็นพระบรมรูปของรัชกาลที่ 9 ประทับนั่งมาด้วยตามมุมที่เห็นว่าเด่นและมีความสำคัญ (ตามภาพประกอบที่ 11 และ 12)

ส่วนลำต้น ในยุคแรกนิยมแกะเป็นสวดลายกนก หรือลายกระจังต่าง ๆ ต่อมา ความเจริญในการทำดินเหนียวได้รับการพิจารณาอื่นมามาก จึงมีการแทรกเนื้อหา ซึ่งเป็นคติสอนใจแก่ผู้คน ส่วนมากเป็นเนื้อหาหรือเรื่องราวทางพุทธศาสนา ขยายบุคคลในทิวเป็น การสอนหลักศาสนาไปในตัว บางแห่งอาจแทรกสัญลักษณ์ของท้องถิ่นนั้น ๆ ลงไปด้วย ก็ได้ (ตามภาพประกอบที่ 13)

ส่วนยอด จะทำให้มีลักษณะเด่น สะดุดตา หรืออาจมีความหมายที่มุ่งไปทาง- สัญลักษณ์ของทางศาสนา เช่น เสมอธรรมจักร์เจดีย์ สลูป พระพุทธรูป หรือ ดอกบัวอัน เป็นเครื่องหมายหรือสัญลักษณ์ประจำของจังหวัดอุบลราชธานี ในส่วนปลายของยอดจะมีสีเขียนติดอยู่ ซึ่งจะช่วยให้พ่ายหรือป่านมัตรวมติดอยู่ ทั้งนี้เพื่อความสวยงาม และทำ ให้ดินเหนียวมีความสมบูรณ์มากยิ่งขึ้น (ตามภาพประกอบที่ 14)

## การหล่อ

พระเพ็ญการทำเทียนพรรษาของจังหวัดอุบลราชธานี เป็นสิ่งที่น่าสนใจและชุมชน



ได้ถือปฏิบัติสืบทอดกันมาเป็นระยะเวลาอันยาวนาน มีการพัฒนาการติดต่อกันอย่างต่อเนื่อง-  
เนื่องทั้งในด้านรูปแบบ-เนื้อหาและวิธีการ ขบวนการในการหล่อก็เป็นขั้นตอนที่มีความสำคัญ  
ไม่น้อยกว่าขั้นตอนอื่น จึงขอกล่าวถึงขั้นตอนในการหล่อเทียนพรรษาเป็น 4 วิธี คือ

1. การหล่อในราง การทำเทียนด้วยวิธีการนี้เกิดขึ้นมาราวปี พ.ศ.  
2470 ซึ่งเป็นระยะเวลาของการพัฒนารูปแบบของเทียนพรรษาจากประเภทมัดรวมจาก  
แท่งเล็ก ๆ แล้วนำมาติดสายไขสู่รูปแบบของเทียนเล่มที่มีขนาดใหญ่ขึ้นเพียงเล่มเดียว  
เทียนพรรษาที่หล่อขึ้นมาด้วยวิธีการนี้จะมีความสูงราว 1 เมตร ถึง 1.20 เมตร มีเส้น  
ผ่าศูนย์กลางของลำเทียนราว 0.20 เมตร มีวิธีการหรือขั้นตอนในการทำดังนี้ คือ

- 1.1 ทำรางจากไม้หรือต้นไม้อื่นเป็นรูปครึ่งวงกลม มีความยาว ความ  
กว้างตามรูปแบบหรือลักษณะของต้นเทียนตามที่ต้องการ
- 1.2 ต้มขี้จนละลายแล้วเทลงใส่ในรางที่เตรียมไว้จนเต็มราง ทั้งขี้  
ที่อยู่ในรางจนความร้อนของขี้ลดลงพอเหมาะ ยกเส้นผ้าหรือป่านที่ใช้ทำไส้ของเทียน  
ลงกึ่งกลางของลำต้นตามความยาวจนตลอด
- 1.3 เทขี้ที่ต้มจนหลอมละลายลงในรางไม้ที่มีขนาดเดียวกันกับราง  
แรกจนเต็ม บดขี้ทั้งไว้จนกระทั่งขี้ในส่วนนี้ต้ม (เริ่มเป็นตัว)
- 1.4 นำรางขี้ที่เริ่มแข็งตัวในรางที่สอง ค่อยระกอบลงบนขี้ในราง  
แรกแล้วทิ้งวัตถุที่มีน้ำหนักกดหรือวางทับด้านหลังของรางที่สองให้แนบสนิทกับรางส่วนแรก  
ปล่อยให้ทิ้งไว้ประมาณ 24 ชั่วโมงหรือ 1 วัน
- 1.5 แยกขี้ที่แข็งสนิทออกจากรางไม้ทั้ง 2 ส่วน แล้วตกแต่งผิวรอบ  
นอก ทั้งส่วนยอดและฐาน เป็นอันเสร็จตามขั้นตอนการหล่อเทียน เทียนขี้ชนิดนี้นิยมใช้ขี้  
นัททั้งหมดในการหล่อ เพราะมีกลิ่นหอม ทา่ง่ายและจุดได้เป็นเวลานาน (ตามภาพ  
ประกอบที่ 15)

2. การหล่อโดยไข้ใบหรือกาบของพืช การหล่อโดยวิธีนี้นิยมหล่อโดยไข้  
กาบและใบของต้นกล้วย มามัดรวมกันเข้าเป็นรูปทรงกระบอกเป็นแม่พิมพ์ การหล่อด้วย



วิธีนี้สามารถหล่อให้ดินเหนียวมีขนาดใหญ่ขึ้นกว่าวิธีแรกโดยมีขั้นตอนในการทำดังนี้

2.1 หากกาบและใยของดินกล้วยที่มีขนาดใหญ่ใบหนาและอวบมามีครวมกันเข้าเป็นรูปทรงกระบอก โดยปล่อยช่องว่างของรูปทรงกระบอกในส่วนกลางให้ทะลุถึงกันและมีขนาดเท่ากันโดยตลอด มีดินแต่ละส่วนด้านนอกของรูปทรงในแต่ละช่องให้แน่นพอประมาณด้วยเชือกหรือลวด

2.2 ตั้งส่วนที่เป็นแม่พิมพ์หล่อนี้ขึ้นโดยหย่อนสายป่านหรือฝ้ายที่ใส่ในการทำให้เหนียวในส่วนกลางของแม่พิมพ์ตลอดจนจนถึงฐาน ตรงส่วนฐานลงกับพื้นที่เรียบด้วยดินเหนียวให้แน่นเพื่อป้องกันผึ้งไหลออกมา หรืออาจใช้วิธีตั้งแม่พิมพ์ลงในหลุมที่ขุดลงในดินลึก  $1/2$  ของลำดินเหนียวที่ต้องการ โดยมีความกว้างของหลุมเท่ากับกับขนาดของแม่พิมพ์เหนียว กลบดินข้าง ๆ แม่พิมพ์ให้แน่น

2.3 ต้มผึ้งให้หลอมละลายโดยทั่วดินแล้ว ปล่อยให้ทิ้งไว้ให้เย็นตัวประมาณ 10-15 นาที แล้วจึงค่อย ๆ เทผึ้งนั้นลงในแม่พิมพ์กาบกล้วยที่เตรียมไว้จนเต็ม ในขณะที่ควรตรวจสอบผิวด้านข้างของแม่พิมพ์ หากมีการรั่วซึมของแม่พิมพ์ควรรีบพันโดยรอบแม่พิมพ์ด้วยกาบกล้วยหรือใยกล้วยชิ้นอื่นอีก 1 ชิ้น เมื่อผึ้งที่เทลงไปนั้นกระบอกเต็มตามต้องการปล่อยให้ทิ้งไว้ให้ผึ้งค่อย ๆ เป็นตัวเองตามธรรมชาติ

2.4 เมื่อผึ้งแห้งตัวแล้วค่อย ๆ แกะส่วนที่เป็นแม่พิมพ์ออกแล้วตกแต่งผิวด้านนอกของเหนียวให้มีความเรียบ และกลมตามที่ต้องการ (ตามภาพประกอบที่ 16)

3. การหล่อด้วยแม่พิมพ์จากพืชอื่นเดี่ยว การหล่อวิธีนี้แม่พิมพ์หล่อนิยมทำจากลำต้นของพืชที่มีร่องกลางของลำต้นไม่แข็งนัก เช่น มะละกอ หรือไม้ไผ่ โดยเลือกจากต้นและลำที่มีขนาดโตเต็มที่ที่มีขนาดและเส้นผ่าศูนย์กลางราว 5-6 นิ้ว และต้องเป็นลำต้นหรือลำไม้ไผ่ที่มีขนาดตรงโดยตลอดของความยาวของเหนียวตามที่ต้องการ โดยมีขั้นตอนในการทำดังนี้

3.1 หากไม้ไผ่หรือลำต้นของมะละกอที่มีส่วนตรงของลำต้นมากที่สุดมา 1 ท่อน ตรวจสอบผิวของลำต้นให้ เลือกจุดที่เกิดบนผิวของลำต้นที่งรุ้ที่เกิดตามธรรมชาติ



หรือรูที่เกิดจากมนุษย์ทำขึ้น หากตรวจพบในรูเหล่านี้ให้ทำการอุดให้สนิท แล้วตัดส่วนของลำหรือลำต้นออกมาเป็นท่อนยาวประมาณ 1-1.20 เมตร

3.2 ตั้งส่วนลำหรือลำต้นไว้บนพื้นที่ราบใช้เครื่องมือที่มีความคมเจาะส่วนกลางจากบนให้ทะลุลงสู่ส่วนล่างในแนวตั้ง โดยความกว้างของรูเท่ากันโดยตลอด

3.3 หย่อนส่วนไส้ของเทียนที่ทำด้วยฝ้ายหรือป่านลงภายในแกนส่วนกลางของลำต้น แล้วเทผึ้งที่ต้มจนมีความร้อนพอเหมาะลงใส่รูนั้นจนเต็ม

3.4 เมื่อผึ้งเป็นตัวลงก็เริ่มแกะส่วนที่เป็นเปลือกกรอบนอกออกจนหมด แล้วตกแต่งผิวรอบนอกของเทียน

4. การหล่อด้วยแม่พิมพ์สังกะสี การหล่อเทียนด้วยแม่พิมพ์สังกะสี เริ่มมีมาราวปี พ.ศ. 2500 และการหล่อด้วยวิธีการนี้ยังคงใช้อยู่อย่างแพร่หลายจนถึงยุคปัจจุบัน การหล่อลำต้นเทียนพรรษาด้วยแม่พิมพ์สังกะสีก็มีวิธีการดังต่อไปนี้

4.1 เตรียมทำแกนลำต้น หากจะใช้ไม้ต้องใช้ไม้เนื้อแข็งขนาด 4x4 นิ้ว ยาว 2.50 เมตร ไปทำการกลึงให้กลมตลอดก่อน โดยทำส่วนปลายให้เล็กกว่าส่วนฐานเล็กน้อย ซึ่งเมื่อกลึงเสร็จจะมีเส้นผ่าศูนย์กลางของแกนไม้ราว 10-15 เซนติเมตรหรือหากจะใช้สังกะสีมาทำเป็นแกนจะต้องใช้สังกะสีชนิดแผ่นอย่างหนาที่มีความยาว 190 ถึง 200 เซนติเมตร มาทำการขมวดให้เป็นรูปทรงกระบอก ริมทั้ง 2 ข้างงอซ้อนทับกันแล้วทำการมัดริ้วที่ทับด้วยตะกั่วอย่างดีตลอดแนวตะเข็บ โดยให้เส้นผ่าศูนย์กลางส่วนฐานราว 25 นิ้ว และ 24 นิ้ว ในส่วนที่เป็นปลายยอดของกระบอกหรือหากจะใช้แกนที่ทำด้วยท่อ น้ำประปาชนิดที่เป็นเหล็กหนามีเส้นผ่าศูนย์กลางราว 5 นิ้ว สูง 190 ถึง 200 เซนติเมตร วัสดุที่ใช้ทำแกนทั้ง 3 ชนิดนี้ส่วนใหญ่นิยมมาใช้เลือกในลอนขนาด 3 ทูแล้แดง หรือสีส้มพันโดยรอบส่วนแกนเพื่อประโยชน์ในการยึดจับตัวกันระหว่างผึ้งกับแกน ผึ้งกับผึ้งเอง และเพื่อความสวยงาม หรือ อาจใช้ตะปุดตกลงไปในส่วนที่เป็นแกนไม้ก็ได้ ซึ่งการพันรอบแกนด้วยเชือก หรือตอกด้วยตะปูนี้นิยมใช้กับแกนของต้นเทียนประเภทแกนของต้นเทียนประเภทแกะสลัก หากเป็นต้นเทียนประเภทตีพิมพ์นิยมบดอบส่วนแกนของต้นเทียนไว้โดย





และช่วงเวลาที่จะใช้ในการแกะสลักแต่ไม่ควรใช้อัตราส่วน 50 ต่อ 50 เพราะเทียนจะแข็งมากจะไม่สามารถแกะได้

การวัดความพอเหมาะในการรอให้ผึ้งที่ตีมามีความอ่อนพอเหมาะแก่การนำไปเทใส่เข้าเพื่อหล่อลำต้นเทียน มีการวัดได้หลายวิธี เช่น ตักใส่บีบตั้งทิ้งไว้ให้ผึ้งบริเวณผิวหน้ามีความแข็งตัวแต่ภายในยังคงร้อนอยู่ ใช้นิ้วจิ้มทะลุผ่านผิวหน้าของผึ้งลงไปสู่ภายในบีบ ซึ่งภายในจะมีผึ้งที่หลอมละลายแล้วอยู่ ความหนาของผึ้งผิวหน้าที่ใช้นิ้วแทงทะลุผ่านลงไป หากผึ้งที่ผิวหน้าแข็งและแข็งตัวราว 1 นิ้ว ถือว่าผึ้งบีบนั้นสามารถนำไปเทหล่อได้ หรืออาจวัดโดยการใช้นิ้วมือจุ่มลงไปบีบที่ละลายอยู่ในอ่าง ดึง หรือบีบ หากผึ้งติดนิ้วมือขึ้นมาบาง ๆ แสดงว่าอุณหภูมิของผึ้งบีบนั้นกำลังพอดี หรือเหมาะแก่การนำไปเทเพื่อหล่อลำต้นได้

4.6 การนำผึ้งที่มีความอ่อนพอเหมาะไปเทเพื่อหล่อลำต้น มีหลักการเทง่าย ๆ คือ ควรมีผึ้งที่หลอมละลายมาพอเทครึ่งเดียวได้ทั้งคืน เพราะในขณะเทหากผึ้งไม่พอต้องตีมาใหม่จะทำให้ผึ้งแห้งตัวไม่เท่ากันเกิดเป็นชั้น หรือชั้นเกิดชั้นทำให้ลำต้นที่หล่อได้ไม่สวย ในการเทผึ้งลงไปเข้าหล่อควรใช้ภาชนะที่เตรียมไว้ คือ ชัน หรือกระป๋องตักเทที่ละน้อยอย่างเป็นจังหวะต่อเนื่องกันไม่ควรเทเป็นบีบ เพราะการเทผึ้งเร็ว ๆ จะทำให้ผึ้งไล่อากาศออกไม่ทันจะทำให้เกิดเป็นฟองอากาศตามผิว และในลำต้นได้ ซึ่งลำต้นเทียนที่มีฟองอากาศจะเป็นปัญหามากในการแกะสลักของต้นเทียนประเภทแกะสลัก และการเทผึ้งเร็วที่ละมาก ๆ อาจทำให้เป่าสิ่งก่อกวนความร้อนไม่ทันจะเกิดการแตกชั้นได้กลางคืนได้

ช่วงเวลาที่ถือว่ามีความพอเหมาะในการเทผึ้งเพื่อหล่อลำต้นเทียนซึ่งจะทำให้เทียนที่หล่อออกมามีสีส้มที่สวยงามและผิวมันดีคือ เวลาเช้าตรู่ราว 05.30 น. หรือหากเป็นเวลาหัวค่ำควรเป็นเวลา 19.00 เรื่อยไปจนถึงเวลา 05.30 น

หลังจากที่เทผึ้งใส่เข้าหล่อจนเต็มดีแล้ว บล่อยทิ้งไว้สักครู่แล้วจึงตรวจสอบตามตะเข็บของเข้าหล่อหากมีการแตก ฉีกขาด หรือสัมผัสควรรีบอุดทันที เช่น ใช้ผ้าพันม้วน



ไว้ ใช้ดินเหนียวหรือปูนปลาสเตอร์ผสมอุตไว้ และคอยตรวจดูการยุบตัวของผนังที่ส่วนปลายของเข้าหล่อหากผนังยุบตัวลงไปก็ให้เติมผนังให้อีกตามความเหมาะสมจนเต็ม แล้วปล่อยให้เข้าหล่อทิ้งไว้ประมาณ 3-4 วัน ผนังจะแห้งตัวเองตามธรรมชาติจนแข็งตัววันที่สุด ในกรณีที่มีการเร่งด่วนสามารถเร่งความแข็งตัวของผนังหลังจากการเทได้ โดยการใช้น้ำชุบน้ำพันรอบตลอดเข้าหล่อภายนอก และคอยเติมน้ำให้ผ้าที่พันชุ่มตัวอยู่เสมอ ผนังในเข้าหล่อจะแข็งตัวอย่างเร็วที่สุด 2 วัน

4.7 การถอดแบบพิมพ์หรือเข้าหล่อลำต้นเทียน ควรเริ่มต้นด้วยการเลาะตะเข็บสิ่งกะลือออก หรืออาจใช้วิธีกวาดใช้กวระกวระปลายเล็ก ๆ ค่อย ๆ ตัดออกตามแนวยาวที่ละช่วง ๆ ไปได้ หลังจากนั้นจึงนำลำต้นเข็นภากรกถึงในยุคนแรก ๆ ของการทำต้นเทียนนิยมกลึงลำต้นทั้งเทียนประเภทแกะสลักและประเภทติดพิมพ์ ต่อมาการทำให้เรียบและการเซาะผิวให้เป็นร่องที่เรียกกันว่า การกลึง ยังคงมีอยู่ตามความถนัดและความต้องการของช่าง การกลึงนิยมถือปฏิบัติสืบต่อมาเฉพาะกับช่างที่ทำเทียนประเภทติดพิมพ์เท่านั้น เพราะการทำลำต้นของเทียนประเภทติดพิมพ์นอกจากจะกลึงเพื่อการทำให้ผิวต้นเทียนเรียบกลมกลึงดียังกลึงเพื่อความสะดวกในการวางลวดลาย การกลึงเพื่อให้ลำต้นเกิดรูปทรงคอตกัว และกลึงเพื่อให้ความกว้างของลำต้นมีขนาดที่เล็กสงกว่าเดิมและเล็กกว่าต้นเทียนประเภทแกะสลักด้วย เพราะลำต้นของเทียนประเภทติดพิมพ์ต้องมีการเพิ่มลวดลายของดอกเทียนเพิ่มขึ้น ซึ่งการเพิ่มลวดลายผนังนี้จะทำให้ลำต้นมีขนาดที่ใหญ่ขึ้น ดังนั้นหลังการหล่อช่างส่วนใหญ่มักกลึงผิวของลำต้นออกเล็กน้อย ส่วนต้นเทียนประเภทแกะสลักคงมีเพียงการใช้กบไสไม้ตากลึงออกเล็กน้อยให้โครงสร้างภายนอกได้รูปทรงตามต้องการเท่านั้น หลังจากนั้นก็สามารถแกะสลักที่ผิวของลำต้นเทียนได้ทันที หลังจากนั้นจึงนำไปตั้งลงในส่วนฐานที่ฐานนี้จะสูงมาน้อยเพียงใดก็ตามลักษณะการออกแบบของช่าง และประเภทของเทียนนั้น ๆ

5. การหล่อด้วยแม่พิมพ์หิน และ ไม้ การหล่อในวิธีนี้มีก. เป็นการหล่อเพื่อ



เป็นการทำคอกสายประดับตามลำดับของเทียนประเภทติดพิมพ์ แม่พิมพ์หินที่ใช้มักเป็นแม่พิมพ์หินที่ทำมาจากหินอ่อน ซึ่งหินชนิดนี้ส่วนใหญ่จะนำมาจากจังหวัดทางภาคกลาง เช่น นครนายก สระบุรี (ประดับ ก้อนแก้ว, 22 ธันวาคม 2531 : สัมภาษณ์) เป็นต้น นอกจากการทำลวดลายจากแม่พิมพ์หินอ่อน ซึ่งเป็นแม่พิมพ์ที่ต้องแกะเป็นลวดลายแล้ว จึงทำการหล่อออกมาเป็นลวดลายหรือคอกฉิ่งแล้ว ยังคงมีช่างส่วนหนึ่งที่นำแม่พิมพ์นั้น มาจากลวดลายหรือคอกฉิ่ง โดยการเทพื้นจากคอกฉิ่งด้วย ปูนซิเมนต์หรือปูนพลาสเตอร์ แต่แม่พิมพ์ทั้งสองประเภทนี้ไม่ได้รับความนิยมอย่างจริงจัง เพราะนอกจากจะไม่ทนทานแล้ว ยังให้ลวดลายของคอกฉิ่งที่ไม่คมชัดและสึกกร่อนได้ง่ายแม่พิมพ์ที่ทำด้วยหินอ่อน จึงยังคงใช้อยู่ตลอดมาในการทำคอกฉิ่งระดับต้นเทียนประเภทติดพิมพ์มาจนถึงปัจจุบัน ส่วนแม่พิมพ์ที่ทำจากไม้ในยุคแรกนิยมใช้ไม้ที่มีมืออยู่ตามท้องถื่น เช่น ไม้เขวา ซึ่งเป็นไม้ที่มีเนื้อละเอียดสีขาวนวล ใช้ทำงาข้างตั้งโชว์แทนงาข้างจริงได้ และเป็นไม้ที่มีมืออยู่ตามท้องถื่นทั่วไปของภาคอีสาน นอกจากไม้เขวาแล้วยังใช้ไม้จากลำต้นฝรั่งไม้จากต้นมะตูม จากต้นส้มโอบแทนก็ได้ ต่อมาจึงนิยมใช้ไม้สักเพราะมีเนื้ออ่อนนุ่มทำเป็นลวดลายได้ดีและหาซื้อได้ง่าย แต่ความนิยมค่อย ๆ เลือนหายไปในที่สุด เพราะแม่พิมพ์จากไม้เหล่านี้ ให้ผลผลิตจากลวดลายไม่คมชัดเท่าแม่พิมพ์จากหินอ่อน (ตามภาพประกอบที่ 18) การหล่อด้วยแม่พิมพ์หินอ่อนและไม้มีวิธีการหล่อดังนี้

### 5.1 การต้มหรือการย่างฉิ่ง ฉิ่งที่ใช้หล่อด้วยแม่พิมพ์ทั้งสองชนิดนี้มัก

เป็นแม่พิมพ์ที่ต้องใช้ฉิ่งแก่ในการหล่อ ดังนั้นการต้มหรือย่างฉิ่งจึงต้องเข้ามาด้วยความจำเป็น ร่วมด้วย การต้มฉิ่งแก่ที่นิยมทำโดยการนำฉิ่งแก่ ซึ่งเป็นก้อนขนาดใหญ่ มาต้มหรือหั่นออกเป็นก้อนเล็ก ๆ แล้วนำใส่ลงไปในภาชนะมีขนาดเล็กระหว่าง 30-30 เซนติเมตร แล้ววางภาชนะมีลูกเหล็กซ้อนทับลงบนภาชนะมีลูกเหล็กใหญ่ ซึ่งใส่น้ำไว้ครึ่งหนึ่ง โดยภาชนะมีลูกเหล็กใหญ่จะมีเส้นผ่าศูนย์กลางราว 80 เซนติเมตร แล้วยกขึ้นตั้งบนเตาไฟ ซึ่งมีความร้อนของไฟในเตาพอเหมาะ ฉิ่งแก่ในภาชนะมีลูกเหล็กจะอาศัยความร้อนจากน้ำที่เดือดส่งผ่านมาทำให้ฉิ่งละลายที่ละนิดจนหมด ซึ่งวิธีการนี้นิยมต้มฉิ่งแก่จำนวนมา ๆ



ที่จะทำได้ดีกว่าการต้มด้วยมือ ส่วนการย่างมีทั้งนิยมทำในฝั่งจำนวนไม่มากนักและเป็นวิธีเก่าแก่แต่ข้างบางแห่งยังนิยมทำอยู่ในปัจจุบัน ข้อดีของการย่างมีทั้งคือสามารถทำเป็นกลุ่มคนได้เป็นจำนวนมาก เป็นการเพิ่มความสามัคคีในหมู่คณะได้เป็นอย่างดี และในขณะย่างมีทั้งหากมีการบีบแหว่งด้วยนาค ฯลฯ จะทำให้สีของฝั่งที่มีความขาวเพิ่มมากขึ้น (ภาพประกอบที่ 19 และ 20)

๑.๒ นำภาชนะมังสุกเล็กที่ใส่ฝั่งที่หลอมละลายดีแล้ว เทผ่านภาชนะมังสุกเล็กอีกลูกหนึ่งที่มีฝาครอบผู้ผสมของอยู่ที่บริเวณปากภาชนะมีง เพื่อกรองผู้ผสมของที่ติดมากับเทียน แล้วทิ้งไว้ประมาณ 10 นาที จัดเตรียมแม่พิมพ์ให้เรียบร้อยใช้มือแตะน้ำมันพืชทาลงไปบนแม่พิมพ์ นำขี้ผึ้งที่ย่างหรือต้มมาจนวัดคั้งให้เข้ากันดี ทดลงไปบนแม่พิมพ์จนเต็ม ใช้ช้อนตักขี้ผึ้งให้ละลายเข้าไปทุกซอกของแม่พิมพ์ แล้วใช้ลมที่บนแม่พิมพ์ด้วยน้ำละลายผงซักฟอกหรือน้ำสบู่จะทำให้ฝั่งแข็งตัวได้เร็วขึ้น และลอกออกจากแม่พิมพ์ได้ง่าย ส่วนการลอกตอกฝั่งออกจากแม่พิมพ์จะใช้มีดปลายแหลม หรือมือแกะลอกออกก็ได้

๑.๓ นำตอกฝั่งที่แกะออกจากแม่พิมพ์ใส่ตากไว้แล้วนำไปตัดแต่งตอก โดยนำตอกฝั่งวางลงบนแผ่นกระดาษสีหรือแผ่นไม้ที่เรียบ แล้วใช้มีดปลายแหลมหรือเครื่องมือมีคมปลายแหลมเล็ก ๆ ตัดส่วนเกินออกจากตัวตอกฝั่งเป็นอันเสร็จตามขั้นตอน (ตามภาพประกอบที่ 21 และ 22)

### การแกะสลักและการติดพิมพ์

การแกะสลักต้นเทียนประเภทแกะสลัก แบ่งขั้นตอนออกเป็น 2 ขั้นตอน คือ

1. การออกแบบ สิ่งที่ต้องออกแบบในการแกะสลักมี ๒ ประเภท คือ

1.1 สวดสาย สวดสายที่นิยมใช้มักเป็นสายไทยหลัก ๔ สาย คือ สายกระจิง สายประจำยาม สายหนัก และสายผัดกุด ซึ่งสายทั้ง ๔ นี้เมื่อมีการนำมาใช้ประกอบกันมักมีการต่อเติมให้มีสายรองเพิ่มเติมขึ้นตามความเหมาะสม



1.2 เนื้อเรื่อง เนื้อเรื่องส่วนมากจะเป็นตอนใดตอนหนึ่งจากพุทธประวัติ โดยช่างอาจตัดออกมาเพียงเนื้อหาตอนใดตอนหนึ่งที่มีความสำคัญและเหมาะสม เช่น พระพุทธเจ้าตอนเสด็จลงมาจากสวรรค์ชั้นดาวดึงส์ ตอนตรัสรู้ หรือตอนปรินิพพาน เป็นต้น

### การออกแบบ

การออกแบบในชั้นตอนนี้อาจทำได้ 2 ลักษณะ คือ

1. ช่างเป็นภาพหรือลวดลายลงในกระดาษ เมื่อได้เป็นเนื้อหาหรือลวดลายครบตามต้องการแล้วจึงนำกระดาษนั้นไปพันรอบลำต้นของเทียนแล้วจึงจุดหรือเจาะลงบนกระดาษให้เป็นรูปแบบหรือเนื้อหาตามกระดาษ ซึ่งวิธีการนี้จะสะดวกและจะทำให้ลวดลายที่ถูกต้องชัดเจนมากกว่า

2. ส่วนเป็นภาพหรือลวดลายลงในต้นเทียน วิธีการนี้เหมาะสำหรับช่างที่มีความชำนาญมากเป็นพิเศษ จึงจะทำให้เกิดลวดลายหรือเนื้อเรื่องที่เหมาะสมและสวยงามได้

นอกจากการออกแบบลำต้นด้วยวิธีการทั้ง 2 แล้วการออกแบบในต้นเทียนประเภทแกะสลักควรทำให้มีความสัมพันธ์ให้พอเหมาะกับเนื้อหาและลวดลายที่จะปรากฏอยู่ในหุ่นเทียนซึ่งเป็นองค์ประกอบที่สำคัญอย่างหนึ่งของต้นเทียนด้วย

### การแกะสลัก

การแกะสลัก ในต้นเทียนนิยมทำ 4 ลักษณะ คือ

2.1 การแกะเป็นรูปตัววี "V" การแกะวิธีนี้นิยมแกะเข้าไปตามเส้นที่ร่างหรือออกแบบไว้ การแกะวิธีนี้นิยมแกะในส่วนที่เป็นสายไทยประเภทต่าง ๆ หรือส่วนที่เป็นภาพประกอบหรือหุ่นประกอบที่มีความสำคัญไม่มากนัก เครื่องมือที่ใช้ขึ้นอยู่กับ



## ภาพประกอบที่ 23

2.2 แกะเป็นรูปตัวยู "U" การแกะวิธีนี้นิยมใช้แกะระหว่างรอยต่อของตอกลายกับเนื้อหา ซึ่งจะต้องทำให้เกิดเป็นร่องที่ลึกประมาณ 1 นิ้วถึง 1 นิ้วครึ่ง เครื่องมือที่ใช้อยู่ในภาพประกอบที่ 24

2.3 แกะเป็นร่องฐานกว้าง " $\nabla$ " การแกะด้วยวิธีนี้ใช้แกะต่อจากการแกะรูปตัวยู โดยเราเข้าไปใต้ฐานลายหรือเนื้อหาที่เป็นตัวพระหรือเทพ ทำลายหรือรูปเหล่านั้นมีลักษณะลอยตัวออกมาจากฐานหรือลำต้นเทียน ใช้แกะในส่วนที่มีความสำคัญการเน้นให้ภาพทั้งหมดมีความคมชัด (เครื่องมือที่ใช้อยู่ในภาพประกอบที่ 25-26)

2.4 แกะเป็นร่องซ้อนกัน การแกะวิธีนี้เป็นการแกะต่อจากส่วนของ การแกะเป็นร่องฐานกว้าง โดยแกะให้ลึกลงไปอีกชั้นหนึ่ง การแกะวิธีนี้เป็นที่นิยมมากในยุคนปัจจุบัน เพราะนอกจากจะทำให้ลายละเอียดที่มากกว่าแล้วยังทำให้เกิดความซับซ้อนกันระหว่างลวดลาย หรือ เนื้อเรื่องทั้งหมดด้วย การแกะวิธีนี้นอกจากจะเป็นการแสดงออกซึ่งความสามารถเป็นพิเศษของช่างที่แกะเทียนแล้วยังเป็นการแสดงให้เห็นมิติที่มีและเกิดขึ้นได้ในลวดลายไทย และเมื่อช่างแกะเข้าไปลึกพอประมาณแล้ว ยังจะเจอกับเชือก ซึ่งจะพันตัวอยู่รอบส่วนแกนในตอกลิก ๆ ซึ่งถือว่าเป็นความงามอย่างหนึ่งในศิลปะการแกะเทียนประเภทแกะสลัก (เครื่องมือที่ใช้อยู่ในภาพประกอบที่ 27)

## การติดพิมพ์

การติดพิมพ์หรือเรียกอีกอย่างหนึ่งว่า การติดคอกมั้ง ของเทียนพระราชประเภทติดพิมพ์ มีวิธีการดังต่อไปนี้

1. ภายหลังจากการเลือกสายจากแม่พิมพ์แล้วก็ทำการพิมพ์ลายออกมาด้วยมั้งแท้ ตามกรรมวิธีการหล่อด้วยแม่พิมพ์ไม้หรือแม่พิมพ์หิน และทำการติดแต่ง



สวดส่าย จะ มีขนาดของสวดส่ายและจำนวนสวดตามความต้องการ ครบตามวัฏจักรของ  
ภาวทั้งเก้าในพระภคตัตตัมพีคีย ดังนี้ สิมพ์ ๕๑ และเตต (ตามภาพประกอบที่ ๒๘)

๒. หลังจากการพักผ่อนซึ่งออกมาจากส่ายแล้ว ควรมีการจัดหมวดหมู่ของ  
สวดส่ายออกเป็นกลุ่ม ๆ โดยแยกสวดส่ายได้ ๒ ประเภท ดังนี้ ๑. เพื่อความละเอียดของการ  
ปฏิบัติภาวใช้งานพระภคตัตตัมพีคีย (ตามภาพประกอบที่ ๒๗)

๒. ความระมัดระวังในการปฏิบัติภาวนี้ ระบบสวดส่ายที่แบ่งไว้ตรงกลางสวดส่าย  
ที่ต้องการ สัตยเอณี่ น่าจะวางในลักษณะได้โดยให้สัมพันธิกกับเค้าโครงของส่วนที่จะตัด  
และสวดส่ายของส่ายข้างเดียว (ตามภาพประกอบที่ ๒๖)

๓. ภาวหรือคำภาวนัจฉาญนของสวดส่ายที่จะนำมาใช้ในการตัดหลังจากรัก  
ว่างระยะส่ายได้ครบต้นแล้ว ในสวดส่ายหนึ่ง ๆ ควรทำกันตามจำเป็นในการใช้งาน  
ด้วย เพื่อป้องกันภาวหึก หรือภาว สืบหายของส่ายอันเกิดจากการแตกเออภหรือรื้อนอก  
ส่ายออกมาตัดใหม่ เพื่อความเหมาะสม (ตามภาพประกอบที่ ๒๖)

๔. เริ่มการตัดส่ายโดยเริ่มจากสวดส่ายอันเป็นส่ายหลักที่อัคร์เออน  
ซึ่งสามารถตัด เรียงกัน ขึ้นนกัน หรือทับกันบางส่วนของได้ การตัดตอกนี้หากตัดในช่วง  
ที่มีอากาศเย็น เช่น ในพื้นที่ที่มีลมพัดหรือตัดในสวนกลางแจ้ง ผู้ตัดตอกนี้จึงอาจเอารังความร้อน  
ร้อน เพื่อทำให้ตอกนี้มีความอ่อนตัวก่อน เช่น เต้าพะ หรือ เครื่องเป่าลมร้อนหรือหา  
ตัดในตอกกลางแจ้งในวันที่มีลมพัดหน้าตอกนี้ไปตรงตอกที่อ่อนตัวก่อน (ตามภาพประกอบ  
ที่ ๒๑)

๕. ข้อดีประการหนึ่งของภาวทั้งเก้าเป็นพระภคตัตตัมพีคีย คือ  
สามารถรื้อหรือถอดตอกนี้ลงไปในหม้อได้หลาย ๆ ครั้งตามความได้หยกการของช่าง ซึ่ง  
วิธีการดังกล่าวนี้ไม่สามารถกระทำได้ที่กับพระภคตัตตัมพีคีย



## การตกแดง

การตกแดง เป็นช่วงที่มีความสำคัญมาก เพราะขั้นตอนนี้เองจะบอกได้ว่าต้นเห็บสวดยหรือไม่มี ขั้นตอนของการตกแดงทุกตอนควรจะเป็นขั้นตอนของการลดสยองหาความบกพร่องที่จะมีปรากฏในลำดับฐาน ทอดและหุ่นเหียน เช่น ใจ, เรื่องของความละเอียดของสวดสลาย, ความประณีตบรรจงของสวดสลาย, ความคมชัดของสวดสลายที่แกะหรือที่ติด หากพบความบกพร่องตามข้อ ๆ หนึ่งเห็น เช่น กรณีของสวดสลายที่ยังไม่เป็นผลมาจากเครื่องมือหรือหักเพราะสาเหตุอื่น หรืออาจมีสวดสลายที่ตื่นเกินไป วิธีการแก้ไขข้อ ๆ ดังนี้

1. หากมีขี้ไปเพิ่มเติม โดยการเอาขี้แห้งไปลงไฟหรือมีขี้แต่ขี้แห้งมีความอ่อนตัว
2. เป่าพินที่โดยรอกของส่วนที่จะเชื่อมผสมด้วยลมร้อนจากที่เป่าลมให้ทั่ว
3. นำขี้ที่จะต่อเติมและถอนตัวมีจากแสงแดด หรือไฟไปกับเสริมเก็บไปยังส่วนที่ต้องการเชื่อมผสม
4. แกะสวดสลายลงในส่วนของขี้ที่ต่อเติมใหญ่ จนครบตามสวดสลายเดิมหรือติดสวดสลายที่เหมาะสมลงไปในพื้นที่นั้น
5. ทำความสะอาดเศษหรือคาบของเหียนที่ติดอยู่ตามรอยต่อของสวดสลายภายในลำดับนอกจนหมด ใช้เครื่องมือที่ใช้ในการฉีดย่นยามาแผลงมาใส่ น้ำธรรมดามาฉีดย่นไฟที่ลำดับฐาน ฐาน หรือ ตามหุ่นประกอบต่าง ๆ จนสะอาด หรือใช้แปรงที่ใช้ในการทาสีที่มีความแข็งของขนปานกลางมาทำการขัดหรือเช็ดเศษเหียนออกก็ได้ แต่อาจใช้เวลามากกว่า การฉีดย่นด้วยน้ำ
6. ตรวจสอบความเรียบร้อยของหุ่นประกอบต้นเหียนด้วยการใช้หัวแร้งเผาไฟให้ร้อนهابตามรอยต่อของแผ่นเหียนที่หุ่นประกอบเหียนนั้นจนต่อกับสนิท
7. ฉีดหรือทาทุกส่วนของต้นเหียนทั้งส่วนยอด ฐานและองค์ประกอบด้วยน้ำมันมะพร้าว น้ำมันงา หรือน้ำมันพืชที่บริสุทธิ์ที่มีขายอยู่ตามท้องตลาดก็ได้ ส่วน



เขียนบรรยายประเภทตีพิมพ์ไม่นิยมการทาด้วยน้ำมันชนิดต่าง ๆ

### ประโยชน์ที่ได้รับจากการทาด้วยน้ำมัน

1. เปลี่ยนสีของเทียนให้มีความสดใสขึ้น
2. เปลี่ยนสีของเทียนที่อาจแตกต่างกันแต่สีส่วนๆให้มีสีที่คล้ายคลึงกัน
3. ซักจัดหรือละลายคราบของเศษเทียนทำให้ลวดลายที่แกะเด่นชัดขึ้น
4. ลมรอยต่อของเทียนให้เป็นอันหนึ่งอันเดียวกัน

### หลักเกณฑ์การให้คะแนนต้นเทียน

เกณฑ์การให้คะแนนนี้ใช้มาตั้งแต่ปี พ.ศ. 2531-2533

#### 1. ต้นเทียนประเภทแกะสลัก

ส่วนที่เป็นลำดับ

-ลวดลาย	20 คะแนน
-ความหมาย	20 คะแนน
-ลวดลาย	20 คะแนน
-ความประณีต	20 คะแนน

ส่วนที่เป็นฐาน

-ฐานและรอบบรรทุกเทียน	20 คะแนน
-----------------------	----------

#### 2. ต้นเทียน ประเภทตีพิมพ์



## ส่วนที่เป็นลำดับต้น

-ลัดส่วน	20 คะแนน
-ความหมาย	20 คะแนน
-ลวดลาย	20 คะแนน
-ความประณีต	20 คะแนน

## ส่วนที่เป็นฐาน

-ฐานและรอบขรรทุกเทียน 20 คะแนน

รางวัล

เกณฑ์การให้รางวัลนี้ใช้มาตั้งแต่ปี พ.ศ. 2531-2533

1. ต้นเทียนประเภทแกะสลัก

1.1 ชนะเลิศ เงินสด 20,000 บาท พร้อมโล่และถ้วยเกียรติยศ

1.2 รองชนะเลิศอันดับ 1 เงินสด 15,000 บาท พร้อมถ้วย

เกียรติยศ

1.3 รองชนะเลิศอันดับ 2 เงินสด 10,000 บาท พร้อมธงรอง

ชนะเลิศ

1.4 รางวัลชมเชย 10 รางวัล ๆ ละ 6,000 บาท

2. ต้นเทียนประเภทติดพิมพ์

2.1 ชนะเลิศ เงินสด 20,000 บาท พร้อมโล่และถ้วยเกียรติยศ

2.2 รองชนะเลิศอันดับ 1 เงินสด 15,000 บาท พร้อมถ้วย

เกียรติยศ

2.3 รองชนะเลิศอันดับ 2 เงินสด 10,000 บาท พร้อมธง



รองชนะเลิศ

2.4 รางวัลชมเชย 3 รางวัล ๆ ละ 6,000 บาท

หมายเหตุ ต้นเทียนวัดต่าง ๆ ทั้ง 2 ประเภทที่ส่งเข้าประกวดแต่ไม่ได้รับ  
รางวัล จังหวัดจะมอบเงินค่ารางวัล ๆ ละ 6,000 บาท ทุกวัด



## บทที่ 5

## ศิลปะการทำเทียนพรรษาของจังหวัดอุบลราชธานี

จังหวัดอุบลราชธานี เป็นจังหวัดที่มีศิลปะวัฒนธรรม ตลอดจนขนบธรรมเนียมประเพณีของตนเองมาช้านาน ตั้งแต่ราว พ.ศ. 2335 ซึ่งในสมัยนั้นจะมีวัฒนธรรมหลากหลายจากเวียงจันทน์ จำปาศักดิ์ และของชนเผ่าที่ตั้งเดิมที่อยู่ในพื้นที่แถบนี้ เช่น ขอม และเขมร แต่ชนกลุ่มนี้ก็ได้อพยพมาสร้างสรสร้างงานด้านศิลปะต่าง ๆ ให้มีลักษณะเป็นของประจำของตนเองโดยเฉพาะ ดังจะเห็นได้จากวิวัฒนาการทางด้านศิลปะที่ได้รับการศึกษาวิจัยรวบรวมโดยตลอดทุกยุคสมัย โดยใช้วิธีการผสมผสานกัน เข้ากับศิลปะจากส่วนกลางนั่นคือ ศิลปะไทย ทำให้เกิดลักษณะพิเศษกว่างานของศิลปะชาติอื่น คือ จะมีลวดลายไทยเช่นเครื่องประดับตกแต่ง ทำให้ผลงานทางศิลปะของชนกลุ่มนี้จึงเกิดจากการผสมผสานระหว่างความอ่อนหวานและละมุนละไมของศิลปะพื้นบ้านกับลวดลายไทย ทำให้เกิดเป็นความงดงามอย่างยิ่งของศิลปะซึ่งได้สอดแทรกวัฒนธรรมขนบธรรมเนียม และประเพณีได้อย่างสมบูรณ์ และความรู้สึกเหล่านี้จะพบเห็นได้จาก วัฒนาอาราม ศาลาการเปรียญ ตลอดจนเครื่องประดับตกแต่งและเครื่องใช้ต่าง ๆ ซึ่งจะพบเห็นทั่วไปในเขตจังหวัดอุบลราชธานี

ลักษณะของงานศิลปะที่พบเห็นในจังหวัดอุบลราชธานี ส่วนใหญ่จะได้รับอิทธิพลหลักมาจากชวรมชาติ และสิ่งแวดล้อมที่ปรากฏอยู่ทั่วไปในสังคมพื้นบ้านในท้องถิ่น ซึ่งจะมีลักษณะอันโดดเด่นสิ่งหนึ่งคือ ความสง่างามและความนุ่มนวล ซึ่งแสดงให้เห็นถึงลักษณะนิสัย และจิตใจของชาวจังหวัดอุบลราชธานี ที่ได้สอดแทรกลงไปในงานที่ได้สร้างสรรค์ขึ้น โดยเฉพาะศิลปกรรมที่เกี่ยวกับพุทธศาสนาซึ่งเป็นศาสนาประจำชาติของไทย อาจกล่าวได้ว่าเป็นศิลปะพื้นบ้านประจำท้องถิ่นที่สร้างขึ้นเพื่อส่งเสริมพุทธศาสนา เชื่อมโยงและให้นิมนต์จิตใจของคนในสังคมให้เกิดความเลื่อมใสศรัทธาในพุทธศาสนา



และถาวรตามสามัญคติกันของคนในสังคม

งานศิลปะสิ่งหนึ่งที่ชาวอุบลราชธานี ได้ร่วมกันทำการสร้างขึ้น เพื่อส่งเสริมพุทธศาสนาให้ดำรงอยู่ในสังคมอย่างมั่นคง และมีการวิวัฒนาการอย่างต่อเนื่องมาเป็นลำดับจนกลายเป็นประเพณีที่สืบทอดกันมาจนกลายเป็นเอกลักษณ์ที่สำคัญของจังหวัดอุบลราชธานีนั้น คือ ประเพณีการทำเทียนพรรษา

เทียนพรรษาดังกล่าวเป็น "ศิลปะพื้นบ้าน" (FOLK ART) อันเป็นของดั้งเดิมของจังหวัดอุบลราชธานี เป็นการแสดงออกที่สะท้อนให้เห็นถึงวิถีชีวิตและความเป็นอยู่อย่างง่าย ๆ ของคนในแต่ละชุมชน เพื่อตอบสนองความต้องการการชดเชยตนเอง หรือสังคมที่มีความเป็นอยู่ร่วมกัน ลักษณะของงานศิลปะประเภทนี้จะเป็นผลงานที่ผ่านขั้นตอนการผลิตอย่างง่าย ๆ มีขั้นตอนของการสร้างสรรค์ที่แน่นอนมีรูปแบบประจำเฉพาะของศิลปินแต่ละตระกูล ผสมกับเอกลักษณ์ของท้องถิ่นนั้น ๆ แสดงให้เห็นถึงความเป็นอยู่ขนบธรรมเนียม และประเพณีที่แตกต่างกันออกไปตามถิ่นกำเนิดซึ่งลักษณะดังกล่าวนี้จะเป็นงานประเภทเดียวกัน แต่จะเห็นได้ว่าผลผลิตที่เกิดขึ้นในแต่ละท้องถิ่นจะมีรูปร่างรูปทรง เนื้อหา เรื่องราว ตลอดจนลวดลายและขนาดที่แตกต่างกัน ทั้งนี้เป็นเพราะความเชื่อและประเพณีพื้นบ้านที่ไม่เหมือนกัน ส่งผลให้การแสดงออกในผลงานที่ปรากฏออกมาแตกต่างกันด้วย

ถึงแม้ว่าลักษณะการทำเทียนพรรษาจะมีความแตกต่างกันไปตามลักษณะของสภาพแวดล้อมของแต่ละท้องถิ่น ตามความเหมาะสม ความเชื่อ ความงาม และความศรัทธาของคนในชุมชนนั้น ๆ แต่ลักษณะโดยส่วนรวมในการทำเทียนมีอยู่ 3 ประเภท คือ

1. รูปแบบ
2. เนื้อหา
3. ลวดลาย

1. รูปแบบ



ศิลปินทำเทียนพรรษาของจังหวัดอุบลราชธานี มีขั้นตอน  
ในการพัฒนาซึ่งรูปแบบติดต่อกันมาตามลำดับ จากความรู้สึกนึกคิดแบบพื้น ๆ ไม่มีศ  
เภทใด ๆ มาจนถึงยุคของการสร้างสรรค์อย่างอิสระของช่างแต่ละคุ้มวัด ดังปรากฏ  
พบเห็นอยู่ในปัจจุบัน

รูปแบบในการสร้างสรรค์สิ่งต่าง ๆ ในสมัยก่อน มีครูที่มีหน้าที่  
คอยป้อนเอาเกณฑ์ซึ่งถือเป็นสิ่งตายตัว ศิษย์จะปรารถน ออกจากเส้นทางดังที่กล่าวมาไม่ได้  
สิ่งนี้เอง เป็นปัจจัยสำคัญที่ทำให้การคลี่คลายหรือเปลี่ยนแปลงสิ่งงานศิลปะ เป็นไปได้อีก  
มาก ศิลปินยุคแรกจึงมุ่งตอบสนองในสิ่งที่ตนเคารพนับถือ เป็นเรื่องใหญ่ รูปแบบที่ใช้มัก  
เป็นไปตามความต้องการของผู้มีอำนาจการเขียนผู้ดูแลด้วยทอดในสมัยนั้นจึงมีเพียง 2  
ทรง คือ การคุดและสิ่งเกตุเท่านั้น พอมาถึงยุคปัจจุบันการพัฒนาการทางการเรียนรู้  
สามารถกระทำได้กว้างขึ้น ผู้ให้ข้อมูลและแหล่งข้อมูลก็ีมีมาก ศิลปินจึงถึงยุคของความ  
มีอิสระในการสร้างสรรค์เต็มที่ตามแนวทางของตน

จากการศึกษาเรื่องรูปแบบในการทำเทียนพรรษาของจังหวัดอุบลราชธานี  
ต้องอาศัยองค์ประกอบ 6 ประการดังต่อไปนี้

1. สัดส่วน (PROPORTION) การแบ่งส่วนของชิ้นเทียนจะประกอบ  
ด้วย 3 ส่วนคือ

1.1 ส่วนฐาน อาจเป็นรูปทรงเหลี่ยมต่างๆ เช่น สี่เหลี่ยม  
ห้าเหลี่ยม หรือหลายเหลี่ยมย่อมุมก็ได้ หรืออาจแบ่งออกเป็นชั้น เช่น 2 ชั้น หรือ 3 ชั้น  
หรือในยุคนิคมปัจจุบันนิยมทำในส่วนฐานให้เป็นรูปภาพหรือเรื่องราวต่าง ๆ เช่น เป็นรูป  
สัตว์มารองหรือหนุนแทนในส่วนฐานเลย อาจจะเป็นรูปนก ชู ซึ่งสัตว์เหล่านี้นิยมทำออกมา  
ตามจินตนาการของช่างเอง หรืออาจนิยมทำในส่วนฐานให้เป็นรูปสัตว์ตามรอบปีต่าง ๆ  
เช่น ถ้าเป็นปีมะโรงมักจะทำเป็นชูขนาดใหญ่จะคั่นรอบแทนส่วนฐานรูปเหลี่ยม เป็นต้น

1.2 ส่วนลำต้น นิยมทำเป็นลวดลายสอดแทรกซ้อนทับกันหรือเรื่อง  
ตามดอกลาย ลำทวิษเทียนประเภทตัดพิมพ์ส่วนลำต้นของเทียนประเภทแกะสลักนิยมแกะ



เป็นลวดลายไทย เช่น ลายตบหรือลวดประภคต่าง ๆ ประกอบ

1.3 ส่วนยอด ซึ่งเป็นจุดสูงสุดจะเป็นการสร้างภาพลวงตาให้แก่ผู้ดูผู้รู้ถึงความรู้สึกที่สูงส่งยิ่งใหญ่ จึงมักสร้างเป็นมุมเหลี่ยมก่อนกลมเข้าเล็กน้อย แล้วลดต่ำลงด้วยลวดลายเป็นเชิงชั้นต่ำลง (ตามภาพประกอบที่ 33)

2. พื้นที่ว่าง (SPACE) มีการแบ่งพื้นที่ว่างค่อนข้างละเอียด และปล่อยให้พื้นที่ว่างเป็นระยะ เช่น ความเส้นวัดรอบสาย ตามร่องสาย ส่วนยอดและลำต้น มีการแบ่งซอยพื้นที่ว่างด้วยเส้นและแกะสลักลวดลายประกอบ จึงถือเป็นการแสดงความงามได้ในช่องว่างอีกทั้งยังมีประโยชน์ในการลดความทึบตันลงได้ด้วย นอกจากนี้หากส่วนฐานมีการย่อมุมไม่สิ้นสอง จะทำให้เกิดการลดทอนเป็นจังหวะอย่างสวยงามและพอดี ทำให้เกิดการมองสัดส่วนเหล่านั้นได้กลมทุกด้าน จึงดูไม่เชิงกระห่างเท่ากับรูปทรงเหลี่ยมธรรมดาหรือทรงกระบอก ซึ่งลักษณะการย่อมุมนี้ อาจพบได้ในเทียนประเภทติดพิมพ์ในยุคปัจจุบันที่ยังนิยมใช้เทคนิคการย่อมุมทั้งส่วนฐาน ลำต้นและส่วนยอดอยู่ (ตามภาพประกอบที่ 34)

3. จังหวะและการซ้ำ (RHYTHM AND REPETITION) มีการใช้เส้นและจังหวะที่ซ้ำกันตั้งแต่ส่วนฐานจนถึงยอด เริ่มจากลักษณะการซ้ำที่เป็นระเบียบในทิศทางแนวนอนของสาย โดยเริ่มจากขนาดใหญ่ไปจนถึงขนาดเล็กในส่วนฐาน หรือโคนของลำต้น ส่วนในส่วนของกลางของลำต้นไปจนถึงยอดเป็นการซ้ำในแนวตั้ง ก่อนซ้ำเปิดโล่งแล้วจึงเส้นจังหวะของลวดลายไล่ต่อไปจนถึงยอดอีกครั้ง เช่น ลายภาพประกอบต่าง ๆ นอกจากความกลมกลืนของช่วงจังหวะสายแล้ว ยังได้สร้างความชัดเจนของเส้นในแนวนอนส่วนฐานกับเส้นตั้งในส่วนของลำต้นจนถึงยอด ส่วนความชัดเจนของเส้นและสายซึ่งจะรวมกันในส่วนยอดจะมีความเรียบร้อยกันอย่างพอเหมาะช่างบางคนอาจแก้ไขปัญหานี้ด้วย การเพิ่มสายวัดเข้าไปในส่วนยอดและโคนของลำต้นเป็นการแก้ไขปัญหานี้ได้ในบางส่วน (ตามภาพประกอบที่ 35)

4. เส้น (LINE) จะประกอบด้วย เส้นหลากหลายในตำแหน่งต่าง ๆ



กัน เช่น ส่วนที่เป็นฐานหากสร้างในลักษณะเป็นรูปเหลี่ยมย่อมุมแล้ว จะประกอบด้วยเส้นตรงในแนวทแยงมุม ๓ ด้าน เป็นจำนวนมาก เป็นเส้นทแยงมุมที่มีทิศทางขนานไปกับแนวของพื้นทำให้เกิดความรู้สึกมั่นคง แข็งแรง มีบรรยากาศออกไปในด้านข้าง ช่วยให้ดูสงบ การตัดด้วยเส้นตรงตามแนวตั้ง เชิงฐานทั้งสี่ด้าน ทำให้เกิดความรู้สึกหยุดนิ่งไม่เคลื่อนไหว มีน้ำหนักสามารถรับน้ำหนักจากส่วนของลำต้นและยอดตลอดจนองค์ประกอบอื่น ๆ ถ้ามีได้้อย่างพอเหมาะส่วนของลำต้นประกอบด้วยเส้นตั้งฉาก ๓ ด้านในแนวตั้งฉากกับฐาน ทำให้เกิดความรู้สึกสูงสง่า เปรียบ เบาละ และ ไม่นึก ส่วนยอดจะประกอบด้วยเส้นรอบนอกที่พุ่งขึ้นสู่เบื้องบน โดยมีส่วนปลายโค้งมน หรือแหลมเล็กน้อยตามลักษณะของเส้นที่เน้นหรือพุ่งเหวี่ยงไปตามตัวงาน ไม่พุ่งไปรวมที่จุดปลายตาเพียงจุดใดจุดหนึ่ง จะเห็นได้ว่าความรู้สึกต่าง ๆ ที่ได้รับจากการเคลื่อนไหวของเส้นประเภทต่าง ๆ ทำให้การเรียงกระด้างของรูปทรง และสวดลายมีความอ่อนหวานมากกว่าการใช้ความรู้สึกจากสวดลาย ตามลำพัง (ตามภาพประกอบที่ 36)

5. รูปร่างรูปทรง (SHAPE & FORM) โดยทั่วไปมีลักษณะเป็นรูปทรงกระบอกมียอดแหลมตั้งอยู่บนฐานที่มีขนาดค่อนข้างสูงใหญ่ เมื่อเทียบสัดส่วนโดยรวมกับลำต้นแล้วลักษณะในส่วนฐานมีรูปร่างรูปทรงค่อนข้างทึบตัน (MASSIVE) จึงหนักแน่นและมั่นคง ส่วนของลำต้นมีการเจาะลึกและซ้อนหลายทำให้รูปทรงโดยรวมมีความเบาแต่อ่อนหวานเช่นเดียวกับลำต้นของเทียนประเภทติดพิมพ์ ซึ่งจะเน้นด้วยสีของผึ้งแท้ซึ่งจะออกมาในลักษณะสีขาวนวล ติดกับสีพื้นทีคูลิก และหนักแน่น คือ สีเหลืองส้มของผึ้งเทียมโดยตลอดแนวทั้งในส่วนฐานและลำต้น จนถึงยอดจะมีการสอดแทรกด้วยลายขัดอย่างเช่นลายบัวหลวง การทำฐานให้สูงบางครึ่งอาจช่วยได้เป็นอย่างดีในเรื่องความเด่นเป็นสง่า (ตามภาพประกอบที่ 37)

## 2. เนื้อหา

การทำเทียนพรรษาจังหวัดอุบลราชธานี ได้ผ่านช่วงเวลาของการ



วิวัฒนาการทางการทำเทียบมาเป็นระยะเวลาติดต่อกันมาอย่างยาวนาน จนกลายเป็นสิ่งที่ชาวอุบลราชธานีทุกคนมักจะคำนึงถึงและถือเป็นแนวปฏิบัติสืบต่อกันมาเมื่อวันเข้าพรรษามาถึงจากการศึกษาทำให้ทราบว่า การทำเทียบพรรษาตั้งแต่อดีตจนถึงยุคปัจจุบัน เกิดขึ้นด้วยสาเหตุสำคัญ 3 ประการ คือ

1. ความจำเป็นทางด้านการใช้สอย
2. ความจำเป็นในเรื่องของวัสดุ
3. เพื่อตอบสนองความต้องการทางด้านจิตใจ

จากสิ่งสำคัญ 3 ประการดังกล่าวเป็นมูลเหตุให้การทำเทียบมีการปรับปรุงพัฒนามาตลอด ทั้งรูปแบบ ขนาด เนื้อหา และความงามและสิ่งเหล่านี้เอง กลายเป็นตัวกำหนดให้มนุษย์เกิดความคิดสร้างสรรค์ในการพัฒนาผลงานให้เกิดเป็นความงดงามและถือเป็นศิลปะอันที่สุุดที่จับสำคัญที่เป็นตัวเชื่อมโยงระหว่างเนื้อหาและความงามของการทำเทียบพรรษา คือ

1. ความเชื่อ
2. ธรรมชาติ
3. ปรัชญา
4. ความมีศีลจจะ
5. ความปราณีต

#### 1. ความเชื่อ

เป็นสิ่งที่สั่งสมมาตั้งแต่ครั้งบรรพบุรุษโดยมีแนวคิดว่า โลกนี้ต่างก็มีความผูกพันกันในสังคม การทำความดีความชั่วมีผลย่อมตอบสนองออกมาในหนทางที่แตกต่างกัน เช่น เชื่อว่านรกมีจริงและจะประสบพบเห็นเฉพาะผู้ที่กระทำความชั่ว ประพฤตินอกกรอบของสังคม และเมื่อตายไปแล้วก็จะตกนรก ตรงกันข้ามหากมนุษย์ในสังคมใดกระทำความดีไม่ฝ่าฝืนระบอบความเชื่ออยู่ในกรอบแห่งศีลธรรม และเมื่อตาย



ไปแล้วก็จะได้อิสรสวรรค์จากความเชื่อดังกล่าวจึงทำให้มนุษย์เกิดการสร้างสวรรค์กันทำ  
ความดี แสดงออกตามแนวความเชื่อนั้น ๆ เมื่อได้พบเห็นสิ่งที่ชั่วร้ายก็ยิ่งเกิดความกลัว  
อันในจิตสำนึก และกลับใจพากันประพฤติปฏิบัติให้เกิดการถูกต้องตามทำนองคลองธรรม  
ความเป็นระเบียบเรียบร้อยของสังคมจึงเกิดขึ้น และถือเป็นแนวทางเดียวกันเรื่อยมา  
จนกลายเป็นศาสนา

ศาสนาเกิดขึ้นเพราะมนุษย์ยังมีความเชื่ออยู่ในสิ่งที่มองไม่เห็น  
เรื่องของผีสิงเทวดา ความแปรผันของธรรมชาติก็เชื่อว่าเกิดจากการกระทำของบาง  
สิ่งบางอย่างความเป็นไปในหลายสิ่งหลายอย่างในโลกมนุษย์นี้เกิดขึ้น เพราะอำนาจอัน  
ลึกลับของสิ่งต่าง ๆ กลางวันกลางคืน พายุ ฝนตก ฟ้าร้อง สวรรค์ นรกหรือความ  
แห้งแล้งต่าง ๆ ก็ตาม เป็นเหตุให้มนุษย์สร้างสิ่งนั้นมาชดเชยเพื่อผลที่ยังเกิดขึ้นทาง  
ด้านจิตใจ เช่น ศาสดาต่าง ๆ หน้ากาก ยักษ์ เทพ เทวรูป อันเริ่มขึ้นมาจากรูปแบบที่  
เรียนมาจากธรรมชาติทั้งสิ้น จากความเรียบง่าย ความเชื่อตรง ความเหมือนจริง  
วิวัฒนาการเข้าสู่ความวิจิตรพิศดารการตกแต่งอย่างอลังการ มีรูปลักษณะที่แสดงออกตรง  
ตามหน้าที่ของแต่ละสิ่ง

ลักษณะของความเชื่อแบ่งออกเป็น 2 ประเภท คือ

1. ความเชื่อที่เกี่ยวกับนรก เป็นความเชื่อที่ว่าหากมนุษย์กระทำ  
ความชั่วเมื่อตายไปจากโลกนี้แล้วจะได้รับโทษกรรมตามที่ได้ก่อไว้บนโลกนี้ เช่น ต่า-  
บิดามารดาหรือผู้มีพระคุณเมื่อตายไปแล้วจะตกนรกหลายร้อยปี ไม่ได้มีบุตรได้เกิด หรือ  
จะมีปากขนาดเท่ารูเข็ม เป็นต้น
2. ความเชื่อที่เกี่ยวกับสวรรค์ เป็นความเชื่อที่ว่าเมื่อมนุษย์ได้กระทำ  
ทำความดี เมื่อตายไปแล้วจะได้เกิดบนสวรรค์ ซึ่งเป็นดินแดนอยู่เหนือโลกมนุษย์ขึ้นไป  
สวรรค์จะเป็นที่สถิตของเหล่าเทพองค์ต่าง ๆ และคนที่ทำความดี บนสวรรค์จะเต็มไปด้วย  
ด้วยพันธุ์ไม้วิเศษหอมหวานอยู่ทั่วไป มีปราสาทแก้ว ปราสาทเงิน มีวิมานอันเป็นที่ประทับ  
ของเทพองค์ต่าง ๆ



## 2. ธรรมชาติ

ลักษณะภูมิประเทศของประเทศไทย มีลักษณะหลากหลายในรูปแบบ มีทั้งที่เป็นแม่น้ำ ป่า ภูเขา ที่ราบ ที่ปกคลุมด้วยป่าไม้ดิบและป่าใบร่วงมีการท่วมของแม่น้ำในฤดูที่น้ำหลาก บรรยายภาคเหล่านี้เป็นความรุนแรงอันดีถือเป็นฉากหนึ่งของธรรมชาติ ที่จะสรรค์สร้างให้เกิดความแตกต่างกัน และส่งผลกระทบต่อชีวิตซึ่งต้องอยู่อาศัย และทำมาหากิน. เคยให้สอดคล้องกันกับสภาพแวดล้อมที่ตนเองอยู่อาศัย ฉะนั้นการสร้างสรรค์สิ่งใหม่ ๆ ขึ้นมาของมนุษย์ จึงต้องดึงเอาธรรมชาติและความต้องการของมนุษย์ มาผสมผสานกันให้เกิดความพอเหมาะ เช่น ที่ตั้งในการสร้างบ้านเรือนในลักษณะภูมิประเทศและภูมิอากาศที่ต่างกัน เป็นตัวกำหนดลักษณะของอาคารบ้านเรือนและชุมชนได้เป็นอย่างดี ความงามของสวดลายที่ถ่ายทอดลงไปในเรื่องที่ได้จากธรรมชาติแต่ละชนิด จะให้อารมณ์และจินตนาการที่แตกต่างกันออกไป (ตามภาพประกอบที่ 38)

## 3. ปรัชญา

ความเชื่อของชุมชนในเรื่องของบางสิ่งบางอย่าง เป็นสิ่ง จะอย่างหนึ่งที่เกิดขึ้นเองของมนุษย์ในชุมชน ทำใ้มนุษย์เกิดการแสวงหาและสร้างสรรค์สิ่งแปลกใหม่ขึ้นมาจากกฎเกณฑ์พื้นฐานเหล่านั้น ปรัชญาที่เกิดจากความเชื่อของชาวไทย จะแบ่งไปในลักษณะของการสร้างสรรค์ด้วยตนเอง โดยมีแนวทางในการแสวงหาความสุขให้เกิดขึ้นแก่ตนเองด้วยสัจจะจากธรรมชาติ สิ่งเหล่านี้จะสอนให้ชาวไทยมีระเบียบ กฎเกณฑ์ ยึดมั่นในจารีตประเพณี มีความรู้สึกละเอียดอ่อนต่อทุกที่ว่างและกาลเวลา และกลายเป็นธรรมชาติที่มีความผันแปรเปลี่ยนแปลงไปตามกัน เช่น การจัดสวนเล็กๆ รั้วบ้าน การตกแต่งที่อยู่อาศัย ตลอดจนการยึดมั่นในระเบียบ กฎเกณฑ์ต่างๆ ของสังคม จนกลายเป็นจารีตหรือยึดถือที่สามารณยึดถือได้ตลอดปี และในช่วงระยะเวลาของแต่ละชีวิตจะแบ่งไว้ด้วยผลงานที่เกิดจากการคิดสร้างสรรค์อย่าง



ต่อเนื่องเป็นระยะ เช่น ฮีตในเคื่อนต่างๆ และพัฒนาอย่างไม่หยุดยั้งตามสภาพการเปลี่ยนแปลงของสังคม

#### 4. ความมีสี่จจะ

ธรรมชาติที่แวดล้อมโดยทั่วไปของชาวไทยในทุกภาคในประเทศไทย สอนให้มนุษย์ที่อยู่อาศัยในแถบนั้นได้เห็น เข้าหาธรรมชาติ และใช้ธรรมชาติให้เกิดประโยชน์ต่อตนเองและสังคมมากที่สุด ซึ่งสิ่งที่ได้จากการแสวงหาจากธรรมชาติเป็นความจริงที่จะแสดงออกที่ปรากฏในผลงานศิลปะหลากหลายประเภททั้งที่เป็น เพลง กลอน วรรณกรรมหรือประเพณีต่าง ๆ เป็นต้น ซึ่งสิ่งเหล่านี้เป็นเครื่องบอกได้เป็นอย่างดีถึงความสำเร็จในการใช้สื่อที่มีอยู่ให้เกิดประโยชน์อย่างสูงสุด ตามความเป็นจริง ความเข้าใจ ความสัมพันธ์ ทำให้ผลผลิตที่เกิดขึ้น มีลักษณะของความเรียบง่าย มีนัย ชัดเจน และความอ่อนหวานสอดแทรกกันอยู่ เช่น เครื่องมือใช้สอยในการจับปลา และเครื่องใช้สอยในครัวเรือน ฯลฯ สิ่งเหล่านี้เป็นรูปทรงที่แสดงออกได้ตรงตามหน้าที่ และถือเป็นการแก้ปัญหาที่เกิดจากธรรมชาติของมนุษย์เองได้เป็นอย่างดี

#### 5. ความประณีต

หมายถึง ความงามที่เกิดจากการสร้างสรรค์ได้ว่าจะ เป็นผลงานที่มีความเรียบง่ายละเอียดอ่อน เช่น ลวดลายไทย หรือยุ่งยากซับซ้อนปานใดก็ตาม ส่วนเป็นผลที่เกิดจากความเชื่อและความเข้าใจในธรรมชาติทั้งสิ้น สิ่งเหล่านี้จะส่งผลต่อไปยังปรัชญาและสี่จจะ ซึ่งจะชี้แนะตรงไปยังจิตวิญญูของมนุษย์ที่จะกำหนดรูปแบบ และผลผลิตที่เกิดจากการสร้างสรรค์อย่างต่อเนื่องออกมาในที่สุด ไม่ว่าผลงานที่เกิดจากการสร้างสรรค์จะใช้ระยะเวลาในการทำมากหรือน้อยเพียงใดก็ตาม นอกจากนั้นผลของความสำเร็จในการสร้างสรรค์ไม่ควรวัดหรือตีค่ากันที่ความสวยหรืองามแต่เพียงอย่างเดียว การทำความเข้าใจและศึกษาโคเนรากหรือแก่นของผลงานนั้น ๆ โดยมีได้คิดในแง่ของความ



บึงเอื้อใจไว้จุดหมาย แต่ความคิดในแง่ของความเชื่อนำมาใช้หรือแสดงออกได้ตรงตามหน้าที่ของวัสดุนั้น ๆ และสิ่งเหล่านี้ทั้งหมดล้วนเป็นที่มาของความงามที่แท้จริง ผลสุดท้ายที่จะพบก็คือ ความประณีต และมีคุณค่าในตัวเอง

## 6. ลวดลาย

ลวดลายที่ใช้ประกอบในการทำเทียนพรรษาจังหวัดอุบลราชธานี ใช้ลวดลายไทยเป็นหลัก ซึ่งลวดลายไทยนี้ได้รับอิทธิพลทางรูปทรง (FORM) มาจากรูปทรงของดอกบัวตูม ทั้งนี้เพราะศิลปินไทยมีวิถีชีวิตและความเชื่อที่ผูกพันกับพุทธศาสนา มาก ประกอบกับดอกบัวเป็นดอกไม้ที่ชาวไทยถือว่าเป็นดอกไม้พุทธบูชาและมีความเกี่ยวข้องกับและผูกพันกับพุทธศาสนามากที่สุด ดังปรากฏในบุคลาธิษฐานที่เกี่ยวข้องมากมายกับพุทธประวัติ เช่น เมื่อตอนพระองค์ประสูติทรงเสด็จดำเนินได้ ๆ ก้าวโดยมีดอกบัวมาเป็นฐานรองรับทั้ง 7 ก้าวและเมื่อพระองค์เสด็จประทับ ณ ที่ใดก็จะมีดอกบัวรองรับที่ประทับนั้น แม้แต่การจำแนกบุคคล ตามภูมิปัญญาตามคำเปรียบเทียบกับพระพุทธรูปองค์ก็จะเปรียบเทียบกับสัมพันธ์กับดอกบัว 4 เหล่า ด้วยเหตุนี้ดอกบัวจึงเป็นดอกไม้พุทธบูชา มาตั้งแต่อดีตจนถึงปัจจุบัน และจะเห็นได้ว่ารูปทรงของศิลปกรรมไทย ไม่ว่าจะเป็น ลวดลายหรือรูปทรงของอาคาร มักจะเกี่ยวพันกับรูปทรงของดอกบัวเป็นส่วนใหญ่ แต่ศิลปินก็มีได้คิดอยู่กับรูปทรงของดอกบัวตามธรรมชาติ หากแต่พยายามนำรูปทรงนั้นมาทำการประยุกต์ กลั่นกรองจนเกิดเป็นรูปแบบใหม่ในลักษณะอุดมคติ (IDEALISM)

ลายไทยที่ถือเป็นลวดลายขั้นพื้นฐาน คือลายตาฮ้อย หรือ กระจิงตาฮ้อย ซึ่งลายนี้หากจะทำการวิเคราะห์ ก็คือลายหรือรูปทรงที่ได้มาจากดอกบัวนั่นเอง แต่เหตุที่เรียกว่าลายตาฮ้อยเพราะมีลักษณะคล้ายกับตาของฮ้อยฮ้อย ลายตาฮ้อยนี้นิยมนำมาประดับตามส่วนห้องของงาน เช่น ส่วนชวาง ส่วนวัดลาย หรือส่วนของเส้นฐาน ซึ่งลายตาฮ้อยนี้หากนำมาประกอบรวมกัน 4 มุมจะเกิดเป็นลวดลายใหม่เรียกว่า ลายประจำยามและหากกระจิงตาฮ้อยที่มีขนาดใหญ่ขึ้นใช้ประดับตามส่วนฐานเรา



กนกสามตัว หรือกนกนาง เป็นแม่บทภาษาไทยที่บรรจุ ต้น  
เดา ถวายใหญ่ กายเล็ก กลีบเลี้ยง ตัวกนก ยอดกนกไว้อย่างครบครันทั้งยังรวมเอา-  
กนกทุกแบบเอาไว้ด้วย เช่น กนกก้านชด กนกเปลว และกนกใบเทศ

กนกเปลว เป็นสายต่อที่มาจากกนกสามตัวแต่เอาข้อข้าง  
หน้าของกนกสามตัวออกเสียก่อน แล้วเปลี่ยนเป็นกลีบเลี้ยงบาง ๆ ใส่แทน กนกเปลว  
เป็นชื่อสายที่ได้รับการดัดแปลงมาจากเปลวของไฟที่กำลังลุกครุกรุ่น การเขียนต้อง  
เขียนให้สลับพริ้วเหมือนเปลวของเพลิงที่กำลังลุกไหม้จริง ๆ กนกเปลวได้รับความ  
นิยมแพร่หลายมากในการประดับสิ่งก่อสร้างหน้าบัน ใต้โอบถื่น วิจารณ์ ประตุน้ำต่าง ๆ  
พลับพลา ประสาท ฯลฯ ซึ่งสายกนกเปลวนี้มีความสำคัญในการทำลายตามลำดับของ  
เทียนพรรษาประเภทแกะสลักมากนอกจากนี้ยังมีความสำคัญในการนำไปใช้ประดับตาม  
ยอดเศียรพระพุทธรูปอีกด้วย

กนกใบเทศ เป็นกนกที่ได้รับการดัดแปลงมาจากต้นใบ-  
เงิน ใบทองและต้นดอกฝ้ายเทศ กนกใบเทศเป็นสายที่เหมาะสมมากสำหรับประดับ  
ตามสิ่งก่อสร้าง เช่น ลายปูนปั้น และงานแกะสลักต่าง ๆ ตั้งแต่ของที่มีขนาดใหญ่ไป  
จนถึงขนาดเล็ก เพราะมีลักษณะของกนกแข็งลึบระยิบเข้าไปอยู่ด้วยกันกับกระจังตาอ้อย  
นอกจากนี้ยังสามารถทำลายกนกใบเทศมาเขียนเป็นลายรดน้ำลงรักปิดทองหรือประดับ  
ฝังมุก เพราะเป็นลายไทยสายหนึ่งที่มีความงดงามมาก

กนกเทศทางโต เป็นสายที่ได้รับการดัดแปลงมาจาก  
หางสิงห์มีลักษณะปลายเรียวเรียบ โคนสายจะโตจะเป็นชนเฉพาะส่วนที่เป็นปลายหาง  
เท่านั้น ลักษณะโดยส่วนรวมคล้ายกับกนกใบเทศมาก มีความเหมาะสมในการทำไปใน  
งานแกะสลักมาก

## 2. ลายนารี ลายนารีคือลายภาพคนหรือภาพมนุษย์

ภาพเทวดา หรือภาพนางฟ้าในกระบวนการเขียนภาพมนุษย์นั้นจะมีทั้งภาพพระภคินี  
เป็นหลักโดยมีการแบ่งแยกความสำคัญตามลักษณะพิเศษเฉพาะของตัวเรื่อง หากลักษณะ



การแต่งกาย เครื่องประดับ ลักษณะท่าทาง หรืออาวุธ ซึ่งสิ่งเหล่านี้สามารถบ่งบอกถึงฐานะ และตำแหน่งความสำคัญของตัวละครเหล่านี้ได้เป็นอย่างดี (ภาพประกอบที่ 40)

ลักษณะลายนารีโดยทั่วไป มีลักษณะท่าทางมาจากการแสดงนาฏศิลป์เสียเป็นส่วนใหญ่ เช่น ท่ารบกัณมีชื่อเรียกอีกอย่างหนึ่งว่า ท่าลอย หรือท่าจับเป็นต้น

3. ลายกระบี่ เป็นภาพที่กล่าวถึงวานรหรือภาพมนุษย์ ซึ่งรวมถึงภาพยสุรพงศ์หรือพานรพงศ์ ซึ่งภาพเหล่านี้จะมีเป็นส่วนมากในเรื่องรามเกียรติ์ การสร้างภาพเหล่านี้มักเริ่มต้นจากเค้าโครงของใบหน้าก่อน แล้วจึงถึงส่วนที่เป็นลายละเอียด เช่น ตาเบิกโพรง ปากแฉะ ตาหรี ขากเม้ม หรือ ตาพองโต เป็นต้น บางคนก็มีลักษณะเค้าโครงเหมือนมนุษย์โดยมีอวัยวะบางอย่างที่เป็นของมนุษย์ เช่น ภูเขา หรือปาก เป็นต้น ส่วนอาวุธก็จะแตกต่างกันออกไป เช่น มักจะถือ ครุฑ คาบ กระบี่ ฯลฯ (ตามภาพประกอบที่ 41)

4. ลายคช หมายถึง ลวดลายของสัตว์ต่าง ๆ ส่วนใหญ่เป็นสัตว์ที่เกิดขึ้นมาจากจินตนาการ หรือเป็นสัตว์จากหิมพานต์ ดังนั้นสัตว์เหล่านี้จึงไม่มีตัวตนที่แน่นอน ผิดเพี้ยนไปจากธรรมชาติ สัตว์บางชนิดอาจมีการนำลักษณะมาผสมผสานกัน เช่น ยักษ์ขนช้างโดยมีท่อนบนเป็นยักษ์มีส่วนล่างเป็นช้าง หรือส่วนบนเป็นมนุษย์แต่มีส่วนล่างเป็นสิ่งที่เป็นต้น

การเขียนลายคชนิยมแบ่งออกเป็น 2 ลักษณะคือ

1. ภาพสัตว์ธรรมดา เช่น ช้าง ม้า วัว ควาย นก ภาพเหล่านี้จะเขียนหรือทำให้มีลักษณะคล้ายกับสัตว์ตามธรรมชาติ แต่ประยุกต์ให้เกิดเป็นลวดลายในตัว แต่มีความอ่อนหวาน

2. ภาพสัตว์หิมพานต์ เช่น ราชสีห์ คชสีห์ ทงส์ ครุฑ หรือพญานาค สัตว์เหล่านี้ประดิษฐ์ขึ้นจากสัตว์ที่มีอยู่ทางธรรมชาติและบรรลุดตามลำตัวด้วยลายกนกทำให้เกิดความวิจิตรพิศดารเพิ่มมากยิ่งขึ้น (ตามภาพประกอบที่ 42)



## การนำสวดสายไทยไปใช้

ในการนำสวดสายไทยไปใช้ในการทำเทียนพรรษา นิยมนำไปใช้ใน 2

ลักษณะ คือ

1. ประกอบสายตามแนวนอน นิยมใช้สายหน้ากระดาน ได้แก่ สายช้อยสายห้องงไม้ ส่วนฐานนิยมใช้สายขระจำยาม สายกนก หรือสายประจำยามผสมกับสายกนกแต่ที่นิยมส่วนใหญ่ จะใช้สายลูกปักก้ามปู เหตุที่นิยมใช้สายลูกปักก้ามปูประกอบใน ส่วนฐาน หรือบางส่วนในลำต้น สันนิษฐานว่า เกิดจากความหมายอันมุ่งไปในทางที่ดี เป็นมงคลเป็นลูกปักหมายถึงพรหมลูกปัก อันเป็นพรหมชั้นหนึ่งในคัมภีร์ไตรภูมิ สายลูกปักมีลักษณะคล้ายผลปัก ส่วนสายก้ามปูคือการนำสายกนก 2 ตัวมาประกอบต่อกับสายประจำยามทำให้สายที่เกิดขึ้นมีลักษณะคล้ายก้ามปู (ตามภาพประกอบที่ 43)

2. ประกอบสายตามแนวตั้ง อาจสอดแทรกสายเหล่านี้ตามลักษณะเหลี่ยมที่เกิดจากการข้อมุมทั้งในส่วนฐาน ลำต้นและยอด ซึ่งบางครั้งนิยมทำต้นเทียนในลักษณะรูปเหลี่ยมข้อมุมเช่น เทียนพรรษาประเภทคัคคิมพ์ (ตามภาพประกอบที่ 44) สวดสายที่นิยมใช้ประกอบตามแนวตั้ง คือ

2.1 สายก้านแย่ง คือ การนำสายมาแตกออกเป็นสองข้างเท่า ๆ กัน

2.2 สายข้างสิงห์ คือ การนำสายมาแตกออกข้างเดียว ทำให้เกิดมี

ลักษณะคล้ายข้างสิงห์

2.3 สายรักร้อย มีลักษณะคล้ายสายที่ร้อยของพวงมาลัยดอกรัก

2.4 สายกนกเปลว เป็นสายที่สับคัลลายเปลวไฟพุ่งขึ้นสู่เบื้องบน สายกนกเปลวนี้บางครั้งนิยมสับคัลขึ้นจากโคนของลำต้นสู่ยอดทั้งต้น โดยจะมีการแทรกเรื่องราวที่มีลักษณะที่เด่นตามร่องของสายนั้น ๆ

2.5 สายเครือเตา เป็นสายที่นำมาจากลักษณะการเลื้อยของไม้หรือเตาไม้ตามแนวตั้ง



2.6 ลายก้านชด นำมาจากลักษณะการชดตัวของเถาไม้ ซึ่งลายทั้งหมดที่กล่าวถึงนี้อาจประดิษฐ์มาจากลายกนก หรือลายอื่น ๆ เช่น ลายใบเทศ ลายผักกูด ลายช่อ หรือจะประกอบกับลายเทพพนม หรือสัตว์ต่าง ๆ ก็ได้ทั้งสิ้น (ตามภาพประกอบที่ 45)



## บทที่ 6

## สรุปผลการศึกษาและข้อเสนอแนะ

การศึกษาเรื่อง ศิลปการทำเทียนพรรษาของช่างจังหวัดอุบลราชธานี เป็นการศึกษาภาคสนามในพื้นที่จังหวัดอุบลราชธานี ผู้วิจัยได้ทำการศึกษาโดยใช้วิธี สัมภาษณ์จากวิทยากร 5 กลุ่ม คือ กลุ่มผู้รู้เชี่ยวชาญทางด้านวัฒนธรรมพื้นบ้าน 8 คน กลุ่มช่างทำเทียน 8 คน กลุ่มข้าราชการ 20 คน กลุ่มวัดเจ้า 20 คน และกลุ่ม ตัดคล้าย 20 คน นอกจากนี้ผู้วิจัยยังได้ทำการศึกษาโดยเข้าไปมีส่วนร่วมทุกขั้นตอนของ งานประเพณีแห่งเทียนพรรษานี้ ปี พ.ศ. 2528 ปี พ.ศ. 2530 และปี พ.ศ. 2531 บรวกข้อมูลการศึกษาดังนี้

ด้านประวัติความเป็นมาของประเพณีแห่งเทียนพรรษานั้น ไม่สามารถ ระบุได้อย่างแน่ชัดว่าเริ่มมีการละเล่นชนิดนี้ตั้งแต่ยุคสมัยใด สันนิษฐานว่าเป็นราว พ.ศ. 2480 เพราะพบว่าต้นเทียนยุคนั้นเริ่มมีขนาดที่ใหญ่อัน เริ่มมีลวดลายหรือ เรียกว่าเป็นยุคเริ่มต้นของเทียนพรรษาประเภทติดพิมพ์ ต่อมาราวปี พ.ศ. 2495 ทางจังหวัดอุบลราชธานี เริ่มจัดตั้งคณะกรรมการทำการประกวดและตัดสินรางวัลต้น เทียนขึ้น จนถึงปี พ.ศ. 2501 ได้เกิดรูปแบบเทียนพรรษาเกิดขึ้นอีกแบบเรียกต่อ ๆ มาว่าเทียนพรรษาประเภทแกะสลัก และเทียนทั้ง 2 รูปแบบดังกล่าวก็ถูกกระทำสลับ ค่อยกันมาโดยมีการวิวัฒนาการรูปแบบอย่างต่อเนื่องตามลำดับจนถึงปัจจุบัน

ด้านองค์ประกอบ เทียนพรรษาจะมีองค์ประกอบอยู่ 3 ส่วน คือ ส่วน ยอด ส่วนลำต้น และส่วนฐาน

ด้านรูปแบบ เทียนพรรษามีการแกะรูปแบบมาอย่างต่อเนื่องตามลำดับ เสมอมาตั้งแต่อดีตจนถึงปัจจุบัน โดยสรุปเป็นระยะได้ดังนี้

1. เป็นแท่งเล็ก ๆ โดยแต่ละคนจะถือเทียนของตนไปถวายพระ



## ที่วัด

2. มีดรวมเป็นแท่งใหญ่
3. มีดรวมเป็นแท่งใหญ่แล้วตัดสวดลายด้วยกระดาษสี
4. หล่อเป็นแท่งใหญ่
5. หล่อเป็นแท่งใหญ่แล้วตัดสวดลายด้วยดอกไม้
6. หล่อเป็นแท่งขนาดใหญ่แล้วแกะลงบนพื้นผิวให้เป็นลวดลาย

ด้านเนื้อหา แต่เดิมเขียนพระราชนิพนธ์เป็นการสร้างขึ้นตามตำนานพุทธประวัติที่เล่าขานติดต่อกันมา ง่ายต่อความเข้าใจและไม่ซับซ้อนในสายตาผู้ดู มีการเรียงลำดับก่อนหลัง ต่อมามีการปรับปรุงพิจารณารูปแบบและเนื้อหาที่สอดคล้องผสมผสานกับขนาดของลำต้น และฐานของต้นเทียนซึ่งมีขนาดใหญ่ขึ้นตามลำดับ เนื้อหาที่เกิดขึ้นจึงเป็นการผสมกันระหว่างพุทธประวัติที่มีมาตั้งแต่ดั้งเดิม รวมถึงจินตนาการของช่างในยุคปัจจุบัน ทำให้เกิดความซับซ้อนมากยิ่งขึ้น แต่อย่างไรก็ตามแล้วแต่เนื้อหาของแต่ละต้นตอนก็จะพยายามสะท้อนให้เห็นถึงความเชื่อในสิ่งศักดิ์สิทธิ์ต่าง ๆ ซึ่งความเชื่อเหล่านี้ได้มีบทบาทที่สำคัญต่อวิถีชีวิตของประชาชนในสังคมนั้น ๆ เป็นอย่างมาก

ด้านคุณค่า การทำเทียนพรรษานอกจากจะเป็นการร่วมรักษาวัฒนธรรมอย่างหนึ่ง ยังได้สะท้อนให้เห็นถึงโลกทรรศน์ของชาวอุบลราชธานีด้านจิตใจ ด้านสังคมและเศรษฐกิจ ซึ่งจะส่งผลโดยตรงต่อบรรยากาศการปกครอง เพราะพระเพ็ญมีส่วนกระตุ้นให้ทุกคนเข้าใจถึงบรรทัดฐานและสร้างเอกภาพของสังคม ฝึกให้ทุกคนสำนึกในหน้าที่และบทบาทของตนเอง ทำให้เกิดความรักสมัครสมานสามัคคีในกลุ่มชน และการมีหน่วยงานราชการต่าง ๆ ได้เข้ามามีส่วนร่วมในการจัดงานประเพณีการแห่เทียนพรรษา ยิ่งทำให้ข้าราชการได้มีโอกาสใกล้ชิดกับประชาชน นับเป็นการสร้างความผูกพันอันดีที่เกิดขึ้น และเป็นการลดช่องว่างระหว่างข้าราชการกับประชาชน การร่วมบริจาคทรัพย์เพื่อร่วมทำบุญประเพณีด้วยรูปแบบต่าง ๆ กัน เช่น การทำภัตต์เทศน์ การบริจาคเงินแต่ละคุ้มวัด ตลอดจนการเลี้ยงดูญาติพี่น้องที่เข้ามา



ร่วมประเพณีนี้จากท้องถิ่นอื่น ๆ เป็นการกระจายรายได้ที่ดีมาอย่างหนึ่ง และการที่นักท่องเที่ยวเข้ามาเที่ยวชมประเพณีแห่งเดียวพระราชานแต่ละปีมีจำนวนมากขึ้นเรื่อยๆ ส่งผลให้ระบบเศรษฐกิจของตัวจังหวัดอุบลราชธานีดีขึ้น ทั้งจากการขายสิ่งของที่ระลึกสินค้าที่เป็นผลผลิตของท้องถิ่นและการขายบริการด้านต่าง ๆ

### ข้อเสนอแนะ

ในการศึกษาครั้งต่อไปผู้วิจัยขอเสนอแนะเรื่องที่น่าสนใจในการศึกษาดังต่อไปนี้

1. ควรได้มีการศึกษาวิจัยเปรียบเทียบระหว่างประเพณีการทำเทียนพรรษาของช่างในเขตจังหวัดหรืออำเภออื่น ๆ นอกเหนือจากที่ผู้วิจัยทำไว้แล้ว
2. ควรได้มีการศึกษาถึงความสัมพันธ์ระหว่างประเพณีการทำเทียนพรรษาของช่างจังหวัดอุบลราชธานี กับการทำปราสาทผึ้งของช่างจังหวัดสกลนคร
3. ควรได้มีการศึกษาเปรียบเทียบถึงการค้าเทียนพรรษาของช่างจังหวัดอุบลราชธานีกับช่างทำเทียนในเขตจังหวัดและอำเภออื่น ๆ เพื่อหาข้อแตกต่าง
4. ควรได้มีการศึกษาถึงความสัมพันธ์ระหว่างประเพณีทำเทียนพรรษา กับประเพณีอื่น ๆ ที่คล้ายคลึงกันในสังคมไทย
5. ควรได้มีการเผยแพร่ผลการวิจัยให้เป็นที่แพร่หลาย และนำความรู้หรือผลการศึกษาวินิจฉัยนั้นไปใช้ให้เกิดประโยชน์ต่อสังคม
6. หน่วยงานทางราชการและเอกชนที่มีส่วนเกี่ยวข้องกับงานการจัดทำประเพณีทำเทียนพรรษานแต่ละปี ควรจัดหาสถานที่เพื่อทำการเก็บรักษาหรืออนุรักษ์เทียนพรรษานแต่ละปีที่ได้รับรางวัลดีเด่นไว้ให้ผู้นุชนรุ่นหลังได้ทำการศึกษาทั้งรูปแบบเทคนิคและวิธีการต่าง ๆ ตลอดจนประวัติของผู้จัดทำแต่ละปี ก่อนที่ช่างพื้นบ้านผู้นั้นจะขาดความสามารถเหล่านั้นจะขาดการสืบทอดความรู้อันมีคุณค่านี้ต่อไป



## ปัญหา

ในการศึกษาวิจัยครั้งนี้ผู้วิจัยพบปัญหาและอุปสรรคดังนี้

1. เอกสารอ้างอิง ในการศึกษาค้นคว้าครั้งนี้มีเอกสารการอ้างอิงในเรื่องนี้ น้อยมาก ส่วนใหญ่ข้อมูลที่ได้เป็นข้อมูลที่เกิดจากการสัมภาษณ์
2. วิทยากร ส่วนใหญ่เป็นผู้สูงอายุ อีกทั้งบางท่านยังมีภารกิจส่วนตัวมากราย หากรบกวนเวลาที่ท่านนานเกินไปจะทำให้ท่านเกิดความเบื่อหน่ายที่จะให้ข้อมูล ข้อมูลที่ได้จึงไม่แจ่มชัดในบางจุด
3. การวิเคราะห์ข้อมูล มีปัญหามากเพราะบางครั้งเป็นข้อมูลทางด้านประวัติความเป็นมา หรือบุคคลที่มีความสำคัญในแต่ละขั้นตอน อีกทั้งเป็นข้อมูลที่เกิดจากการคิดเห็นต่างกัน เช่นการตีความและการทรงตีความทั้งที่เป็นเทียบเก่าและเทียบใหม่ หรือความชำนาญต่างกันในเรื่องวิธีการในการแกะสลอดจนเครื่องมือที่ใช้ของช่างแต่ละคนก็จะแตกต่างกันออกไป ซึ่งต่างฝ่ายก็เสนอแนะความดีซึ่งต่างกัน ซึ่งข้อมูลทางด้านอนุประเพณีเหล่านี้จะนำมาวิเคราะห์และจำแนกพิจารณากันทางรูปแบบหรือข้อมูลส่วนตัวอื่น ๆ ต้องใช้เวลาในการศึกษาด้วยตนเองอย่างมาก อีกทั้งเทคนิคในบางขั้นตอนของช่างแต่ละคนมีความแตกต่างกันอย่างเด่นชัด สิ่งเหล่านี้ทำให้ผู้วิจัยมีความสับสนต่อหลักฐานดังกล่าวพอสมควร



עדהאראשדדע



## บรรณานุกรม

- กิ่งแก้ว อัดตกร และคณะ. ความเชื่อ ภาษาไทยแบบด. เอกสารกรรลอนชุดวิชาศึกษาศาสตร์ (หน่วยที่ 8-15) มหาวิทยาลัยสุโขทัยธรรมราช 2528.
- เกษม นาครัตน์. ประเพณีแท้เทียบพระราชของอุบลราชธานี โฟโตสแอนดักกราฟโฟ. 5 (53) : 333-337 : กันยายน 2529.
- เกษมลูก เพชรดี และคณะ. แท้เทียบเข้าพระราชที่อุบลราชธานี. ภาคนิพนธ์บรรณาธิกรรศาสตร์ มหาวิทยาลัยศรีนครินทรวิโรฒ มหาสารคาม, 2524.
- ชวีจุติร์ กิรติธร และคณะ. แท้เทียบพระราช. ภาคนิพนธ์ วิชาบรรณาธิกรรศาสตร์ มหาวิทยาลัยศรีนครินทรวิโรฒ มหาสารคาม, 2523
- คณะกรรมการกลุ่มโรงเรียนมัธยมมบลาย. ประเพณีอีสาน. เพลงการศึกษา 10 คัดสำเนา
- คณาจารย์-นักศึกษา คณะโบราณคดี. อีสานคดี. มหาวิทยาลัยศิลปากร, 2521.
- จิรพันธุ์ วิวัฒนาผล. ข้อมูลทางด้านสังคมวิทยาของจังหวัดอุบลราชธานี.  
 อุบลราชธานี : เอกสารตีพิมพ์, 2531.
- คีตา "พริ้วไหวหลายศักราช. เทียบพระราชเมืองอุบลฯ "แพร่. 8 (189) : 89-91 : 10 กรกฎาคม 2530.
- จิราภรณ์ ภักทรภาณุภักดิ์. สถานภาพการศึกษาเรื่องคติความเชื่อของไทย. กรุงเทพฯ : จุฬาลงกรณ์มหาวิทยาลัย, 2528.
- จารุบุตร เรืองสุวรรณ. ของดีอีสาน. โรงพิมพ์การศาสนา กรุงเทพฯ : การศาสนา, 2520.
- แจ่มใส เท่สำศิริ. ประเพณีแท้เทียบเข้าพระราชที่จังหวัดอุบลราชธานี. ภาคนิพนธ์ วิชาบรรณาธิกรรศาสตร์ มหาวิทยาลัยศรีนครินทรวิโรฒ มหาสารคาม, 2523.
- สมชาย พุ่มสอาด และคณะ. 73 จังหวัด. เดือนสยามบุ๊คเซ็นเตอร์, 2528.



- สัมฤทธิ์ มีวงศ์อุโฆษ. สยามออสมานนค. 2530 สยามบรรณาการพิมพ์, 2530.
- สมชัย ใจดี และคณะ. ประเพณีและวัฒนธรรมไทย. กรุงเทพฯ :  
ไทยวัฒนาพานิช, 2528.
- สุรินทร์ คล้ายจินดา. 'แม่เทียนพรรษาที่อุบลราชธานี'. อ.ส.ท. 12 : 23-25  
กรกฎาคม 2521
- \_\_\_\_\_. 'ประเพณีแม่เทียนพรรษา.' กัณฐี 86-80 : กรกฎาคม-สิงหาคม,  
2527.
- สารคดีพิเศษ. 'อุตสาห์ จันทรวังจิตร ช่างแกะเทียนแห่งลำน้ำมูล' เงินทองทองเที่ยง.  
2 (20) : หน้า : สิงหาคม.
- อุทร บุญโพธิ์. ประวัตินครไทยส่วนภูมิภาค. ศูนย์การพิมพ์พลชัย กรุงเทพฯ :  
2527.
- อนุমানราชชน, พระยา. ประเพณีเนื่องในเทศกาล. กรุงเทพฯ :  
สมาคมสังคมนครศาสตร์แห่งประเทศไทย, 2506.
- อมร วงศ์วิจิตร, หม่อม. (ม.ร.ว. บรูม คเนจร) ประชุมพงศาวดารภาค 4  
พงศาวดารมณฑลยี่สาม ประชุมพงศาวดาร เล่ม 3. กรุงเทพฯ :  
องค์การคุรุสภา, 2506.
- อรุณินทร์ วิริยะบุรณะ. ประเพณีไทยฉบับมหาวิทยาลัยราชภัฏ ราชภัฏพระจักษุวิทยา, 2506.
- อารี สุทธิพันธ์. ศิลปะนิยม. กรุงเทพฯ : วัฒนาพานิช, 2531.
- อ.ถัน "ประเพณีแม่เทียนพรรษา จังหวัดอุบลราชธานี" สนับนัปปี้.  
10 (27) : 24-25 : กันยายน 2530.
- วิรัตน์ พิษณุพลย์. ความเข้าใจศิลปะ. กรุงเทพฯ : ไทยวัฒนาพานิช, 2524.
- วรรณวิภาวีจิตร, บุญ. วินิจฉัยประวัติพระประทุมมราชวงศา. (เคื่องง) ศิลปาทร  
1 (1) : 88-102 : 2485.
- ศิลปากร, กรม. พระราชพงศาวดาร. ฉบับพระราชหัตถเลขา พิมพ์ในงานบรรพต-



นายไต้ตั้ง พรพระภา 4 กันยายน, 2511 : 811 หน้า

พระราชพงศาวดารกรุงธนบุรีและจดหมายเหตุรายวันที่พมสมัยกรุงธนบุรี  
ประชุมพงศาวดาร เล่ม 40. กรุงเทพฯ : โรงพิมพ์คุรุสภา, 2512.  
ศิลปิน พีระศรี 'ศิลปะและวิวัฒนาการของศิลปะสมัยใหม่' ภัทรศการศิลป์งานสรณ์อาจารย์-  
เขียน ยิ้มศิริ 7 กันยายน-7 พฤศจิกายน 2522 ณ พิพิธภัณฑ์สถานแห่งชาติ  
หอศิลป์. ถนนเจ้าฟ้า กรุงเทพมหานคร. กรุงเทพฯ : อมรินทร์การพิมพ์.  
2522.

สังเขต นาคไพจิตร. หลักการออกแบบ. มหาสารคาม : ปรีดาการพิมพ์, 2530.  
สิต วงษ์ชนมู. 'เทศกาลเข้าพรรษากับการอุปสมบท' สารกรมศิลปากร.  
1(10) ; 4-5 : กรกฎาคม 2531.

เสรีพร โภคเศ. วัฒนธรรมและประเพณีต่าง ๆ ของไทย. สำนักพิมพ์คลังวิทยา.  
2516.

สำนักงานคณะกรรมการการศึกษาแห่งชาติ สำนักงานกวีสุนทรีย์. รายงานผลการวิจัย  
และวางแผนเพื่อพัฒนาการศึกษา. อุบลราชธานี โรงพิมพ์และทำยาก-  
เจริญผล, 2526.

สำนักงานสถิติแห่งชาติสำนักงานกวีสุนทรีย์. สมุดรายงานสถิติจังหวัดอุบลราชธานี.  
โรงพิมพ์สำนักทำเนียบนายกรัฐมนตรี, 2516.

สุภา ศิริ และคณะ. 73 จังหวัด. กรุงเทพฯ : ไทยวัฒนาพานิช, 2526.

เจ็ดศูนย์เจ็ดอีสาน. 'แห่เทียนเข้าพรรษาเงินล้าน งานบุญหรืองานขายของชาวอุบลฯ'  
ชาวพิเศษ-อาทิตย์. 11 (525) : 64-68 ; 8-14 กรกฎาคม  
2530

ชลุต นิมเสมอ. องค์ประกอบของศิลปะ. กรุงเทพฯ : ไทยวัฒนาพานิช, 2531.  
เดินทางท่องเที่ยว. 'แห่เทียนเมืองอุบลฯ ประเพณีที่ไม่ใช่ประเพณี'  
เดินทางท่องเที่ยว. 20 : 24-30 สิงหาคม 2523.



- เต็ม วิชาศัพทมูลกิจ. ประวัติศาสตร์อีสาน. สำนักพิมพ์มหาวิทยาลัยธรรมศาสตร์, 2530.
- \_\_\_\_\_. ประวัติศาสตร์อีสาน เล่ม 2. สำนักพิมพ์สมาคมสังคมศาสตร์, 2531.
- ธิดา ชมภูนิช และคณะ. ความเข้าใจในศิลปะ. กรุงเทพฯ : กรุงเทพมหานครการพิมพ์, 2526.
- น.พ บากน้ำ. ประเพณีไทยสวยงาม. กรุงเทพฯ : โอเดียนสโตร์, 2525.
- นิพนธ์ สุขสวัสดิ์. วรรณคดีเกี่ยวกับขนบประเพณีไทย. กรุงเทพฯ : โรงพิมพ์พิมพ์เนค, 2524.
- เนย วงศ์อุทุม. ประวัติจังหวัดอุบลราชธานี. โรงพิมพ์วิวัฒนาการ, 2512.
- เบญจมาศ ผลอินทร์. วรรณคดี ขนบประเพณี พระราชพิธี 12 เดือน. สำนักพิมพ์-โอเดียนสโตร์, 2532.
- ปรีชา พิณทอง. ประเพณีโบราณ. พิมพ์ครั้งที่ 5. โรงพิมพ์ศิริธรรม, 2525.
- \_\_\_\_\_. ประเพณีโบราณไทยอีสาน. กรุงเทพฯ : วิวัฒนาการ, 2495.
- ประดับ ก้อนแก้ว. เทียนพรรษาจังหวัดอุบลราชธานี : ประวัติการจัดทำ และการประเพณีประกวด. อุบลราชธานี : บริษัทกรู๊ปรูทไทยกราฟฟิค-กลิมาร อูบล, 2531.
- ประสาก อิศรปริดา. และคณะ. ความเชื่อและสิ่งยึดเหนี่ยวทางจิตใจของชาวอีสาน. กทมสินธุ์ : จิตรลักษณ์การพิมพ์, 2518.
- ปราโมทย์ ทัศนาศูวรรณ. อีสาน เล่ม 3. กรุงเทพฯ : ไทยวิวัฒนาการ, 2525.
- แปลก สนธิรักษ์. พิธีกรรมและประเพณี. ไทยวิวัฒนาการ, 2514.
- ไพฑูริย์ มีกุล. การปฏิบัติราชการปกครองมณฑลอีสาน พ.ศ. 2436-2453. โรงพิมพ์สุรสภา, 2517.
- พิชัย น้อยวัฒน์. "อนุรักษธรรมชาติและศิลปวัฒนธรรม ประเพณีแห่งเทียนพรรษา-แห่งบราสาทนี้" อ.ส.ท. 12 : 99-102 กรกฎาคม 2529.
- พระบาทสมเด็จพระจุลจอมเกล้าเจ้าอยู่หัว. พระราชพิธี 12 เดือน.



คลังวิทยา. 2507.

พลากร. "งานพระราชไม้มองอุบล" กิ่นวี. 33-35 มิถุนายน 2531.

มณี พยอมยงค์. "คติความเชื่อของคนไทย" วัฒนธรรมพื้นบ้าน : คติความเชื่อ.

กรุงเทพฯ : จุฬาลงกรณ์มหาวิทยาลัย, 2528.

มณี พันตรี. ศิลปะศึกษา. มหาสารคาม : มหาวิทยาลัยศรีนครินทรวิโรฒ, 2527.

มนัส ลุกลาย และคณะ. "ประเพณีที่เกี่ยวพระราชจังหวัดอุบลราชธานี" นิทรรศการ  
ไทยอีสานบ้านเฮาครั้งที่ 2 1-5 ธันวาคม, 2521 วิทยาลัยครูอุบลราชธานี.

กรุงเทพฯ : การศึกษา, 2521.

ระลึก ชานี. อุบลราชธานีในอดีต (2335-2475). รุ่งเรืองสาส์นการพิมพ์,  
2524.

\_\_\_\_\_. ประวัติศาสตร์ไทยส่วนภูมิภาค. วิทยาการพิมพ์, 2527.

วิชัย วงษ์ใหญ่. ศิลปะเบื้องต้น. กรุงเทพฯ : บุรพาศิลป์, 2515.



කතෘපත්‍ර



แบบสัมภาษณ์ชนิดไม่มีโครงสร้าง

บ้านเลขที่.....ถนน.....

ตำบล.....อำเภอ.....

จังหวัด.....

วันที่.....เดือน.....พ.ศ.....

เวลา.....สถานที่สนทนา.....

ผู้ร่วมสนทนาชื่อ.....นามสกุล.....อายุ.....ปี

อาชีพสัมภาษณ์ในเรื่อง.....

บันทึกรายละเอียด.....

สรุปและข้อสังเกต.....



### กรอบการสัมภาษณ์

กรอบคำถามต่อไปนี้ใช้สัมภาษณ์วิทยากรที่เป็นเจ้าอาวาสแต่ละท่าน ซึ่งเป็นผู้ที่มีความรู้ในการทำเทียนพรรษาของจังหวัดอุบลราชธานี เพื่อใช้ประกอบการศึกษาวิจัยเรื่อง "ศิลปะการทำเทียนพรรษาของต่างจังหวัดอุบลราชธานี"

วิธีใช้ กรอบสัมภาษณ์นี้ใช้เป็นแนวทางในการสัมภาษณ์เท่านั้น คำถามแต่ละข้อจะเลือกใช้ตามพื้นฐานของวิทยากรผู้ตอบ

#### ตอนที่ 1 ข้อมูลเกี่ยวกับวิทยากร

- 1.1 ชื่อ.....สกุล.....อายุ.....ปี
- 1.2 เพศ.....
- 1.3 ที่อยู่ปัจจุบัน.....
- 1.4 ภูมิลำเนาเดิม.....
- 1.5 การศึกษา.....
- 1.6 ศาสนา.....
- 1.7 อาชีพ.....
- 1.8 ตำแหน่งหน้าที่ในสังคม.....
- 1.9 ประวัติการสืบทอดความรู้ (ข้อมูลที่ได้รับมาจากใคร ระยะเวลาที่ฝึกฝนหรือเรียนรู้).....
- .....
- .....
- .....
- 1.10 ความสามารถพิเศษ.....
- .....
- .....



- .....
- 1.11 ข้อมูลที่ให้เรื่อง.....
- 1.12 เก็บข้อมูลวันที่.....เดือน.....พ.ศ.....

**ตอนที่ 2** ข้อมูลเกี่ยวกับประสบการณ์ในการทำเทียนพรรษา

- 2.1 เคยทำเทียนมากี่ปี.....
- 2.2 เคยทำเทียนวัดอะไรบ้าง.....
- 2.2.1 .....
- 2.2.2 .....
- 2.2.3 .....
- 2.2.4 .....
- 2.2.5 .....
- 2.3 เคยได้รับรางวัลหรือไม่.....
- 2.4 รางวัลอันดับใด.....
- 2.5 ประเภทของเทียนที่ทำ.....
- 2.6 เทียนประเภทใดที่ได้รับรางวัล.....
- 2.7 ทำเทียนหน้าไหนที่ใจ.....
- 2.8 ระยะเวลาทำเทียนชอบขั้นตอนใดมากที่สุด.....
- 2.9 เวลาใดที่เหมาะสมในการทำเทียนมากที่สุด.....
- 2.10 จำนวนลูกมือเท่าไรที่พอเหมาะในการทำเทียน.....
- 2.11 เครื่องมือที่ใช้ในการทำเทียนมีอะไรบ้าง.....
- .....
- .....
- .....



- 2.12 การทำเทียน 1 ต้นใช้เวลากี่วัน.....
- 2.13 การทำรูปนขระลอยเทียน 1 ต้นใช้เวลากี่วัน.....
- 2.14 วัสดุที่ใช้ในการทำเทียนที่ถ้ำโลกธรรม.....
- 2.15 ระยะเวลาในการออกแบบเทียน.....
- 2.16 ค่าตอบแทนที่ได้รับ.....
- 2.17 ค่าตอบแทนในปีใดที่ได้มากที่สุด.....  
ได้จากวัด.....
- 2.18 ค่าตอบแทนในปีใดที่ได้น้อยที่สุด.....  
ได้จากวัด.....
- 2.19 ต้นเทียนปีใดที่ชอบที่สุด.....  
ทำที่วัด.....
- 2.20 ทัศนคติต่อการทำเทียน.....  
.....
- 2.21 เทียนที่งามที่สุดในทัศนะของท่านมีลักษณะอย่างไร.....  
.....
- 2.22 เรื่องราวที่เคยทำเป็นเทียนพรรษามีเรื่องใดบ้าง.....  
.....

ข้อเสนอแนะ .....

.....

.....

.....





- 1.11 ข้อมูลที่ทำให้เรื่อง.....
- 1.12 เก็บข้อมูลนี้ไว้ที่..... เดือน..... พ.ศ.....

ตอนที่ 2 ข้อมูลเกี่ยวกับประวัติที่มาและประเพณีการทอเทียนพรรษา  
จังหวัดอุบลราชธานี

- 2.1 เทียนพรรษาเริ่มมีเมื่อปี.....ที่วัด.....
- 2.2 ลักษณะของเทียนพรรษา.....
- .....
- 2.3 ประเภทของเทียนพรรษายุคนี้.....
- .....
- 2.4 วิธีการในการทำเทียนพรรษา.....
- .....
- 2.5 องค์ประกอบของขบวนแห่.....
- .....
- 2.6 ทัศนคติในการทำเทียนพรรษายุคนี้.....
- .....
- 2.7 ช่างที่มีชื่อเรียงานยุคนี้.....
- .....
- .....
- 2.8 ลักษณะเทียนพรรษานยุคต่อมา.....
- .....
- 2.9 ช่างที่มีฝีมือและเป็นผู้ค้นคิด.....
- .....
- 2.10 ลักษณะเดิมของเทียนยุคนี้.....



- .....
- .....
- 2.11 ลักษณะของเทียนพรรษายุคปัจจุบัน.....
- .....
- 2.12 ลักษณะเด่นของเทียนพรรษายุคปัจจุบัน.....
- .....
- .....
- 2.13 ข้อแตกต่างของเทียนพรรษายุคปัจจุบันกับอดีต.....
- .....
- .....
- .....
- .....
- .....
- 2.14 ทัศนคติเชื่อในการค้าเทียนพรรษายุคปัจจุบัน.....
- .....
- .....
- 2.15 สาเหตุที่ทำให้ประเพณีแห่เทียนพรรษา.....
- .....
- 2.16 ทัศนคติต่อประเพณีแห่เทียนพรรษา.....
- .....
- .....
- 2.17 แนวโน้มในอนาคต.....
- .....
- .....



2.18 กิจกรรมที่สำคัญในระเพณีบุญเข้าพรรษา มีอะไรบ้าง.....

.....  
.....

ข้อเสนอแนะ .....

.....  
.....  
.....



## แบบสอบถาม

คำชี้แจง แบบสอบถามชุดนี้ต้องการทราบความคิดเห็นของท่านในเรื่องของกรมเพื่อ  
 ตัดขระเพิ่มการทาทัยทหารธาองจังหวดัอุบลรธาธานี เพือใหบรกดบ  
 การดิษการจ้ง เรื่อง "คัสบการทาทัยทหารธาองจังหวดัอุบลรธาธานี"  
 บอรดตอนแบบสอบถามชุดนี้ด้วยคความเก็นจรง ผลบองการตอบจะไมบรกดบ  
 ปรเทือนท่างนแต่อย่างไรด เพราะค้ำตอบทุกค้ำตอบจะเก็นร้การร้เบ็คควเมลข  
 และการนำสนอข้อมูลจะกระทำนรูปบองกลุ่มบุคคลเท่างน

ตอนที่ 1 รายละเอียดส่วนตัวของผู้ตอบแบบสอบถาม โปรดตอบโดยกรรขค้เครื่องหมาย  
 / หรือเติมข้อความในที่หมาะสน

1. เพศ            ( ) ชาย                            ( ) หญิง
2. อายุ            ( ) ต่ำกว่า 25 ปี                    ( ) 25-50 ปี                    ( ) 51 ปีขึ้นไป
3. อาชีพ            ( ) รับราชการ                    ( ) ค้าขาย                    ( ) รับจ้าง
4. ภูมิลำเนา    ( ) อุบลราชธานี                    ( ) ต่างจังหวัด                    ( ) ต่างประเทศ



ตอนที่ 2 ความเชื่อของท่านเกี่ยวกับภารกิจที่เขียนพระหรรษา ของจังหวัดอุบลราชธานี  
โปรดทำเครื่องหมาย ✓ ในช่องที่ตรงกับความรู้สึกของท่าน

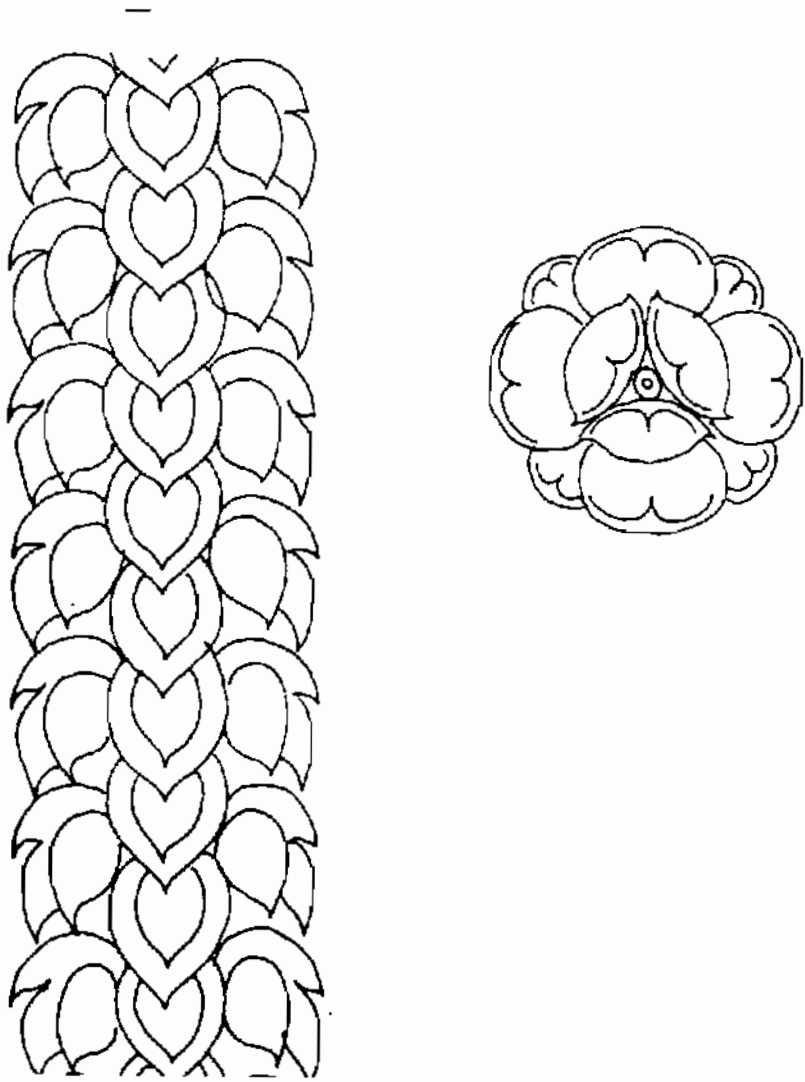
ข้อ	ข้อความ	มาก	ปานกลาง	น้อย	ไม่แน่ใจ
1.	การถวายเทียนจะทำให้เกิดปัญญาอัน ฉลาดหลักแหลมขจรเจดั่งแสงของเทียน				
2.	การถวายเทียนเมื่อถวายจบแล้วจะเห็น ธรรมได้เร็วว่าปกติ				
3.	การถวายเทียนเป็นการถวายทานบารมี อย่างหนึ่ง				
4.	การถวายเทียนเป็นกุศลบางอย่างหนึ่ง ของพุทธศาสนา				
5.	ผู้ถวายเทียนจะเป็นผู้ที่มีนิสัยใจคออ่อนน้อม น่าเชื่อถือ				
6.	การถวายเทียน บัณฑิตสร้างสามัคคี ในหมู่คณะ				
7.	ศิลปวัฒนธรรม ขนบธรรมเนียม ประเพณี อันดีของท้องถิ่นได้รับการส่งเสริมให้ เจริญรุ่งเรืองยิ่งขึ้น				
8.	ท่านคิดว่าประเพณีการถวายเทียนควรกระทำสืบไป				
9.	ท่านเชื่อว่าประเพณีนี้เกิดจากการเลียน แบบจากบรรพบุรุษ				
10.	ท่านเชื่อว่าการถวายเทียนนี้เกิดจากความศรัทธา ในพระพุทธรูปศาสนา				



ตอนที่ 3 ความเชื่อของท่านเกี่ยวกับประเพณีที่เกี่ยวพระราชาของจังหวัดอุบลราชธานี  
โปรดทำเครื่องหมาย / ในช่องที่ตรงกับความรู้สึกของท่าน

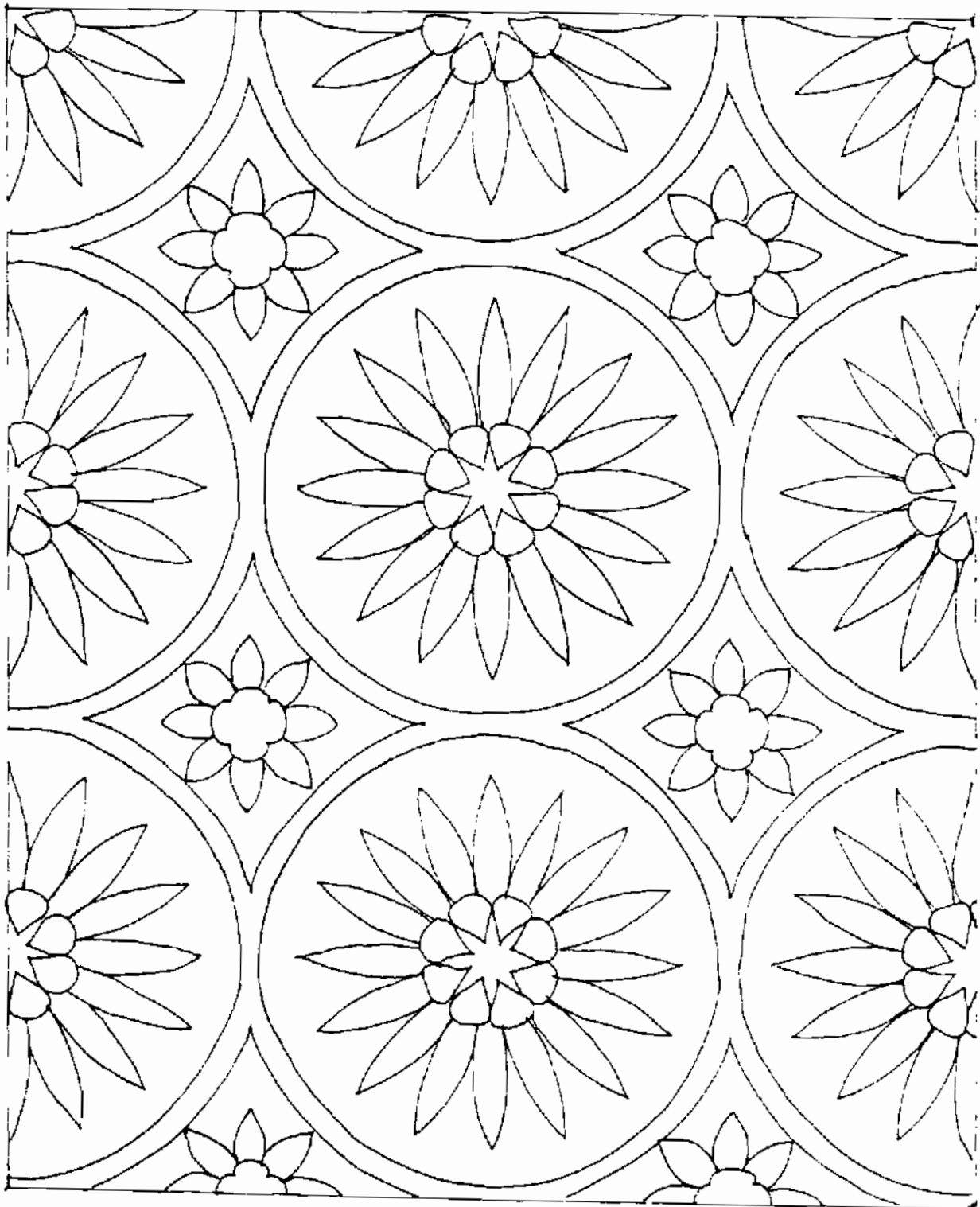
ข้อ	ข้อความ	มาก	ปานกลาง	น้อย	ไม่แน่ใจ
1.	เป็นการกระจายรายได้ของคนในท้องถิ่น				
2.	เป็นการกระตุ้นให้เกิดการท่องเที่ยวและรักษา ประเพณี วัฒนธรรมของท้องถิ่น				
3.	เป็นการแสดงความภักดีอยู่คู่คุณต่อพุทธศาสนา				
4.	เป็นชนบประเพณีที่มีมาตั้งแต่โบราณกาล				
5.	เป็นการเผยแพร่ศิลปวัฒนธรรม ชนบธรรมเนียม ประเพณีของท้องถิ่น				
6.	เพื่อให้ประชาชนได้มีโอกาสร่วมกิจกรรมในวัน วันสำคัญ				
7.	ท่านคิดว่าประเพณีที่เกี่ยวพระราชา ควรรักษา สืบทอดต่อไป				
8.	ท่านคิดว่าประเพณีนี้เกิดจากความศรัทธาต่อ เนื่องจากพุทธศาสนา				
9.	ท่านเชื่อว่าประเพณีนี้เกี่ยวเนื่องกับพุทธศาสนา				
10.	ท่านเชื่อว่าการถวายเทียนจะส่งผลให้ท่าน มีสติปัญญาเฉียบคม				





ภาพประกอบที่ 1 ภาพลายแบบทิวทอง





www.maharakham.ac.in



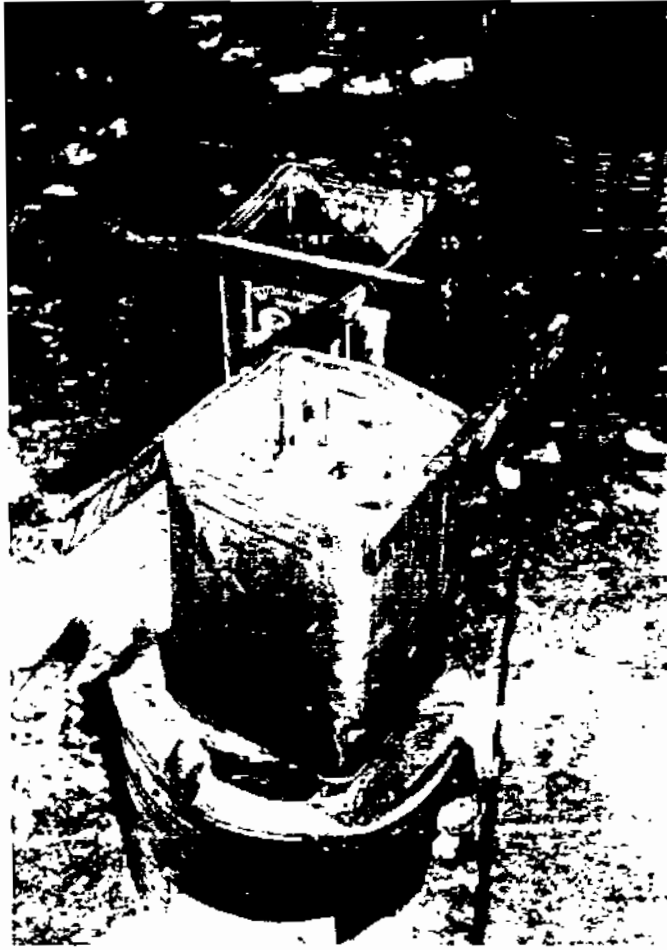


Figure 1. A traditional wooden boat on a river in Maharashtra, India.





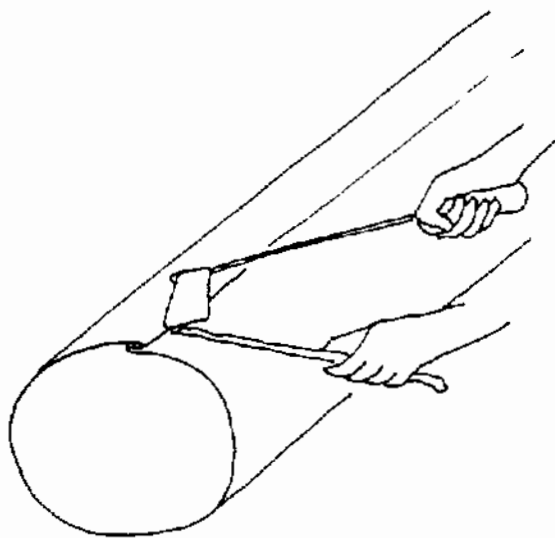
Figure 1.1. A basket of eggs.





Figure 1. Preparation of the soil for the experiment

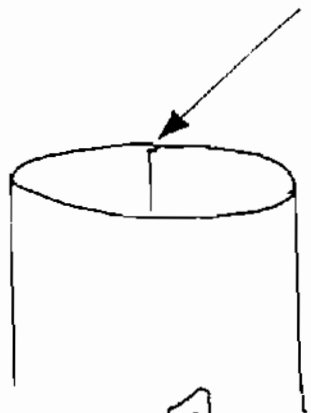




3. บัดกรีกับท่อตะเป็บด้วย ตะกั่วอย่างวิธีทำท่อตะเป็บ.



2. ท่อเชื่อมของท่อตะเป็บ โดยส่วนปลายของตัวท่อจะตี ทิ้งด้วยตะกั่ว. ท่อตะเป็บ จะเชื่อมเรียบต่อท่อ

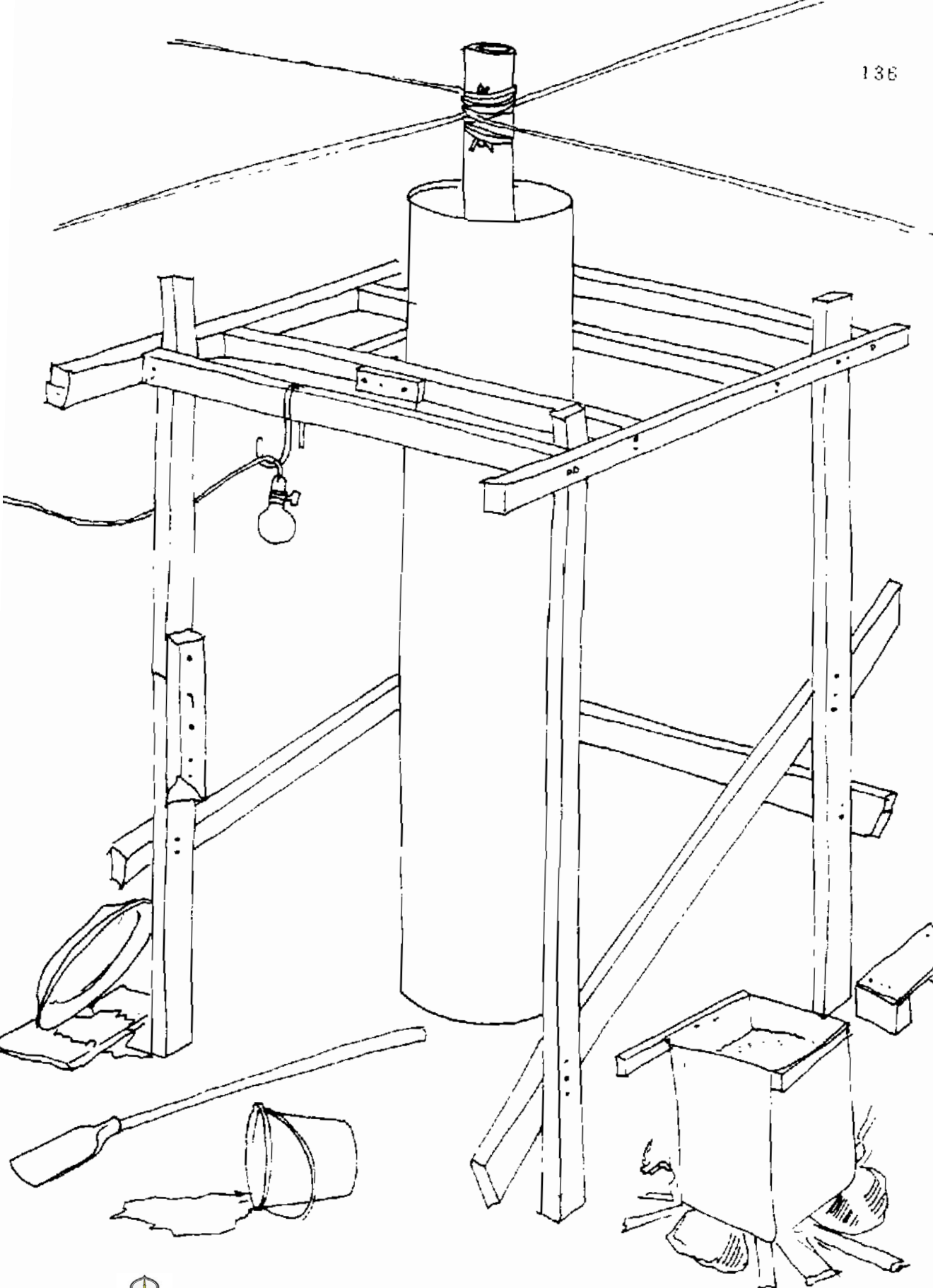


1.

ท่อตัวเหล็กตีแผ่นเรียบชนิดท่อน ทั่วไปของกระบอก. มีความสูงราว 190-200 ซม. เส้นผ่าศูนย์กลาง 24-25 นิ้ว

... ..

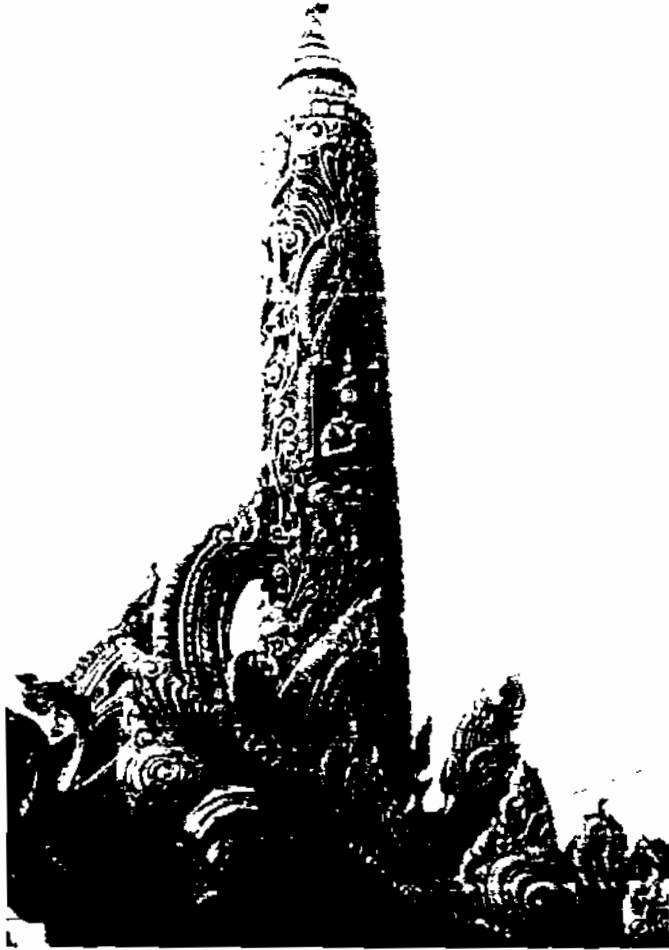






ภาพสลักหินที่ ๕ วัดพระพุทธบาทน้ำร้อน





ပုထိုးပေတီတော်တို့၏ အင်္ဂါအဖွဲ့အစည်းများကို ဖော်ပြပါသည်။





सम्राज्यस्य चतुर्भुजात्सु सुवर्णस्य चतुर्भुजात्सु





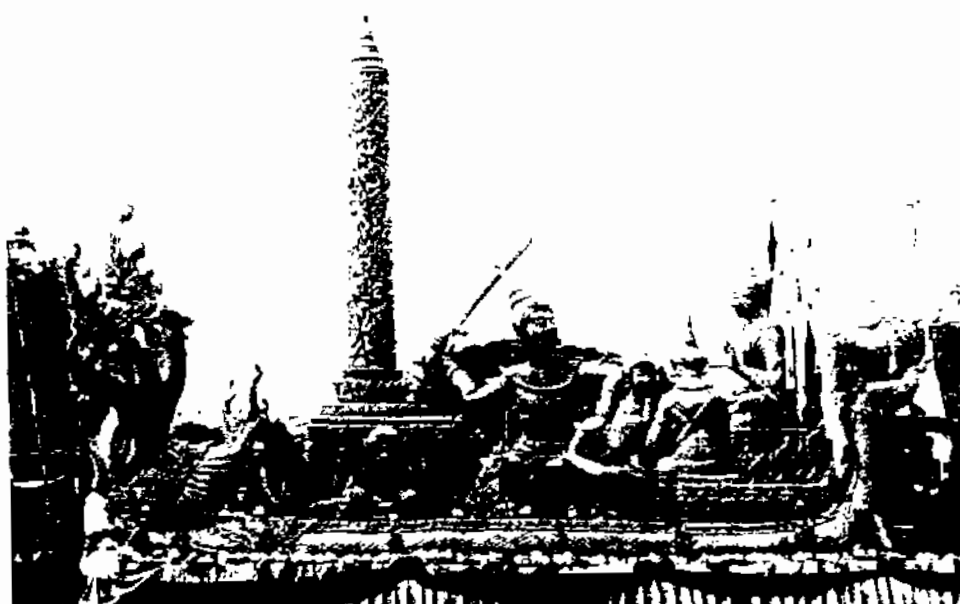
ภาพพระพุทธรูปที่ วัดป่าเลไลยก์ จังหวัดสุพรรณบุรี





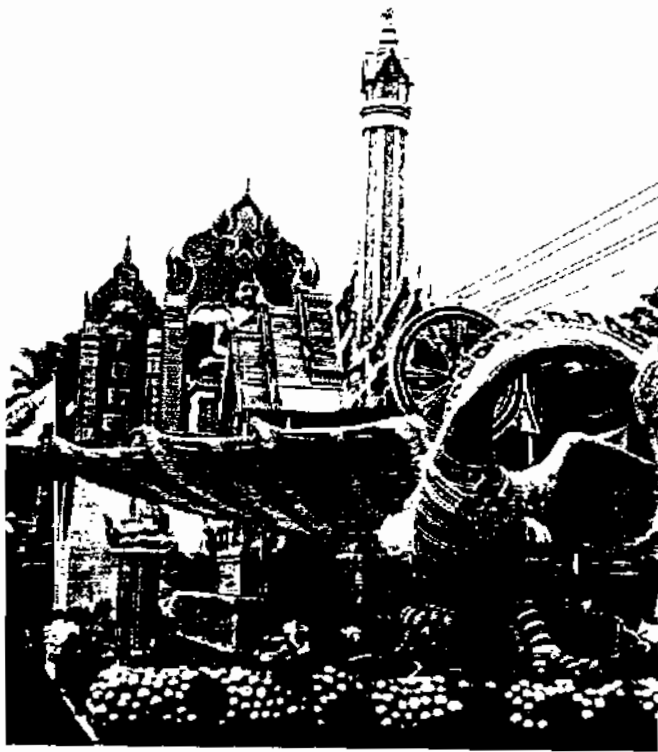
รูปปั้นพระพุทธรูปปางสมาธิ และพระเจดีย์ทรงระฆัง





รูปสลักนูนต่ำที่วัดสุทัศนเทพวรารามราชวรมหาวิหาร กรุงเทพมหานคร





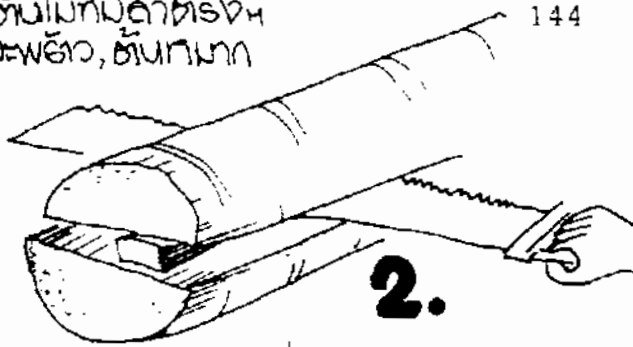
ภาพแสดงที่ 14 - ภาพของวัดสุทัศน์เทพวราราม กรุงเทพมหานคร



เดือน-มกราคมที่วัดป่าตอง  
ใบไม้ หินปูนขาว, ดินเหนียว

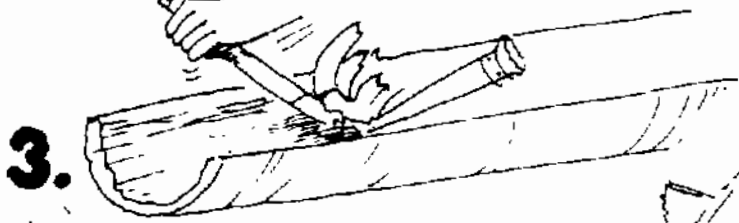


1.



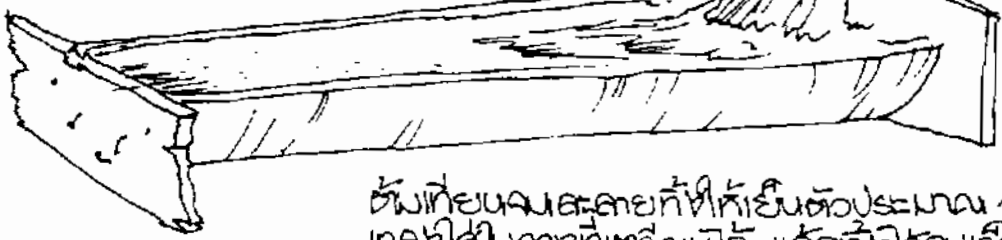
2.

พาดใบไม้ที่ตัดจนหมดบนของดินเหนียว



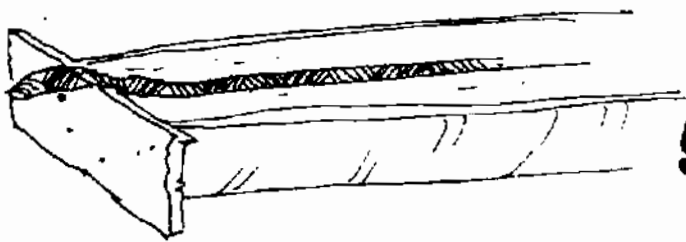
3.

นำดินเหนียวมาทาบนใบไม้ที่ตัดแล้ว



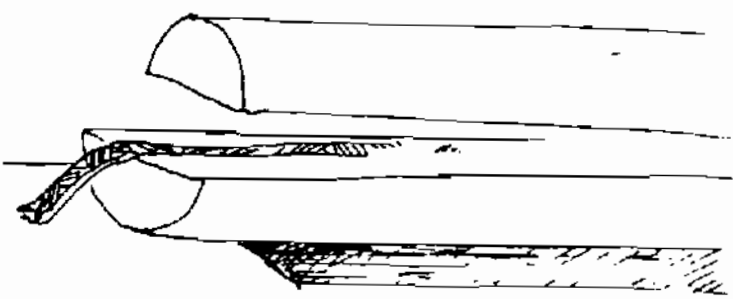
4.

ตัวที่เขียนมาจะอยู่ที่หัวที่ยื่นต่อประมาณ 10 ซม.  
ในน้ำในอ่างที่เตรียมไว้ แล้วทิ้งไว้จนแห้งสนิท



5.

นำดินเหนียวมาทาบนใบไม้  
ที่ตัดแล้วบนที่เขียนมา

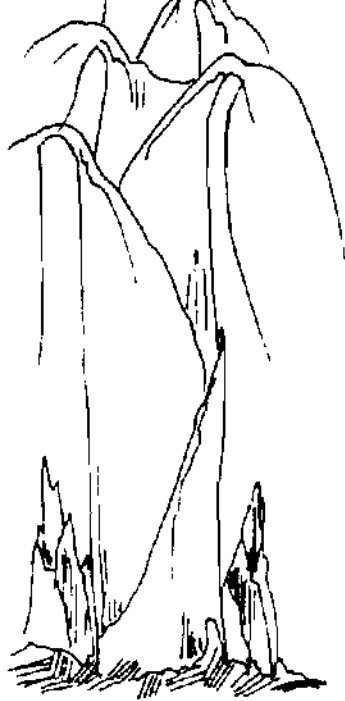


6.

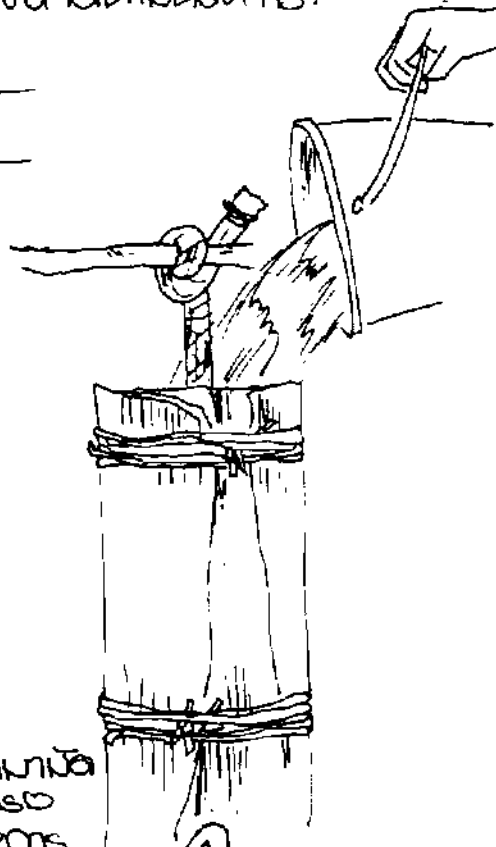
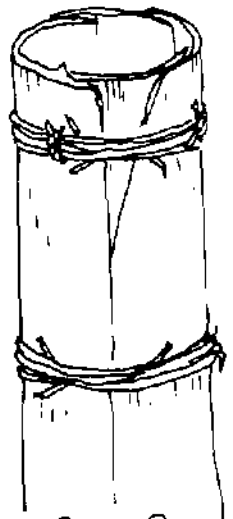
นำดินเหนียวที่ตัดแล้วมาทา  
บนที่เขียนมา. ใส่  
ใบไม้ที่ตัดแล้วมา  
ในรูที่เขียนมาจน  
เต็ม. นำดินเหนียว  
ที่เขียนมาเขียน  
ตัวที่เขียนมาแล้ว  
ทิ้งไว้จนแห้งสนิท



ทำมวนใบยาสูบที่ห่อด้วยใบตองให้แห้ง 1/2 โยง  
แล้วใช้ใบตองห่อที่ผูกติดกันด้วยมวน



1.



2. ทำมวนใบยาสูบที่ห่อด้วยใบตอง  
จนกระทั่งเป็นรูปของ  
กระบอกสูบที่พร้อม

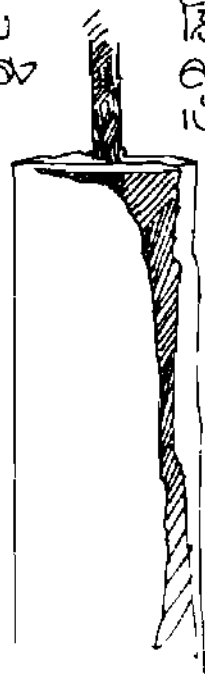
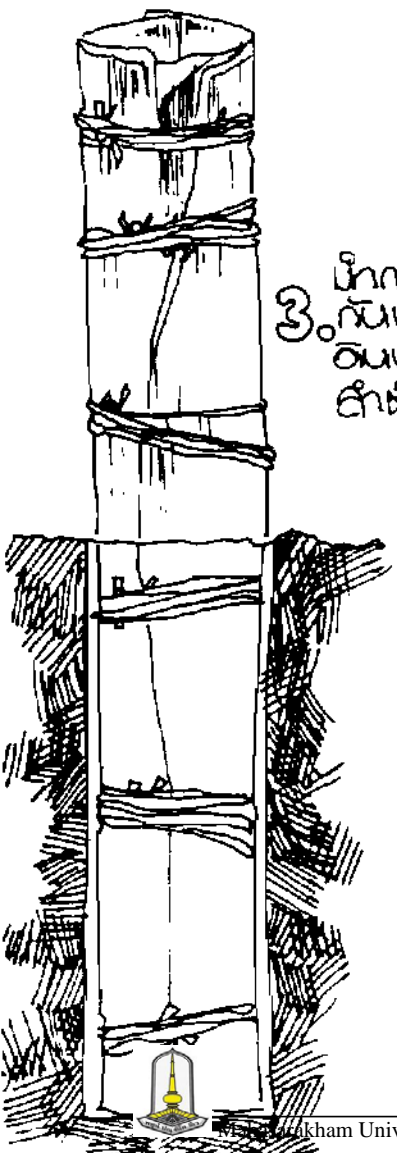
4.

ห่อด้วยใบยาสูบที่ห่อด้วยใบตอง  
จนกระทั่งเป็นรูปของ  
กระบอกสูบที่พร้อม แล้วใช้  
ใบตองห่อที่ผูกติดกันด้วยมวน  
จนกระทั่งเป็นรูปของ  
กระบอกสูบที่พร้อม

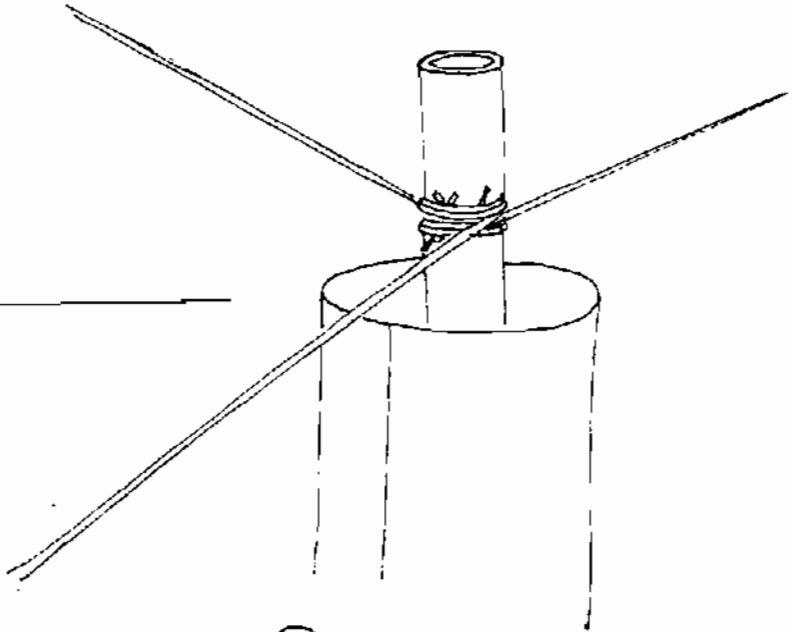
3. ทำมวนใบยาสูบที่ห่อด้วยใบตอง  
จนกระทั่งเป็นรูปของ  
กระบอกสูบที่พร้อม 1/2 โยง  
แล้วใช้ใบตองห่อที่ผูกติดกันด้วยมวน

5.

ใช้ใบยาสูบที่ห่อด้วยใบตอง  
จนกระทั่งเป็นรูปของ  
กระบอกสูบที่พร้อม แล้วใช้  
ใบตองห่อที่ผูกติดกันด้วยมวน  
จนกระทั่งเป็นรูปของ  
กระบอกสูบที่พร้อม

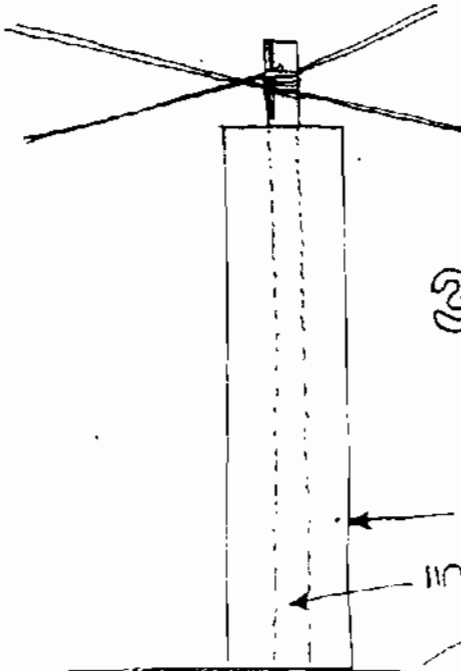


1. ไม้แกนซัดทำด้วยกระบอกไม้ทงหรือไม้สัก หรือไม้เนื้อแข็ง  
 ตรงส่วนบนให้ทำเป็นนอด้วยเชือก ส่วนปลายอีกด้าน  
 ตัดให้เป็นท่อนไม้สั้นกว่าส่วนบนเล็กน้อยให้ทำเป็นนอด้วย  
 เชือกหรือปูนซีเมนต์



2.

ส่วนสั้นที่เป็นกระบอกไม้ทงหรือไม้สัก  
 ไม้เนื้อแข็ง โดยให้ไม้เนื้อแข็งอยู่กึ่งกลาง  
 ของกระบอกไม้ทงหรือไม้สักนั้น



3. ลักษณะของทรงหรือเหลี่ยมไม้ทงหรือไม้สัก  
 ไม้เนื้อแข็ง

← กระบอกไม้ทงหรือไม้สัก

← ไม้เนื้อแข็ง

ส่วนที่เป็นขุม หรือดินที่เคลือบหรือเรียบ





ภาพประกอบที่ 18 การทอผ้าไหมมัดหมี่ - ๑





ภาพที่ ๑๕ - ภาพการเก็บตัวอย่างดิน





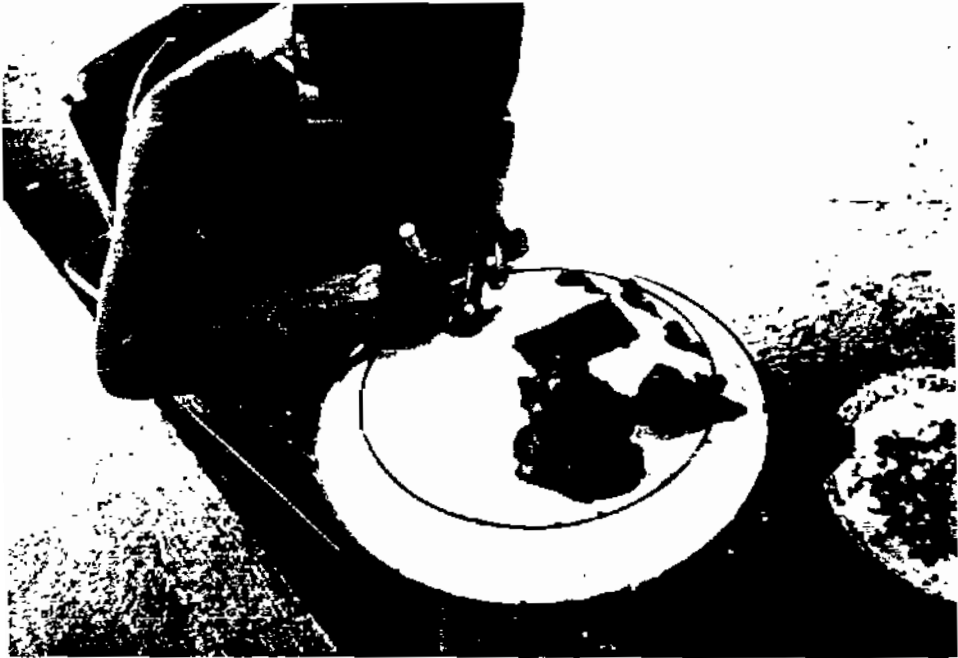
ကုန်းဘောင်မြို့ ။ ကုန်းဘောင်မြို့





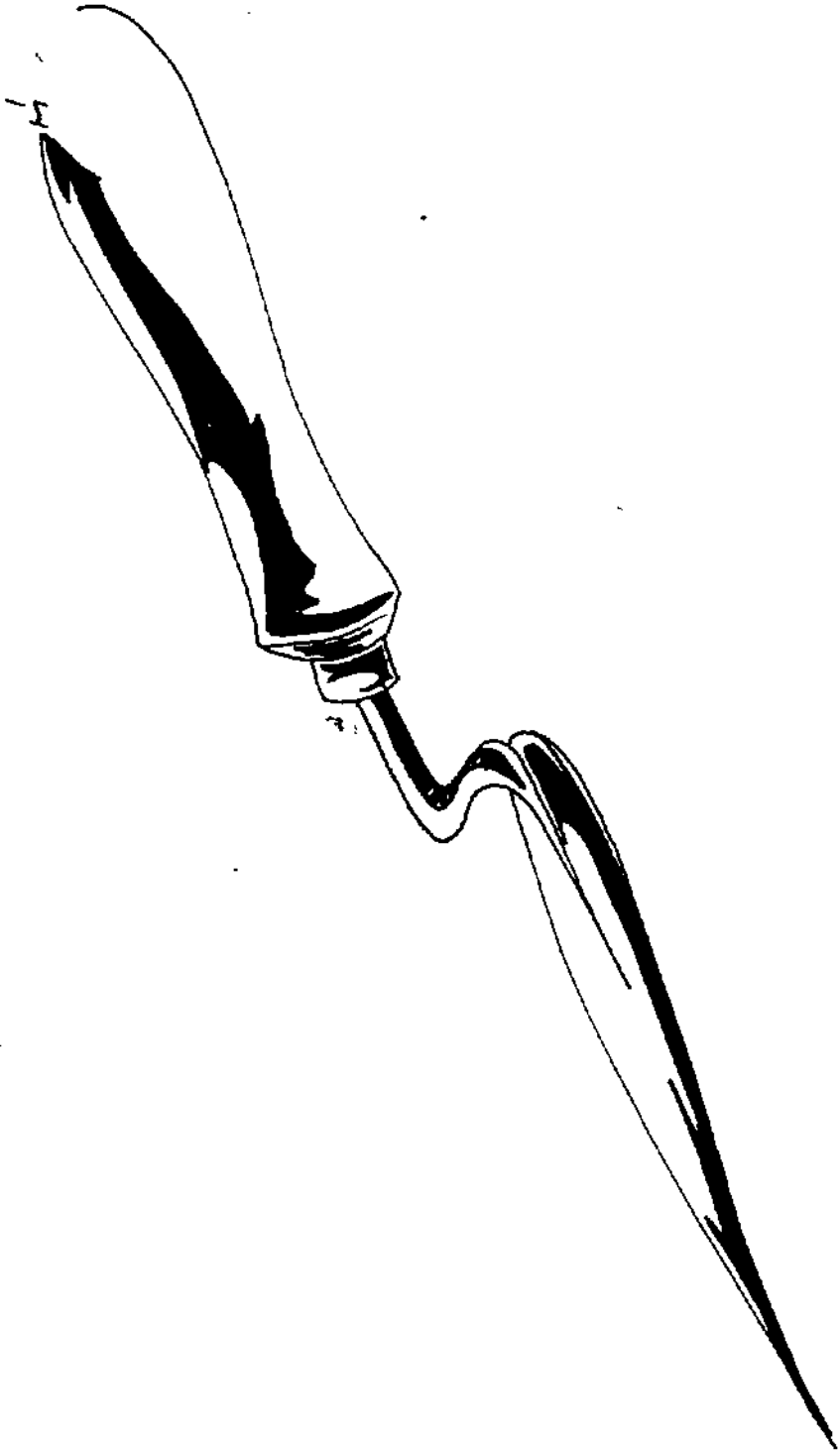
Figure 1.1: A traditional Indian deity, likely Lord Ganesha, adorned with a crown and jewelry, seated on a decorative base.





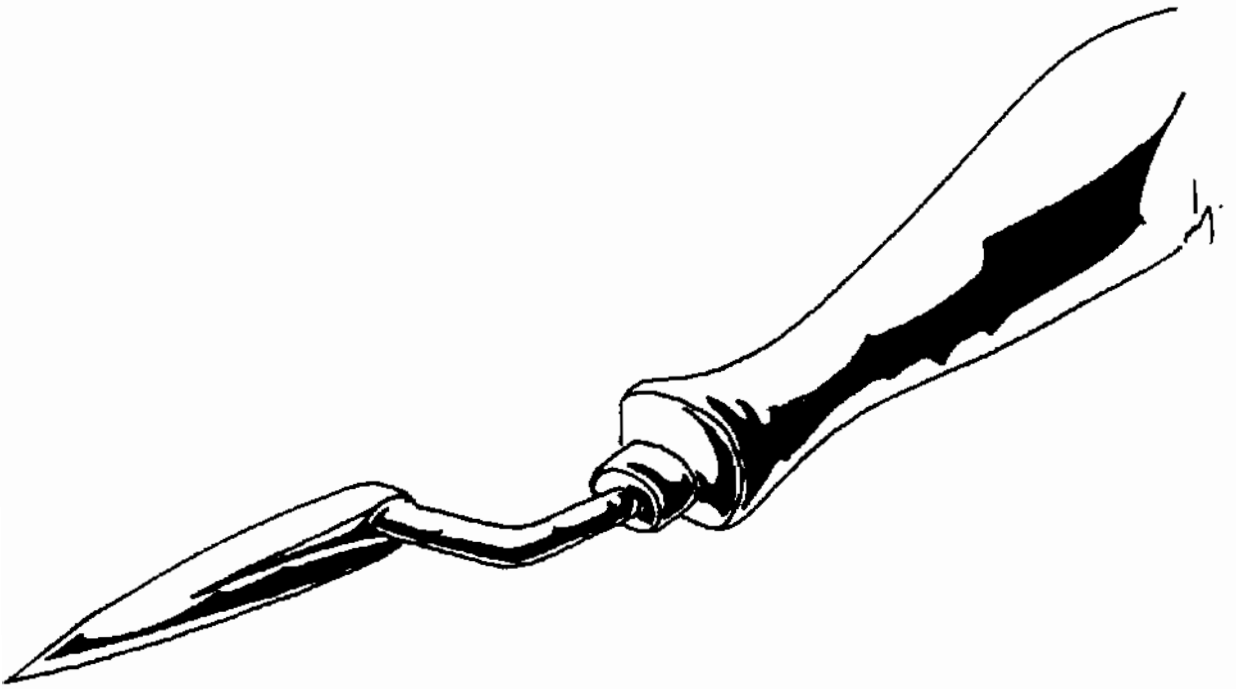
ภาพประกอบที่ 28 การกรีดเนื้อสัตว์สุก





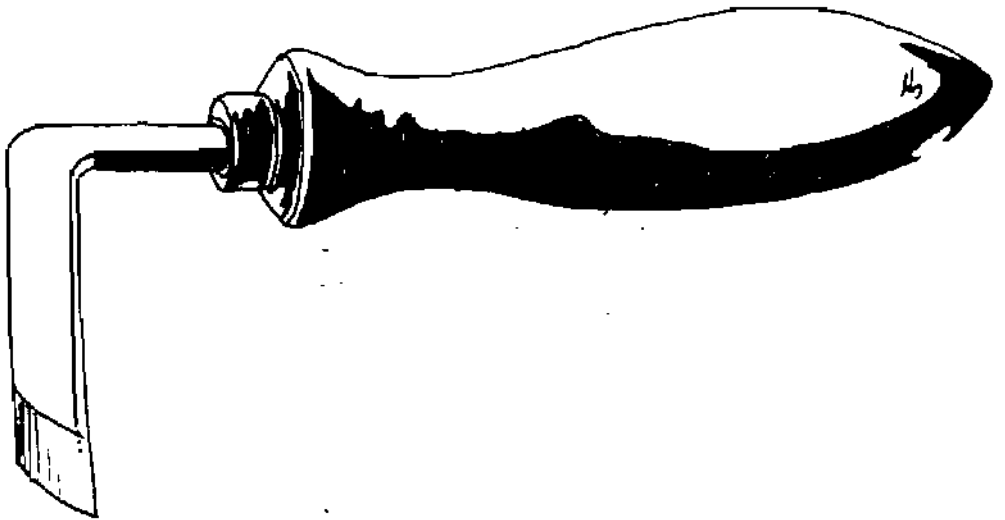
महाराष्ट्र शासन, शिक्षण विभाग, पुणे





การเขียนด้วยปากกานี้เป็นการเขียนที่ละเอียดและสวยงาม

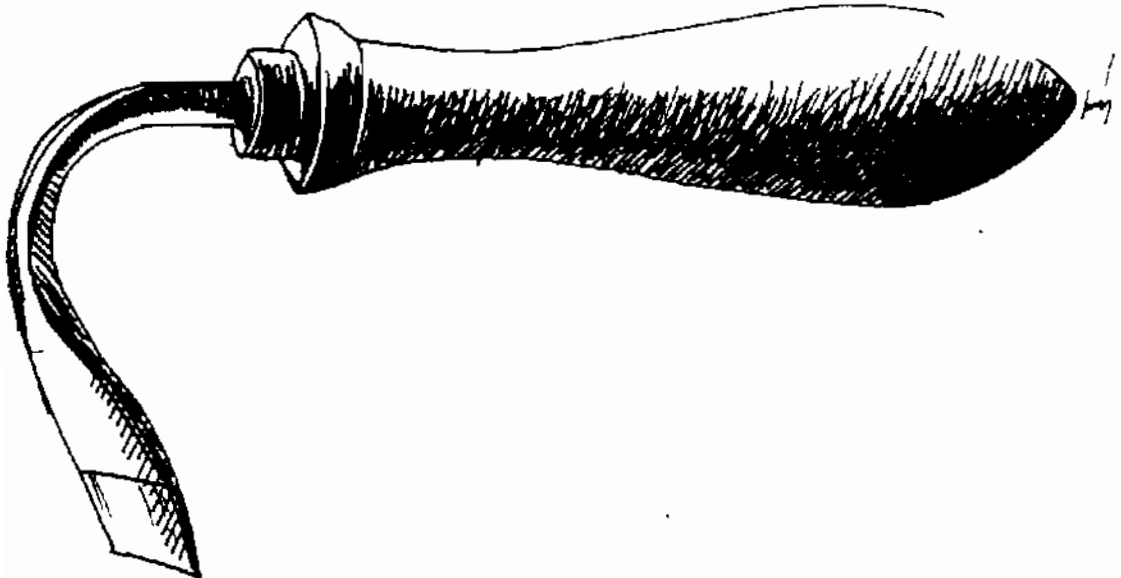




ม.ราชภัฏ ๒๕ - ม.ราชภัฏ ๒๕ - ม.ราชภัฏ ๒๕







अनुसंधान २७ - अंतःशरीर चिकित्सा के लिए उपयोग के लिए





ຄົນລາວພວກນີ້ ເຂົາ ຈາກສາວນີ້ ຈຳນວນ 10 ຄົນ





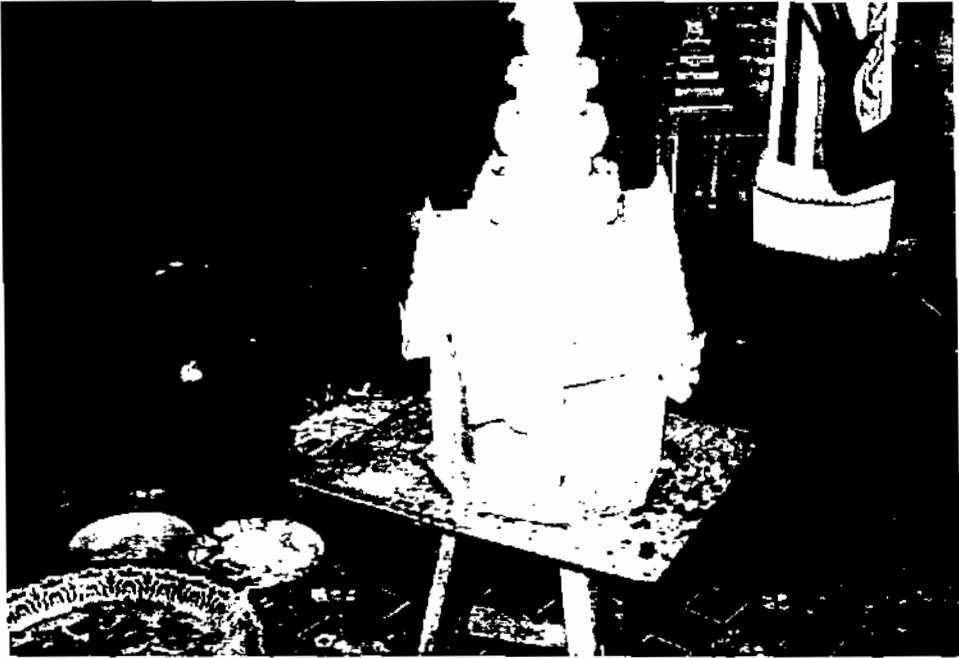


Figure 3. Kalash pot and offerings





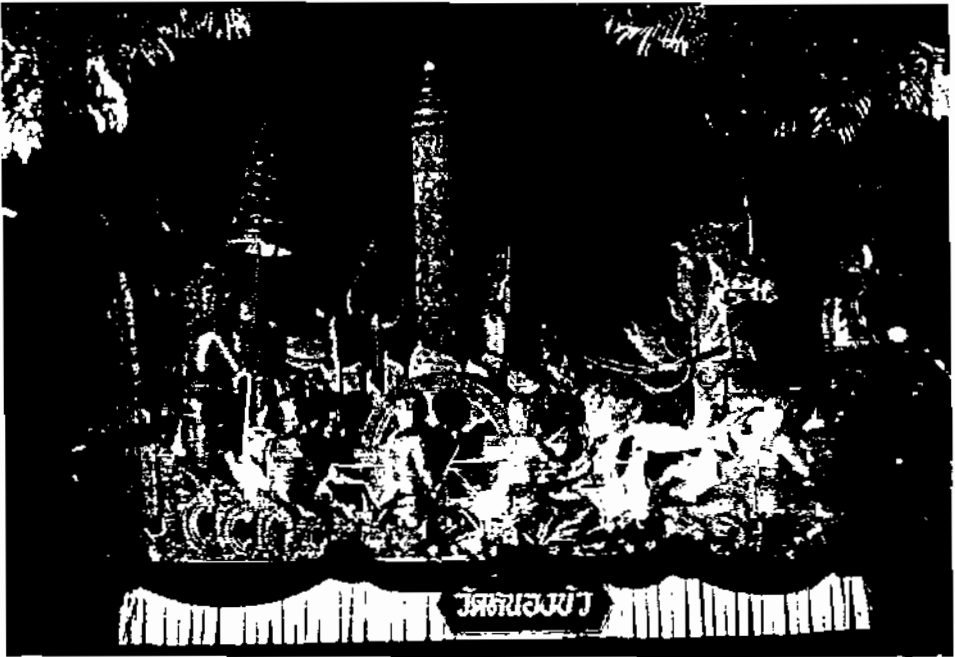
Figure 31. A woman in a patterned sari sitting on a chair and holding a large, curved, woven object, possibly a basket or a piece of art.





ภาพที่ ๑๖.๑ การเตรียมแก๊สไฮโดรเจนซัลไฟด์ (H<sub>2</sub>S) จากสารละลายกรดไฮโดรซัลฟิวริก (H<sub>2</sub>SO<sub>4</sub>) และสารประกอบกำมะถัน (S)





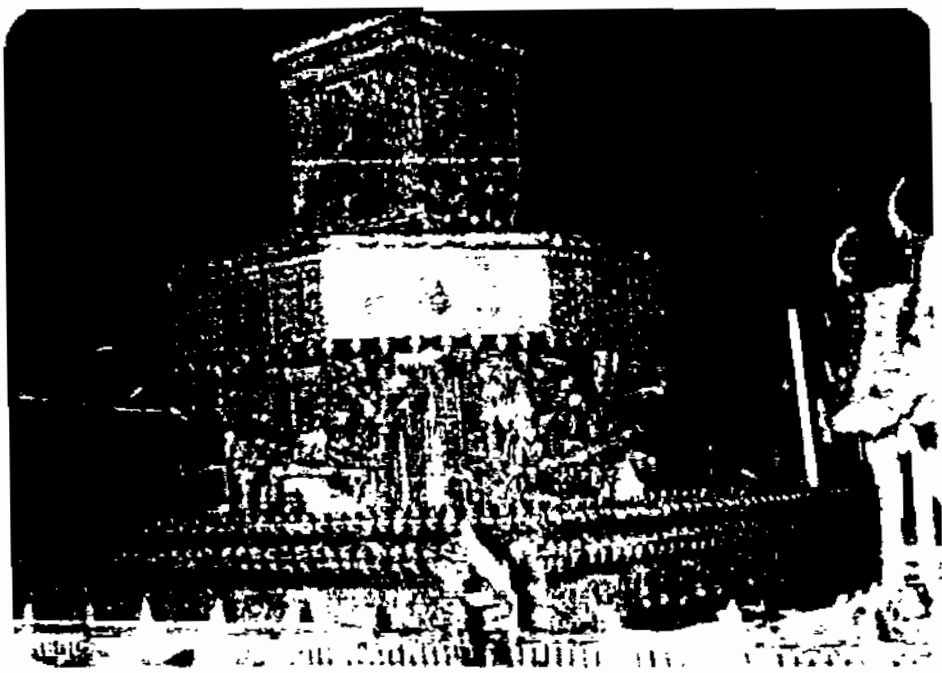
ภาพที่ 55 ภาพวัดสุทัศน์





ภาพแสดงขบวนแห่ของงานเทศกาลสงกรานต์





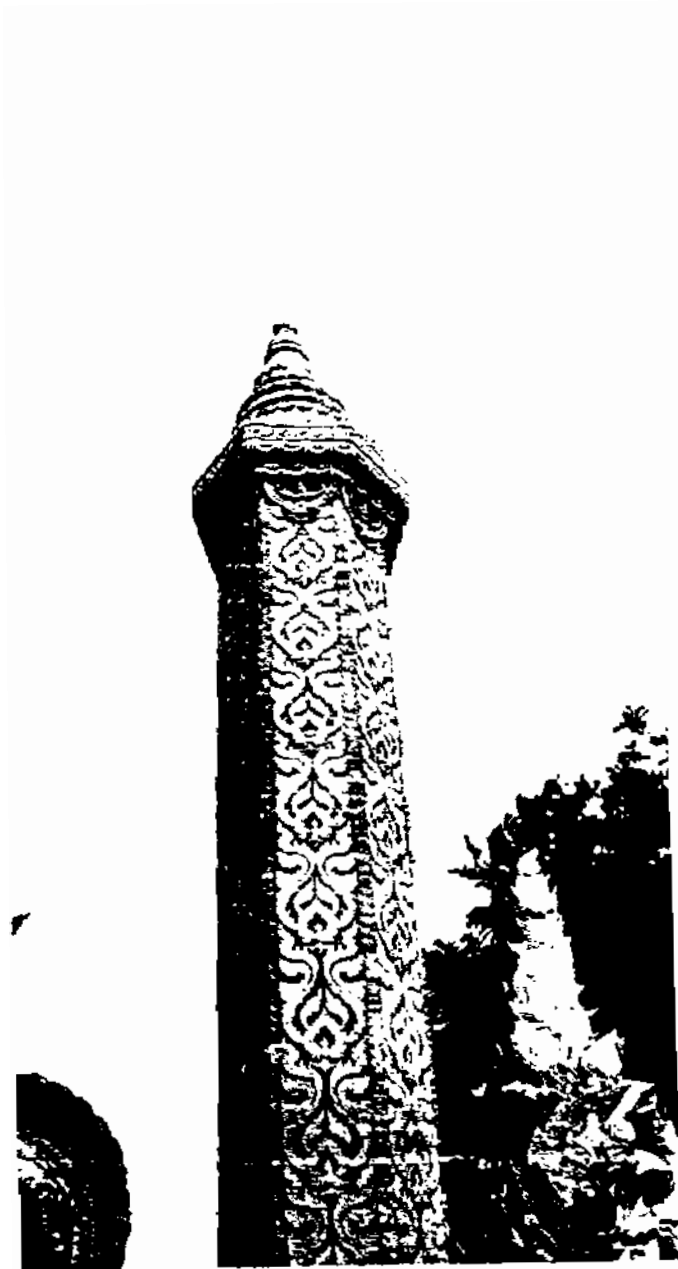
ภาพประกอบที่ 35 ภาพการตกแต่งด้วยพุ่มดอกไม้





ภาพแสดงหน้ากาก ๖๘ หน้ากากแม่เรือทอง





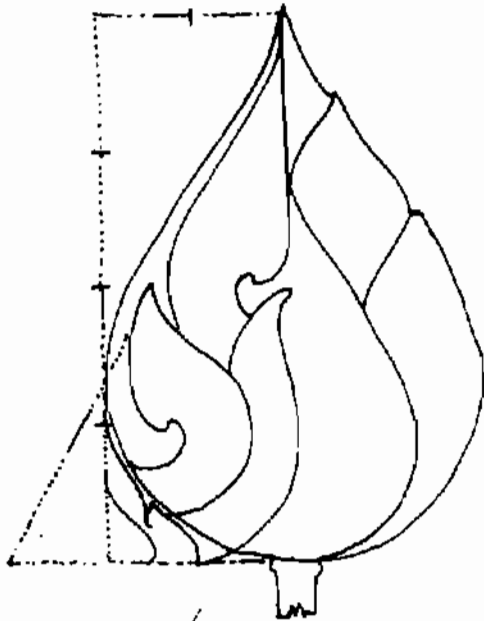
ภาพประกอบที่ 37 ภาพการแกะสลักปูนปั้นที่วัดสุทัศนาราม



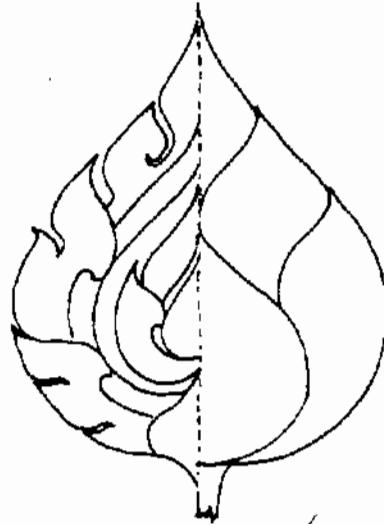


Figure 30. The monument of the Mahasarakham University

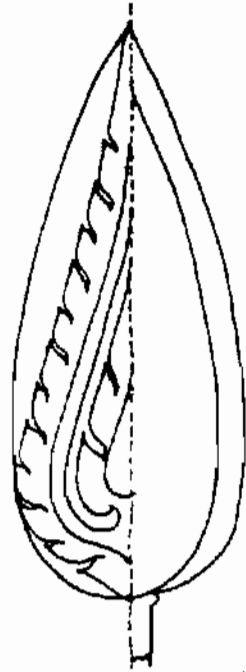




การเขียนลายเส้นแบบรูปหัวใจ



การเขียนลายเส้น



การเขียนลายเส้น



การเขียนลายเส้น



การเขียนลายเส้น



การเขียนลายเส้น





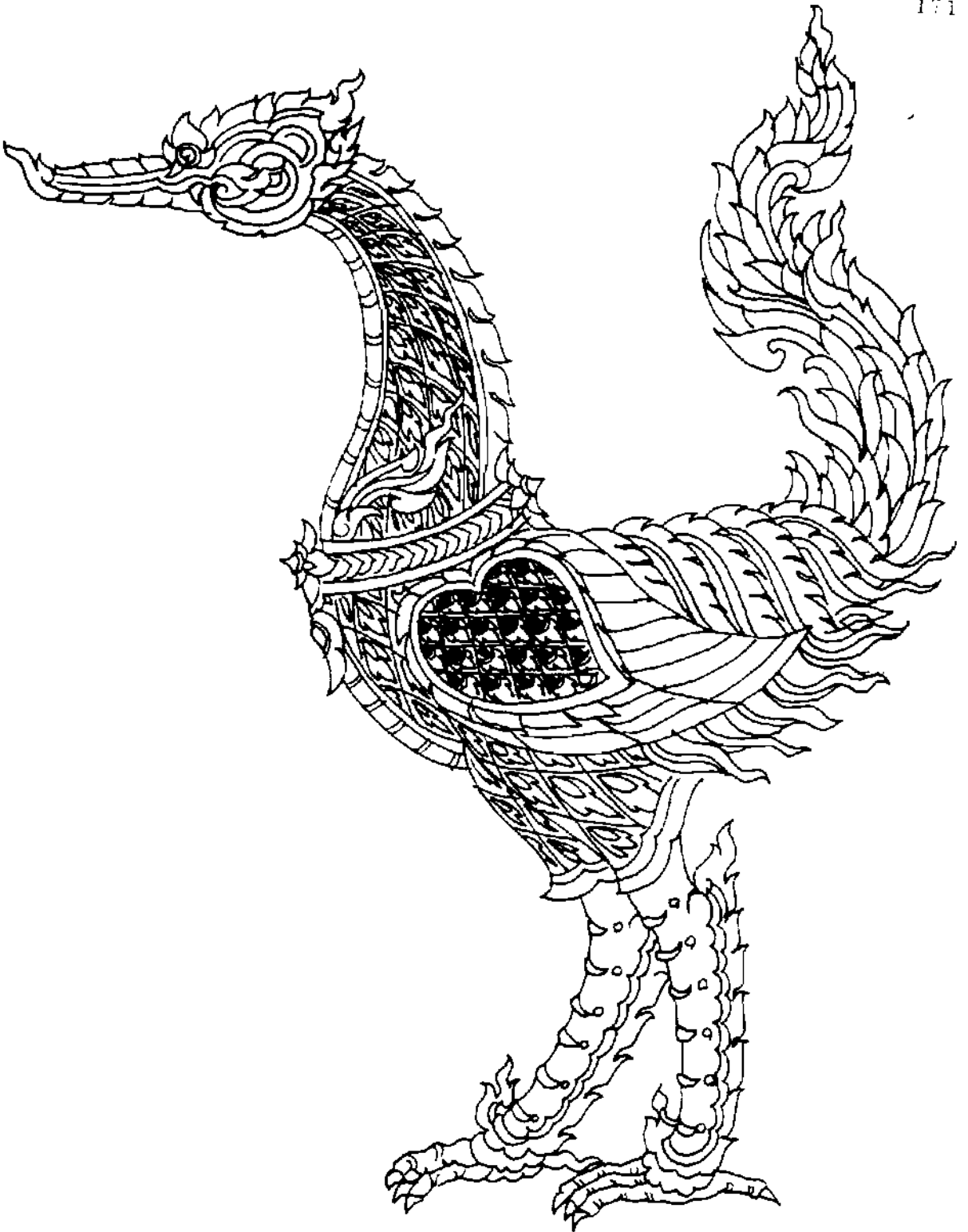
ศาสตราจารย์ ดร. กฤษณา อโศกสิน





श्रीगणेशाय नमः





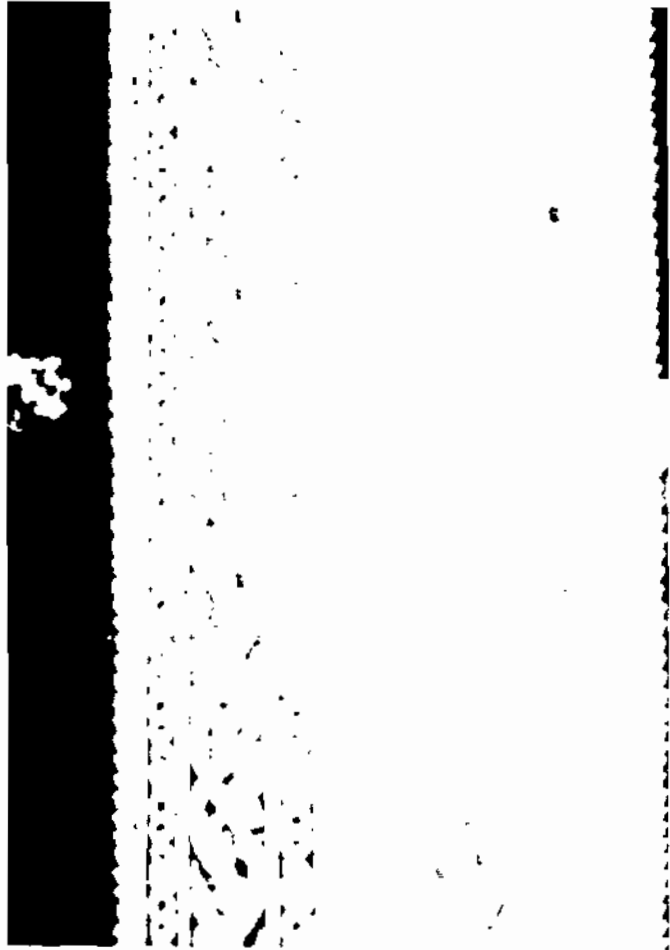
Garuda





พระพุทธรูปปางนาคปรก (พระนาคปรก) ที่วัดสุทัศนเทพวรารามราชวรมหาวิหาร กรุงเทพมหานคร





108





พระจิตไฉ่จี้

ชื่อ

นายสมชัย เขียวกุล

วันเกิด

วันจันทร์ที่ ๒๐ มีนาคม พ.ศ. ๒๕๑๑

สถานที่เกิด

คาบองเมือง จังหวัดอุบลราชธานี

สำเร็จการศึกษา

ประถมศึกษาปีที่ ๕ จากโรงเรียนอนุบาลอุบลราชธานี

อำเภอเมือง จังหวัดอุบลราชธานี ปีการศึกษา ๒๕๐๘

ประถมศึกษาปีที่ ๗ จากโรงเรียนสาธิตวิทยาลัยครู

อำเภอเมือง จังหวัดอุบลราชธานี ปีการศึกษา ๒๕๑๑

มัธยมศึกษาปีที่ ๑ จากโรงเรียนศรีทองวิไลวิทยา

อำเภอเมือง จังหวัดอุบลราชธานี ปีการศึกษา ๒๕๑๑

บรรณาคณิษย์บัตรวิชาชีพชั้นสูง (บ.ว.ส.) สาขาศิลปกรรมจาก

วิทยาลัยเทคโนโลยีและอาชีวศึกษา วิทยาเขตเทคโนโลยีภาค-

ตะวันออกเฉียงเหนือ อำเภอเมือง จังหวัดนครราชสีมา

ปีการศึกษา ๒๕๒๐

ปริญญาครุศาสตรบัณฑิต (ค.บ.) สาขาศิลปศึกษา จากวิทยาลัย-

ครูอุบลราชธานี อำเภอเมือง จังหวัดอุบลราชธานี

ปีการศึกษา ๒๕๒๕

ปริญญาศิลปศาสตรมหาบัณฑิต (ศ.ม.) สาขาไทยคดีศึกษา

(แผนกศาสตร์) จากมหาวิทยาลัยศรีนครินทรวิโรฒ -

มหาสารคาม ปีการศึกษา ๒๕๓๑



หน้าที่เอกสาร: ก จรย ๑ ๒๖๒ ๔ โรงเรียนศรีวิชัยพิทยาสรรพ์  
อำเภอเมือง จังหวัดอุบลราชธานี ๓4000  
ที่อยู่จัดส่ง: บ้านเลขที่ ๖๘ หมู่ ๑๑ ถนนคลังอาวุธ ตำบลสามโพธิ์  
อำเภอเมือง จังหวัดอุบลราชธานี ๓๔๐๐๐

